

**ROSMARINO**<sup>®</sup>  
YOUR FRIEND IN THE KITCHEN

**AIR FRYER TOWER XXL**  
ZHAF-960A



**FREE**  
Air Fryer  
Recipes book  
INCLUDED

**MANUAL**

## Manual përdorimi: Fritezë me ajër Rosmarino Tower XXL

Ju lutemi lexoni me kujdes këtë manual përdorimi para përdorimit dhe ruajeni për referencë në të ardhmen.

### 1. PARALAJMËRIMET DHE MASAT E SIGURISË

- Kjo pajisje është synuar vetëm për përdorim të zakonshëm shtëpiak. Mos e përdorni këtë pajisje për asgjë tjetër përveç përdorimit të synuar.
- Nëse pajisja përdoret në mënyrë jo të duhur ose për qëllime profesionale ose gjysmë profesionale ose nëse nuk përdoret sipas manualit të përdorimit, garancia bëhet e pavlefshme.
- Kjo pajisje nuk është e destinuar për t'u përdorur nga persona (përfshirë fëmijët) me aftësi të kufizuara fizike, shqisore ose mendore, ose persona me mungesë eksperience ose jo të njohur me pajisjen, përveç rasteve kur mbikëqyren ose udhëzohen për përdorimin e pajisjes nga persona përgjegjës për sigurinë e tyre.
- Mbajeni pajisjen dhe kordonin e saj jashtë arritjes së fëmijëve. Parandaloni fëmijët të luajnë me pajisjen dhe përdorni mbikëqyrje të ngushtë kur përdorni pajisjen pranë fëmijëve.
- Asnjëherë mos e zhytni kordonin, prizat ose kapakun, i cili përmban përbërës elektrikë dhe elementë ngrohjeje, në ujë ose lëngje të tjera. as shpëlarje nën rubinet. Mos lejoni që uji ose lëng tjetër të hyjë në pajisje.
- Sigurohuni që voltazhi i pajisjes të përputhet me tensionin e rrjetit lokal përpara lidhjes. Lidhjeni pajisjen vetëm me një prizë muri të tokëzuar dhe sigurohuni që ta vendosni siç duhet spinën.
- Kontrolloni rregullisht pajisjen dhe kordonin e energjisë. Mos e përdorni pajisjen nëse spina, kordoni ose vetë pajisja është dëmtuar. Nëse ndodh dëmtim, ndaloni menjëherë përdorimin e pajisjes dhe dërgojeni atë në një qendër shërbimi të autorizuar për riparim.
- Asnjëherë mos përdorni një prizë elektrike poshtë banakut të kuzhinës. Mos përdorni kordon zgjatues.
- Mos e lidhni kurrë këtë pajisje me kohëmatës të jashtëm ose sisteme të telekomandës, për të parandaluar rreziqet.
- Mos e lini pajisjen të funksionojë pa mbikëqyrje.
- Mos e futni pajisjen në prizë dhe mos e përdorni panelin e kontrollit me duar të lagura.
- Mbajeni pajisjen larg sipërfaqeve të nxehta dhe materialeve të djegshme si mbulesa tavoline ose perde.
- Gjatë përdorimit, gjithmonë sigurohuni që të ketë të paktën 15 cm hapësirë sipër dhe në të gjitha anët e pajisjes për qarkullimin e duhur të ajrit.
- Mos i mbulonit hapjet e hyrjes dhe daljes së ajrit gjatë punës për të parandaluar mbinxehjen.
- Hiqeni menjëherë pajisjen nga priza nëse shfaqet tym i errët dhe prisni që të ndalet përpara se të hiqni shportën nga pajisja.
- Vendoseni gjithmonë pajisjen në një sipërfaqe horizontale, të niveluar dhe të qëndrueshme. Mos e vendosni pranë skajit të banakut dhe mos e lëvizni kur është në përdorim.
- Sipërfaqet mund të nxehen gjatë përdorimit. Kini kujdes kur prekni rutinë e pajisjes gjatë dhe pas funksionimit.
- Shmangni kontaktin fizik me pjesën e brendshme dhe shportën e pajisjes gjatë ose menjëherë pas përdorimit për të parandaluar djegiet ose dëmtimet personale.
- Gjatë funksionimit, avulli i nxehtë lëshohet përmes daljes së ajrit. Mbajini duart dhe fytyrën larg avullit dhe daljes së ajrit gjatë përdorimit dhe kur hiqni shportën nga friteza me ajër.
- Gjithmonë sigurohuni që shporta të jetë futur siç duhet përpara përdorimit. Mos e përdorni pajisjen pa instaluar shportën e lëvizshme.
- Parandaloni kontaktin e ushqimit me elementët ngrohës. Mos e tejmbushni shportën kur gatuar.
- Mos e mbushni shportën me vaj ose yndyrë për skuqje pasi kjo mund të shkaktojë rrezik zjarri.
- Për ta shkëputur, shtypni butonin e ndezjes për të fikur pajisjen, më pas hiqeni nga priza kur nuk është në përdorim dhe para se ta pastroni.
- Lëreni pajisjen të ftohet para pastrimit, çmontimit dhe ruajtjes.

- Mos e pastroni me aksesore për pastrimin e metaleve, si p.sh. tamponat për pastrimin e metalit.

## **2. PREZANTIMI I PRODUKTIT**

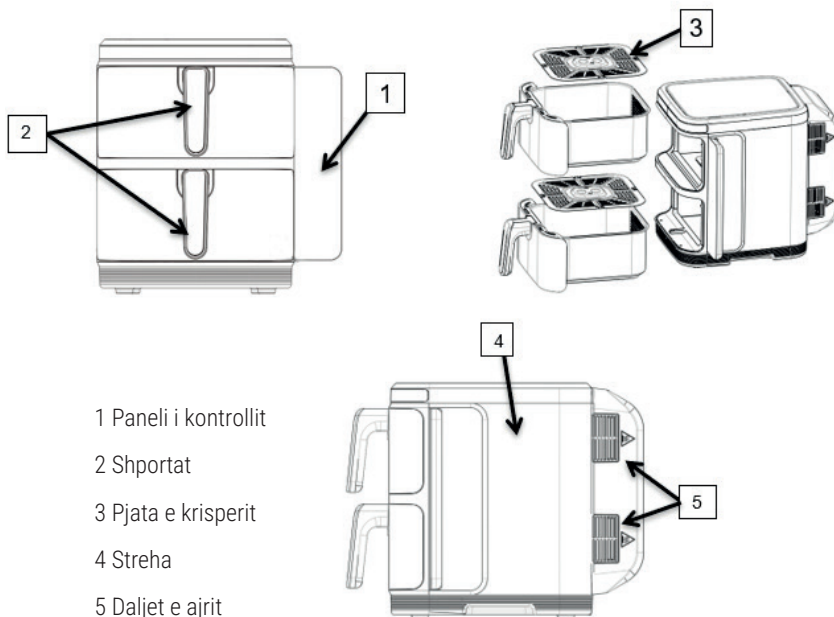

- 1 Paneli i kontrollit
- 2 Shportat
- 3 Pjata e krisperit
- 4 Streha
- 5 Daljet e ajrit

## **3. PARA PËRDORIMIT TË PARË**

- a) Hiqni dhe hidhni të gjitha materialet e paketimit dhe ngjitësit nga pajisja.
- b) Lani shportën dhe pjatën e krisperit në ujë të nxehtë dhe me sapun, më pas shpëlajeni dhe thajeni tërësisht. MOS e pastroni pajisjen ose pjesët e saj në enëlarëse.
- c) Fshijeni strehën me një leckë të lagur.

SHËNIM: Kur friteza me ajër nxehet për herë të parë, mund të lëshojë tym ose erë të lehtë. Kjo është normale dhe nuk ndikon në sigurinë e pajisjes suaj.

## **4. KONFIGURIMI DHE FUNKSIONIMI**

- a) Vendoseni pajisjen në një sipërfaqe të qëndrueshme, të niveluar dhe rezistente ndaj nxehtësisë, larg nga skaji i banakut.
- b) Vendoseni pjatën krisper në shportë.
- c) Futeni shportën në fritezën me ajër.
- d) Lidhni spinën me një prizë muri të tokëzuar.
- e) Vendosini përbërësit në pjatën krisper në shportë. Asnjëherë mos e përdorni shportën pa pjatën krisper. Mos e tejmbushni shportën.
- f) Futeni shportën në fritezën me ajër. Mos e prekni shportën gjatë dhe menjëherë pas përdorimit për shkak të temperaturave të larta. Mbajeni gjithmonë shportën nga doreza.
- g) Vendosni kohën dhe temperaturën e gatimit në varësi të përbërësit.

- h) Disa përbërës kërkojnë tundje në gjysmë të kohës së përgatitjes. Tërhiqeni shportën duke përdorur dozrën për të tundur ose kthyer përbërësit. Rrëshqiteni shportën përsëri në fritezën me ajër.
- i) Kur dëgjoni fikjen e kohëmatësit, koha e caktuar e gatimit ka kaluar. Nxirreni shportën nga friteza me ajër. SHËNIM: Për të ndaluar manualisht procesin e gatimit, vendosni kohën në 1 minutë. Mund të rregulloni si kohën ashtu edhe temperaturën gjatë funksionimit. Cilësimet aktuale do të mbeten të ruajtura për afërsisht 10 minuta pas heqjes së shportës nga friteza me ajër.
- j) Hiqeni shportën nga pajisja dhe vendoseni në një sipërfaqe rezistente ndaj nxehtësisë. Kontrolloni nëse përbërësit janë gatuar plotësisht. Nëse jo, rrëshqisni shportën përsëri në fritezën me ajër dhe rregulloni kohën për minuta shtesë sipas nevojës.

## 5. PANELI I KONTROLLIT

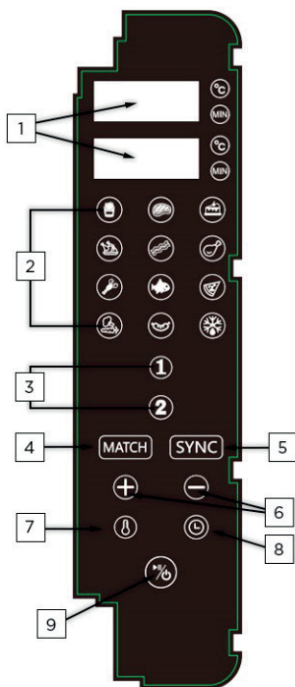

- 1 Shfaqja e kohës/temperaturës për shporta
- 2 Programe
- 3 Butona të përzgjedhjes së shportës
- 4 Funksioni i përputhjes (programi i kopjimit)
- 5 Funksioni i sinkronizimit
- 6 Butonat e rregullimit
- 7 Butoni i temperaturës
- 8 Butoni i kohës
- 9 Butoni fillo/pauzë

- a) Pasi pajisja të ndizet, të gjithë treguesit dhe ekranet dixhitale do të ndizen për 1 sekondë dhe më pas do të fikjen. Do të tingëllojë alarmi dhe butoni i energjisë do të qëndrojë i ndezur.
- b) Shtypni butonin e ndezjes për 0,5 sekonda për të nisur makinën. Butoni i energjisë mbetet i ndezur dhe ekranet shfaqen "--".
- c) Zgjidhni shportën 1 ose shportën 2 dhe drita e butonit përkatës do të pulsojë. Ekranet për shportën e përzgjedhur do të shfaqin cilësimin e paracaktuar prej 180°C/15 minuta, me temperaturë dhe kohë të alternuara. Ekranet për shportën tjetër do të shfaqen "----".
- d) Zgjidhni programin e dëshiruar dhe drita e butonit për atë program do të pulsojë. Ekranet tregojnë kohën dhe temperaturën e paracaktuar në mënyrë alternative. Për të rregulluar temperaturën dhe kohën, shtypni butonin e temperaturës/kohës, rregulloni cilësimet dhe më pas shtypni butonin fillo/pauzë (drita e butonit ndizet). Pajisja do të hyjë në modalitetin e punës dhe drita e programit të zgjedhur do të pulsojë. Kur

- pajisja është nisur, butonat e programit nuk mund të zgjidhen më.
- e) Ndiqni hapat c) dhe d) për shportën 2 nëse dëshironi.
  - f) Nëse dëshironi të përdorni të dy shportat, vendosni programin për shportën 1, më pas zgjidhni shportën 2 dhe përsëritni hapat c) dhe d). Më pas shtypni butonin fillo/pauzë. Ekрани do të alternojë temperaturën dhe kohën për secilën shportë. Për të rregulluar një shportë ndërsa tjetra është në funksion, shtypni butonin përkatës të shportës, bëni rregullimet dhe shtypni butonin fillo/pauzë.
  - g) Funkzioni pauzë: Ndërsa pajisja është në punë, shtypni butonin fillo/pauzë për të vendosur në pauzë të dy shportat. Dritat përkatëse do të pulsojnë dhe ventilatori do të vonojë për 20 sekonda përpara se të ndalojë. Për të ndaluar vetëm një shportë, zgjidhni shportën e dëshiruar dhe shtypni butonin fillo/pauzë.
  - h) Fikja: Shtypni gjatë butonin fillo/pauzë për 3 sekonda për të ndaluar të dy shportat njëkohësisht. Ekрани do të tregojë „OFF“ dhe dritat do të fiken. Për të ndaluar një shportë individualisht, zgjidhni shportën dhe shtypni gjatë butonin fillo/pauzë për 3 sekonda.
  - i) Për të rregulluar temperaturën ose kohën gjatë funksionimit, zgjidhni shportën e dëshiruar, më pas zgjidhni butonin kohë/temperaturë, bëni rregullime dhe prisni 5 sekonda për të dalë nga modaliteti i rregullimit.
  - j) Kur makina ndalon, ekрани tregon „OFF.“
  - k) Për të anuluar një përzgjedhje të shportës, shtypni gjatë butonin përkatës të shportës.
  - l) Funkzioni i shkrijës:** Prekni butonin e shkrijës për të aktivizuar funksionin e shkrijës, e cila vendoset në 80°C për 5 minuta. Rregulloni kohën ose temperaturën sipas nevojës.
  - m) Funkzioni i memories:** Makina kujton cilësimet tuaja të fundit (p.sh., 200°C për 20 minuta). Funkzioni i memories rivendoset pas 1 ore humbje të energjisë.
  - n) Kur të dy shportat janë duke punuar, dritat e programit për secilën shportë do të pulsojnë në mënyrë alternative çdo 6 sekonda.
  - o) Funkzioni i sinkronizimit:** Pas ndezjes, zgjidhni shportat 1 dhe 2 me kohë të ndryshme gatimi, shtypni butonin „SYNC“ dhe ekрани i sinkronizimit do të aktivizohet. Shporta e gatimit më të gjatë do të nisë së pari, ndërsa shporta e gatimit më të shkurtër pret në „HOLD“. Pasi të përafrohet koha, të dy shportat do të gatohen së bashku.
  - p) Funkzioni i përputhjes:** Vendosni temperaturën dhe kohën për një shportë, më pas shtypni butonin „MATCH“. Shporta tjetër do të kopjojë të njëjtat cilësime. Shtypni butonin fillo/pauzë për të nisur të dy shportat. Funkzioni i kopjimit çaktivizohet sapo të fillojë gatimi.
  - r) Kujtesa e tundjes: Gjatë gatimit, kur është koha për të tundur shportën, ekрани do të tregojë „----“ dhe sinjali do të tingëllojë 5 herë. Nëse nuk ndërmerret asnjë veprim në 30 sekonda, ekрани do të kthehet në shfaqjen e kohës dhe temperaturës.

## **6. PASTRIMI DHE MIRËMBAJTJA**

- a) Pastroni plotësisht pajisjen pas çdo përdorimi.
- b) Hiqeni pajisjen nga priza para pastrimit dhe mirëmbajtjes.
- c) Lëreni pajisjen të ftohet. Për ftohje më të shpejtë, hiqni shportën nga friteza me ajër.
- d) Fshijeni strehën dhe panelin e kontrollit me një leckë të lagur.
- e) Pastroni shportën dhe pjatën e krisperit në ujë të nxehtë dhe me sapun, më pas shpëlajeni dhe thajeni tërësisht.
- f) Fshijeni pjesën e brendshme të pajisjes me ujë të nxehtë dhe një sfungjer jo gërryes. Pastroni elementët e ngrohjes me një furçë të butë për të hequr çdo mbetje ushqimore.
- g) Asnjëherë mos e zhytni pajisjen në ujë ose në ndonjë lëng tjetër. Mos e vendosni në enëlarëse.

## 7. ZGJIDHJA E PROBLEMEVE

Problemi	Shkaku i mundshëm	Zgjidhja e mundshme
Friteza me ajër nuk funksionon.	Pajisja nuk është në prizë.	Futeni pajisjen në një prizë muri të tokëzuar.
	Kohëmatësi nuk është vendosur.	Vendosni kohëmatësin në kohën e kërkuar të gatimit për të ndezur pajisjen.
Ushqimi nuk është i gatuar.	Sasia e përbërësve në shportë është e tepërt.	Vendosni tufa më të vogla të përbërësve në shportë. Mos e tejmbushni shportën.
	Temperatura/koha e caktuar është shumë e ulët.	Rregulloni temperaturën/kohën e gatimit.
Përbërësit janë skuqur në mënyrë të pabarabartë.	Disa lloje ushqimesh duhen tundur në gjysmë të kohës së përgatitjes.	Shkundni shportën në gjysmë të rrugës së gatimit.
Nga pajisja del tymi i bardhë.	Jeni duke përgatitur përbërës të yndyrshëm, ose shporta përmban ende mbetje yndyrore nga përdorimi i mëparshëm.	Tymi i bardhë shkaktohet nga nxehja e yndyrës në shportë. Përdorni një sasi të vogël vaji për gatim. Gjithmonë pastroni plotësisht shportën pas çdo përdorimi.



### ASGJËSIMI MIQËSOR NDAJ MJEDISIT

Ju mund të ndihmoni në mbrojtjen e mjedisit!

Mos harroni të ndiqni rregullat lokale: hidhni pajisjet elektrike që nuk funksionojnë në një qendër të përshtatshme për depozitimin e mbeturinave.



# CERTIFIKAT GARANCIE

(Në përputhje me Direktivën e BE 2019/771)

## 1. Informacioni i shitësit

Emri i kompanisë: \_\_\_\_\_

Adresa: \_\_\_\_\_

Numri i regjistrimit (CU): \_\_\_\_\_

Kontakti: \_\_\_\_\_

Email: \_\_\_\_\_

Telefoni: \_\_\_\_\_

## 2. Informacioni i produktit

Emri i produktit: \_\_\_\_\_

Modeli / Kodi: \_\_\_\_\_

Numri serial: \_\_\_\_\_

Numri i faturës / porosisë: \_\_\_\_\_

Data e blerjes: \_\_\_\_ / \_\_\_\_ / \_\_\_\_

## 3. Periudha e garancisë

Produkti mbulohet nga një garanci ligjore e përputhshmërisë prej 24 muajsh, e vlefshme nga data e dorëzimit.

Nëse produkti riparohet nën garanci, periudha e garancisë zgjatet për kohën që produkti qëndron në qendrën e shërbimit.

## 4. Çfarë mbulon garancia

Garancia mbulon defekte në:

- prodhim,
- materiale,
- funksionalitet,
- probleme përputhshmërie ekzistuese në momentin e dorëzimit.

Në rast mospërputhjeje, konsumatori ka të drejtë të kërkojë:

- Riparimin e produktit;
- Zëvendësimin e produktit;
- Uljen e çmimit;
- Zgjidhjen e kontratës (rimbursim), nëse riparimi ose zëvendësimi nuk është i mundur ose nuk kryhet brenda një kohe të arsyeshme ose shkakton shqetësime të konsiderueshme.

Kjo garanci nuk kufizon të drejtat ligjore të konsumatorit që rrjedhin nga:

- Direktivë e BE 2019/771
- Ligjet kombëtare për mbrojtjen e konsumatorit
- Të drejtat që lidhen me mospërputhjen e mallrave

Në rast mospërputhjeje midis kësaj garancie dhe legjislacionit lokal, zbatohen të drejtat më të favorshme për konsumatorin në vendin e blerjes.

Nëse konsumatori ka pyetje për afatet e riparimit ose zëvendësimit, ose për çdo të drejtë tjetër nga ligjet kombëtare për mbrojtjen e konsumatorit, ai mund të kontaktojë shitësin ose departamentin e mbështetjes së klientit të prodhuesit. Kontaktet janë në nenet 8 dhe 9 të këtij certifikati.

## 5. Çfarë NUK mbulon garancia

Garancia nuk mbulon:

- dëme të shkaktuara nga përdorimi i papërshtatshëm,
- goditje mekanike, rënie, aksidente,

- riparime ose modifikime të paautorizuara,
- konsum normal,
- përdorim jashtë kërkesave të prodhuesit,
- ngjarje force majeure

## 6. Si të kërkonti shërbim garancie

Konsumatori mund të kërkojë shërbim garancie:

- drejtpërdrejt nga shitësi,
  - nga çdo qendër shërbimi e autorizuar e listuar më poshtë,
  - duke kontaktuar shitësin online.
- Dëshmia e blerjes mund të ofrohet në çdo formë (faturë, ekstrakt bankar, email, etj.).

## 7. Procesi i riparimit / zëvendësimit

- Shitësi duhet të riparojë ose zëvendësojë produktin brenda një periudhe të arsyeshme.
- Nëse riparimi është i pamundur, produkti duhet të zëvendësohet ose të rimburohet.
- Transporti i artikujve të mëdhenj/të rëndë duhet të organizohet nga shitësi.

## 8. Qendra e autorizuar e shërbimit

Emri i kompanisë së shërbimit: AD VITA d.o.o.

Adresa: Tovarniška cesta 7b, SI-3210 Slovenske Konjice

Email: info.si@vitapur.com

Telefoni: +386 (0) 3 292 79 90

## 9. Nënshkrimi i shitësit

Përfaqësuesi i shitësit: \_\_\_\_\_

Nënshkrimi: \_\_\_\_\_

Data: \_\_\_\_ / \_\_\_\_ / \_\_\_\_

## Upute za upotrebu: Friteza na vrući zrak Rosmarino Tower XXL

Molimo pažljivo pročitajte ove upute za upotrebu prije korištenja proizvoda te ih sačuvajte za buduću upotrebu.

### **1. UPOZORENJA I MJERE OPREZA**

- Ovaj uređaj je namijenjen samo za normalnu upotrebu u kućanstvu. Nemojte koristiti ovaj uređaj za bilo što drugo osim za njegovu namjenu.
- Ako se uređaj koristi nepropisno ili u profesionalne ili poluprofesionalne svrhe, ili ako se ne koristi u skladu s priručnikom za korisnike, garancija prestaje važiti.
- Ovaj uređaj nije namijenjen za korištenje od strane osoba (uključujući djecu) sa smanjenim fizičkim, osjetilnim ili mentalnim sposobnostima, ili osobama s nedostatkom iskustva ili koje nisu upoznate s uređajem, osim ako su pod nadzorom ili ako su im pokazane upute o korištenju uređaja od strane osoba odgovornih za njihovu sigurnost.
- Držite uređaj i njegov kabal izvan dohvata djece. Spriječite djecu da se igraju s uređajem i budite pod strogim nadzorom prilikom korištenja uređaja u blizini djece.
- Nikada ne uranjajte kabal, utikače ili kućište, koje sadrži električne komponente i grijaće elemente, u vodu ili druge tekućine. Nemojte ispirati pod mlazom vode. Ne dopustite da voda ili druga tekućina uđu u uređaj.
- Provjerite odgovara li napon uređaja naponu lokalne mreže prije spajanja. Aparat priključite samo na uzemljenu zidnu utičnicu i osigurajte da je utikač pravilno umetnut.
- Redovito provjeravajte uređaj i kabal za napajanje. Nemojte koristiti uređaj ako su utikač, kabal ili sam uređaj oštećeni. Ako se oštećenje pojavi, odmah prestanite koristiti uređaj i odnesite ga u ovlašteni servis na popravak.
- Nikada nemojte koristiti električnu utičnicu ispod kuhinjskog pulta. Nemojte koristiti produžni kabal.
- Nikada ne spajajte ovaj uređaj na vanjske mjerače vremena ili sisteme daljinskog upravljanja kako biste spriječili opasnosti.
- Ne dopustite da uređaj radi bez nadzora.
- Nemojte uključivati uređaj ili upravljati upravljačkom pločom mokrim rukama.
- Držite uređaj podalje od vrućih površina i zapaljivih materijala kao što su stolnjaci i zavjese.
- Tokom upotrebe uvijek osigurajte najmanje 15 cm prostora iznad i sa svih strana uređaja za pravilnu cirkulaciju zraka.
- Ne prekrivajte otvore za ulaz i izlaz zraka tokom rada kako biste spriječili pregrijavanje.
- Ako se pojavi taman dim, odmah isključite aparat iz struje i pričekajte da prestane prije nego što izvadite korpu iz aparata.
- Aparat uvijek postavite na vodoravnu, ravnu i stabilnu površinu. Nemojte ga stavljati blizu ruba pulta i nemojte ga pomicati prilikom rada.
- Površine mogu postati vruće tokom upotrebe. Budite oprezni kada dodirujete kućište uređaja tokom i nakon rada.
- Izbjegavajte fizički kontakt s unutrašnjosti uređaja i korpom tokom ili neposredno nakon upotrebe kako biste spriječili opekline ili ozljede.
- Tokom rada, vruća para izlazi kroz otvor za izlaz zraka. Držite ruke i lice podalje od pare i otvora za zrak tokom rada i kada vadite korpu iz friteze.
- Prije rada uvijek provjerite je li korpa ispravno umetnuta. Nemojte koristiti uređaj bez instalirane uklonjive korpe.
- Spriječite kontakt hrane s grijačima. Nemojte previše napuniti korpu tokom kuhanja.
- Ne puniti korpu uljem ili mašću za prženje jer to može uzrokovati opasnost od požara.
- Kako biste je izvadili, pritisnite tipku za napajanje kako biste isključili uređaj, zatim ga isključite iz utičnice kada nije u upotrebi i prije čišćenja.

- Ostavite uređaj da se ohladi prije čišćenja, rastavljanja i skladištenja.
- Ne čistite metalnim priborom za čišćenje poput metalnih jastučića za ribanje.

## **2. PREZENTACIJA PROIZVODA**

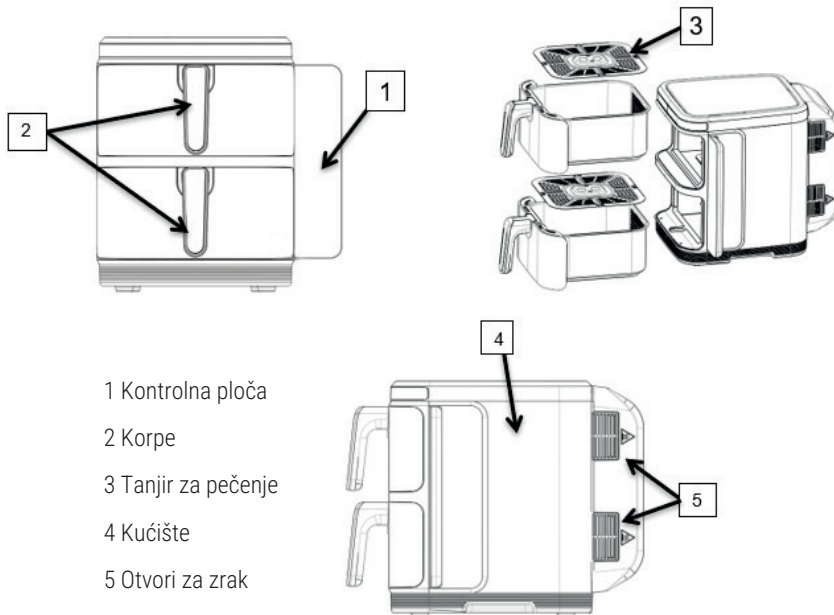

- 1 Kontrolna ploča
- 2 Korpe
- 3 Tanjir za pečenje
- 4 Kućište
- 5 Otvori za zrak

## **3. PRIJE PRVE UPOTREBE**

- a) Maknite i odbacite sav materijal za pakovanje i naljepnice s uređaja.
  - b) Operite korpu i tanjir za hranu u vrućoj vodi sa sapunom te ih zatim isperite i temeljito osušite. **NEMOJTE** čistiti uređaj ili njegove dijelove u mašini posuđa.
  - c) Obrišite kućište vlažnom krpom.
- NAPOMENA: Kada se friteza prvi put zagrije, može ispuštiti blagi dim ili miris. To je uobičajeno te ne utječe na sigurnost Vašeg uređaja.

## **4. POSTAVLJANJE I RAD**

- a) Postavite uređaj na stabilnu i ravnu površinu koja je otporna na toplinu, dalje od ruba radne ploče.
- b) Stavite tanjir za pečenje u korpu.
- c) Umetnite korpu u fritezu na vrući zrak.
- d) Spojite utikač u uzemljenu zidnu utičnicu.
- e) Stavite sastojke na tanjir za pečenje u korpi. Nikada ne koristite korpu bez tanjira za pečenje. Nemojte prepuniti korpu.
- f) Umetnite korpu u fritezu. Ne dirajte korpu tokom i netom nakon upotrebe zbog visokih temperatura. Uvijek primite korpu za ručku.
- g) Postavite vrijeme kuhanja i temperaturu ovisno o sastojku.
- h) Neke je sastojke potrebno promiješati na pola vremena pripreme. Izvucite korpu pomoću ručke kako

biste protresli ili okrenuli sastojke. Gurnite korpu natrag u fritezu.

- i) Kada čujete da se mjerač vremena isključio, podešeno vrijeme kuhanja je isteklo. Izvucite korpu iz friteze. **NAPOMENA:** Kako biste ručno zaustavili proces kuhanja, postavite vrijeme na 1 minutu. Tokom rada možete podesiti i vrijeme i temperaturu. Trenutne postavke ostat će spremljene otprilike 10 minuta nakon uklanjanja korpe iz friteze.
- j) Izvadite korpu iz uređaja i stavite je na površinu otpornu na toplinu. Provjerite jesu li sastojci potpuno kuhani. Ako nisu, gurnite korpu natrag u fritezu i prema potrebi namjestite vrijeme za dodatne minute.

## 5. KONTROLNA PLOČA

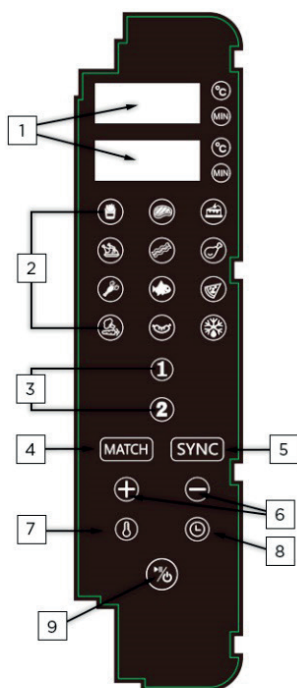

- 1 Prikaz vremena/temperature za korpe
- 2 Programi
- 3 Dugmad za odabir korpe
- 4 Funkcija podudaranja (program kopiranja)
- 5 Funkcija sinhronizacije
- 6 Dugmad za podešavanje
- 7 Tipka za temperaturu
- 8 Tipka za vrijeme
- 9 Tipka za početak/pauzu

- a) Nakon što se uređaj uključi, svi indikatori i digitalni prikazi će se osvijetliti na 1 sekundu, a zatim isključiti. Čut će se zvono, a gumb za uključivanje će nastaviti svijetliti.
- b) Pritisnite gumb za uključivanje na 0.5 sekundi kako biste pokrenuli stroj. Gumb za uključivanje ostaje upaljen, a ekrani prikazuju „--“.
- c) Odaberite korpu 1 ili korpu 2 i svjetlo odgovarajućeg dugmeta će treptati. Na ekranu za odabranu korpu prikazat će se podešena postavka 180°C/15 minuta, pri čemu se izmjenjuju temperatura i vrijeme. Na ekranu za drugu korpu prikazat će se „----“.
- d) Odaberite željeni program i svjetlosna tipka tog programa će zatreperiti. Prikaz prikazuje i unaprijed postavljeno vrijeme i temperaturu. Za podešavanje temperature i vremena, pritisnite tipku za temperaturu/vrijeme, prilagodite postavke te zatim pritisnite tipku za početak/pauzu (svjetlo gumba će se uključiti). Uređaj će ući u proces rada, a svjetlo odabranog programa će zatreperiti. Kada se uređaj pokrene, programski gumbi više se ne mogu odabrati.
- e) Pratite korake c) i d) za korpu 2 ukoliko želite.

- f) Ako želite koristiti obje korpe, postavite program za korpu 1 te zatim odaberite korpu 2 i ponovite korake c) i d). Nakon toga, pritisnite tipku za početak/pauzu. Prikaz će prikazati i temperaturu i vrijeme za svaku korpu. Kako biste namjestili jednu korpu dok je druga u procesu rada, pritisnite odgovarajuću tipku korpe, podesite je kako želite i pritisnite tipku za početak/pauzu.
- g) Funkcija pauze: Dok uređaj radi, pritisnite tipku za početak/pauzu kako biste zaustavili obje korpe. Odgovarajuća svjetla će zatreperiti, a ventilator će biti odgođen za 20 sekundi prije nego što se zaustavi. Za zaustavljanje samo jedne korpe, odaberite željenu korpu i pritisnite tipku za početak/pauzu.
- h) Isključivanje: Dugo pritisnite tipku za početak/pauzu držeći je 3 sekunde kako biste istovremeno zaustavili obje korpe. Ekran će pokazati „OFF” i svjetla će se ugasiti. Za pojedinačno zaustavljanje jedne korpe, odaberite korpu i dugo pritisnite tipku za početak/pauzu na 3 sekunde.
- i) Za podešavanje temperature ili vremena tokom rada odaberite željenu korpu, zatim izaberite tipku vrijeme/temperatura, napravite podešavanja i pričekajte 5 sekundi za izlaz iz načina podešavanja.
- j) Kada se uređaj zaustavi, ekran će prikazati „OFF”.
- k) Za poništavanje odabira korpe, dugo pritisnite odgovarajuću tipku korpe.
- l) Funkcija odmrzavanja:** Dodirnite gumb za odmrzavanje kako biste omogućili ovu funkciju, koja je prema zadanim postavkama namještena na 80°C na 5 minuta. Prilagodite vrijeme ili temperaturu po potrebi.
- m) Funkcija memorije:** Uređaj pamti Vaše posljednje postavke (npr. 200°C na 20 minuta). Funkcija memorije se resetira nakon 1 sata nestanka struje.
- n) Kada obje korpe rade, programska svjetla za svaku korpu će treperiti naizmjenično svakih 6 sekundi.
- o) Funkcija sinkronizacije:** Nakon uključivanja, odaberite korpe 1 i 2 s različitim vremenima kuhanja, pritisnite tipku „SYNC” te će se aktivirati zaslon sinkronizacije. Prvo će se pokrenuti korpe s dužim kuhanjem, dok će korpa s kraćim kuhanjem čekati u stanju „HOLD.” Nakon što se vremena poravnaju, obje će korpe zajedno kuhati.
- p) Funkcija podudaranja:** Postavite temperaturu i vrijeme za jednu korpu, zatim pritisnite tipku „MATCH”. Druga korpa će kopirati iste postavke. Pritisnite tipku početak/pauza za pokretanje obje korpe. Funkcija kopiranja deaktivira se nakon početka kuhanja.
- r) Podsjetnik za miješanje: Tokom kuhanja, kada dođe vrijeme za miješanje sastojaka, na ekranu će se prikazati „----” i zvučni signal će se oglasiti 5 puta. Ako se ništa ne poduzme u roku od 30 sekundi, ekran će se vratiti na prikaz vremena i temperature.

## **6. ČIŠĆENJE I ODRŽAVANJE**

- a) Temeljito očistite uređaj nakon svake upotrebe.
- b) Isključite uređaj iz utičnice prije čišćenja i održavanja.
- c) Dozvolite da se uređaj ohladi. Za brže hlađenje maknite korpu iz friteze.
- d) Obrišite kućište i upravljačku ploču vlažnom krpom.
- e) Očistite korpu i tanjir za pečenje u vrućoj vodi sa sapunom te ih zatim temeljito isperite i osušite.
- f) Obrišite unutrašnjost uređaja vrućom vodom i mekanom spužvom. Očistite grijaće elemente mekom četkom kako biste uklonili sve ostatke hrane.
- g) Nikada ne uranjajte uređaj u vodu ili bilo koju drugu tekućinu. Ne stavljajte ga u mašinu posuđa.

## **7. RJEŠAVANJE PROBLEMA**

<b>Problem</b>	<b>Mogući uzrok</b>	<b>Moguće rješenje</b>
Friteza na vrući zrak ne radi.	Uređaj nije uključen u struju.	Uključite uređaj u uzemljenu zidnu utičnicu.
	Brojač vremena nije postavljen.	Postavite brojač vremena na potrebno vrijeme kuhanja kako biste uključili uređaj.
Hrana nije skuhan.	Količina sastojaka u korpi je prekoračena.	Stavite manje količine sastojaka u korpu. Nemojte previše napuniti korpu.
	Postavljena temperatura/vrijeme je prenisko.	Prilagodite temperaturu/vrijeme kuhanja.
Sastojci su nejednako prženi.	Određena vrsta hrane treba se protresti na pola vremena pripreme.	Protresite korpu na pola vremena kuhanja.
Bijeli dim izlazi iz uređaja.	Pripremate masne sastojke ili korpa i dalje sadrži masne ostatke iz prijašnje upotrebe.	Bijeli dim uzrokovan je grijanjem masti u korpi. Koristite malu količinu ulja za kuhanje. Uvijek temeljito očistite korpu nakon svake upotrebe.



### **EKOLOŠKI PRIJATELJSKO ODLAGANJE**

Možete pomoći zaštititi okoliš!

Ne zaboravite slijediti lokalne propise: neispravnu električnu opremu odložite na odgovarajuće mjesto za odlaganje otpada.



## GARANCIJA (BIH)

Davatelj garancije i ovlašteni serviser, AD Vita d.o.o., Tovarniška 7b, 3210 Slovenske Konjice, Slovenija, obavezuje se osigurati besprijeckorno funkcioniranje proizvoda u garantnom roku. Tokom garantnog roka, koji počinje isporukom proizvoda, popraviti ćemo sve nedostatke ili kvarove na proizvodu koji se jave tokom normalne upotrebe, pod uvjetom da proizvod nisu dirale osobe koje nije ovlastio izdavatelj garantnog lista te da su korišteni samo originalni rezervni dijelovi.

### Prava potrošača

Ako roba za koju je izdata garancija ne odgovara specifikacijama ili ako nema svojstva navedena u garantnom listu ili oglasnoj poruci, potrošač može prvo zahtijevati otklanjanje nedostataka. Ukoliko se nedostaci ne otklone u razumnom roku odnosno najkasnije u roku od 30 dana (rok za rješavanje reklamacije) od dana kad je proizvođač ili ovlašteni serviser zaprimio zahtjev kupca za otklanjanje nedostataka, davatelj garancije i ovlašteni serviser će besplatno zamijeniti robu istom, novom i besprijeckornom. Razdoblje od 30 dana može se produžiti za najkraće potrebno vrijeme potrebno za dovršetak popravka ili zamjene, ali ne više od 15 dana. Pri određivanju produženog roka uzimaju se u obzir priroda i složenost robe, priroda i ozbiljnost nesukladnosti te napor potreban za dovršetak popravka ili zamjene. Davatelj garancije i ovlašteni serviser obavijestit će potrošača o broju dana za produženje i o razlozima produženja prije isteka originalnog roka od 30 dana.

Ukoliko davatelj garancije osporava postavljeni zahtjev dužan je potrošaču odgovoriti u pisanom formi u roku od osam dana od prijema zahtjeva.

Ako davatelj garancije i ovlašteni serviser ne uspiju popraviti ili zamijeniti robu novom u zadanom roku, potrošač može zatražiti povrat cjelokupnog iznosa od proizvođača ili može zatražiti razmjerno smanjenje kupoprodajne cijene. Ako potrošač zahtijeva razmjerno smanjenje cijene, sniženje će biti razmjerno smanjenju vrijednosti robe koju je potrošač primio, u odnosu na vrijednost koju bi roba imala da je usklađena.

Neovisno o navedenom, potrošač može zatražiti povrat plaćenog iznosa od davatelja garancije i ovlaštenog serviseru ako se nesukladnost pojavi u roku kraćem od 30 dana od isporuka robe.

Za zamijenjenu robu ili zamijenjeni bitni dio robe novim, davatelj garancije i ovlašteni serviser izdat će novi garantni list.

Ako davatelj garancije ili ovlašteni serviser ne dostave zamjensku robu potrošaču na privremeno korištenje, potrošač ima pravo tražiti naknadu štete zbog nemogućnosti korištenja robe od trenutka kad je zatražio popravak ili zamjenu do isteka.

Troškove materijala, rezervnih dijelova, rada i prijevoza koji proizlaze iz popravka kvarova ili zamjene robe novom snose davatelj garancije i ovlašteni serviser.

Prava potrošača koja se mogu ostvariti na temelju garantnog lista prestaju nakon dvije godine od dana njihove kupnje.

Obavezna garancija također vrijedi i ako za robu za koju je potrebna garancija nije izdat garantni list ili ako nije isporučena potrošaču.

Potrošač ima zakonsko pravo besplatno podnijeti garantne zahtjeve protiv prodavatelja u slučaju nesukladnosti robe.

Garancija ne isključuje prava potrošača koja proizlaze iz obavezne garancijske sukladnosti proizvoda.

### Valjanost

#### Garancija ne pokriva:

1. mehanička oštećenja i kvarove usljed nestručne upotrebe i održavanja;
2. nedostatke uzrokovane višom silom;
3. potrošne materijale.

Garancija vrijedi u zemlji u kojoj je obavljena kupovina i može se tražiti na mjestu kupovine ili kod ovlaštenog uvoznika za to tržište, kao što je navedeno na deklaraciji proizvoda na pakiranju. Račun za proizvod je obavezan prilog prilikom ostvarivanja prava na garanciju.

Garancija ne isključuje prava potrošača koja proizlaze iz odgovornosti prodavca za nedostatke robe. Potrošač ima zakonsko pravo besplatno podnijeti garancijske zahtjeve protiv prodavca u slučaju nesukladnosti robe.

Garantni rok je 24 mjeseca. Uslugu pruža uvoznik za svako specifično tržište.

#### Garantni postupak

Potrošač zahtijeva garanciju na prodajnom mjestu gdje je roba kupljena ili na drugom prodajnom mjestu prodavca u istoj državi u kojoj je obavljena kupovina ili preko elektronske pošte na ispod navedenu elektronsku adresu. Potrošač na prodajnom mjestu potpisuje obrazac za prigovor i predaje ga prodavcu. Davatelj garancije kontaktirat će potrošača u roku od 8 radnih dana od primitka prigovora.

Potrošač se može informisati o svojim pravima i postupku ostvarivanja garancije kontaktiranjem korisničke podrške putem e-maila na [info@vitapur.ba](mailto:info@vitapur.ba) ili pozivom na broj +387 33 975 998.

#### Održavanje nakon garancije, servis i rezervni dijelovi

Vrijeme za osiguranje servisa, održavanja i rezervnih dijelova je 3 godine od isteka garantnog roka.

Naziv proizvoda: \_\_\_\_\_

Datum dostave: \_\_\_\_\_

## GARANCIJA (HR)

Davatelj garancije i ovlaštenu servisera, AD Vita d.o.o., Tovarniška 7b, 3210 Slovenske Konjice, Slovenija, obavezuje se osigurati besprijekorno funkcioniranje proizvoda u garantnom roku. Tokom garantnog roka, koji počinje isporukom proizvoda, popraviti ćemo sve nedostatke ili kvarove na proizvodu koji se javi tokom normalne upotrebe, pod uvjetom da proizvod nisu dirale osobe koje nije ovlastio izdavatelj garantnog lista te da su korišteni samo originalni rezervni dijelovi.

### Prava potrošača

Ako roba za koju je izdata garancija ne odgovara specifikacijama ili ako nema svojstva navedena u garantnom listu ili oglasnoj poruci, potrošač može prvo zahtijevati otklanjanje nedostataka. Ukoliko se nedostaci ne otklone u razumnom roku odnosno najkasnije u roku od 30 dana (rok za rješavanje reklamacije) od dana kad je proizvođač ili ovlaštenu servisera zaprimio zahtjev kupca za otklanjanje nedostataka, davatelj garancije i ovlaštenu servisera će besplatno zamijeniti robu istom, novom i besprijekornom. Razdoblje od 30 dana može se produžiti za najkraće potrebno vrijeme potrebno za dovršetak popravka ili zamjene, ali ne više od 15 dana. Pri određivanju produženog roka uzimaju se u obzir priroda i složenost robe, priroda i ozbiljnost nesukladnosti te napor potreban za dovršetak popravka ili zamjene. Davatelj garancije i ovlaštenu servisera obavijestit će potrošača o broju dana za produženje i o razlozima produženja prije isteka originalnog roka od 30 dana.

Ukoliko davatelj garancije osporava postavljeni zahtjev dužan je potrošaču odgovoriti u pisanoj formi u roku od osam dana od prijema zahtjeva.

Ako davatelj garancije i ovlaštenu servisera ne uspiju popraviti ili zamijeniti robu novom u zadanom roku, potrošač može zatražiti povrat cjelokupnog iznosa od proizvođača ili može zatražiti razmjerno smanjenje kupoprodajne cijene. Ako potrošač zahtijeva razmjerno smanjenje cijene, sniženje će biti razmjerno smanjenju vrijednosti robe koju je potrošač primio, u odnosu na vrijednost koju bi roba imala da je usklađena.

Neovisno o navedenom, potrošač može zatražiti povrat plaćenog iznosa od davatelja garancije i ovlaštenog servisera ako se nesukladnost pojavi u roku kraćem od 30 dana od isporuka robe.

Za zamijenjenu robu ili zamijenjeni bitni dio robe novim, davatelj garancije i ovlaštenu servisera izdat će novi garantni list.

Ako davatelj garancije i ovlaštenu servisera ne dostave zamjensku robu potrošaču na privremeno korištenje, potrošač ima pravo tražiti naknadu štete zbog nemogućnosti korištenja robe od trenutka kad je zatražio popravak ili zamjenu do isteka.

Troškove materijala, rezervnih dijelova, rada i prijevoza koji proizlaze iz popravka kvarova ili zamjene robe novom snose davatelj garancije i ovlaštenu servisera.

Prava potrošača koja se mogu ostvariti na temelju garantnog lista prestaju nakon dvije godine od dana njihove kupnje.

Obavezna garancija također vrijedi i ako za robu za koju je potrebna garancija nije izdat garantni list ili ako nije isporučena potrošaču.

Potrošač ima zakonsko pravo besplatno podnijeti garantne zahtjeve protiv prodavatelja u slučaju nesukladnosti robe.

Garancija ne isključuje prava potrošača koja proizlaze iz obavezne garancijske sukladnosti proizvoda.

### Valjanost

#### Garancija ne pokriva:

1. mehanička oštećenja i kvarove usljed nestručne upotrebe i održavanja;
2. nedostatke uzrokovane višom silom;
3. potrošne materijale.

Garancija vrijedi u zemlji u kojoj je obavljena kupovina i može se tražiti na mjestu kupovine ili kod ovlaštenog uvoznika za to tržište, kao što je navedeno na deklaraciji proizvoda na pakiranju. Račun za proizvod je obavezan prilog prilikom ostvarivanja prava na garanciju.

Garancija ne isključuje prava potrošača koja proizlaze iz odgovornosti prodavca za nedostatke robe. Potrošač ima zakonsko pravo besplatno podnijeti garancijske zahtjeve protiv prodavca u slučaju nesukladnosti robe.

Garantni rok je 24 mjeseca. Uslugu pruža uvoznik za svako specifično tržište.

#### Garantni postupak

Potrošač zahtijeva garanciju na prodajnom mjestu gdje je roba kupljena ili na drugom prodajnom mjestu prodavca u istoj državi u kojoj je obavljena kupovina ili preko elektronske pošte na ispod navedenu elektronsku adresu. Potrošač na prodajnom mjestu potpisuje obrazac za prigovor i predaje ga prodavcu. Davatelj garancije kontaktirat će potrošača u roku od 8 radnih dana od primitka prigovora.

Potrošač se može informisati o svojim pravima i postupku ostvarivanja garancije kontaktiranjem korisničke podrške putem e-maila na [info@vitapur.ba](mailto:info@vitapur.ba) ili pozivom na broj +387 33 975 998.

#### Održavanje nakon garancije, servis i rezervni dijelovi

Vrijeme za osiguranje servisa, održavanja i rezervnih dijelova je 3 godine od isteka garantnog roka.

Naziv proizvoda: \_\_\_\_\_

Datum dostave: \_\_\_\_\_

## Ръководство за употреба: Air Fryer Rosmarino Tower XXL

**Молим да прочетете това ръководство за употреба внимателно и да го запазите за бъдещи справки.**

### **1. ПРЕДУПРЕЖДЕНИЯ И МЕРКИ ЗА БЕЗОПАСНОСТ**

- Този уред е предназначен само за обичайна употреба в домакинството. Не използвайте този уред за нищо друго освен за употребата, за която е предназначен.
- Ако този уред бъде използван неправомерно или за професионални, съответно полупрофесионални цели или не бъде използван в съответствие с ръководството за употреба, гаранцията губи своята валидност.
- Този уред не е предназначен за употреба от лица (включително деца) с намалени физически, сензорни или метални способности, или лица с липса на опит или които не са наясно с функциите на уреда, освен ако не са наблюдавани или инструктирани за уреда от лица, отговорни за тяхната безопасност.
- Дръжте уреда или неговия кабел далеч от обсега на деца. Възпрепятствайте деца да си играят с уреда и внимателно наблюдавайте, когато уредът се използва в близост до деца.
- Никога не потапяйте кабела, щепселите или корпуса, които съдържат електрически компоненти и загряващи елементи, във вода или други течности, нито го изплаквайте с течаща вода. Не позволявайте да влиза вода в уреда или друга течност.
- Уверете се, че напрежението на уреда съответства на напрежението на местната мрежа преди да го свържете. Свържете уреда само към заземен контакт в стената и си гарантирайте правилното поставяне на щепсела в контакта.
- Редовно проверявайте уреда или захранващия кабел. Не използвайте уреда, ако кабелът, щепселът или самият уред са повредени. Ако се появи повреда, спрете веднага да използвате уреда и го занесете в оторизиран сервиз за поправка.
- Никога не използвайте електрическия контакт под кухненския плот. Не използвайте и кабел удължител.
- Никога не свързвайте този уред към външни таймери или система за дистанционно управление за да предотвратите опасности.
- Не оставяйте уреда да работи без надзор.
- Не включвайте уреда и не управлявайте контролния панел с влажни ръце.
- Дръжте уреда далеч от горещи повърхности и запалими материали като покривки или завеси.
- По време на употребата, винаги си гарантирайте, че има поне 15 см разстояние над и от всички страни на уреда за правилната циркулация на въздуха.
- Не покривайте входящите и изходящите отвори за въздуха по време на експлоатацията за да предотвратите прегряване.
- Изключете веднага уреда, ако се появи тъмен пушек и изчакайте да спре преди да премахнете кошницата от уреда.
- Винаги поставяйте уреда върху хоризонтална, равна и стабилна повърхност. Не го поставяйте в близост до ръба на плот и не го местете, когато работи.
- По време на употребата е възможно повърхностите да загреят. Внимателно докосвайте корпуса на уреда по време и след експлоатацията.
- Избягвайте физически контакт с вътрешността на уреда и кошницата по време и веднага след употреба за да предотвратите изгаряния или телесна повреда.
- По време на експлоатацията, през изхода на въздуха излиза гореща пара. Дръжте ръцете и лицето си далеч от парата и от изхода на въздуха по време на експлоатацията или когато изваждате кошницата от еър фрайъра.
- Уверявайте се винаги, че кошницата е правилно поставена преди експлоатацията. Не

използвайте уреда без да е вградена подвижната кошница.

- Предотвратявайте контакт на храната със загряващи елементи. Не препълвайте кошницата, когато готвите.
- Не пълнете кошницата с олио или мазнина за пържене, тъй като това може да причини опасност от пожар.
- За да изключите, натиснете бутона за захранването за да изключите уреда, след това извадете от контакта, когато не е в употреба и преди почистване.
- Оставете уреда да се охлади преди почистване, разглобяване и съхранение.
- Не почиствайте с метални аксесоари за почистване като метални гъбички за почистване.

## **2. ПРЕЗЕНТАЦИЯ НА ПРОДУКТА**

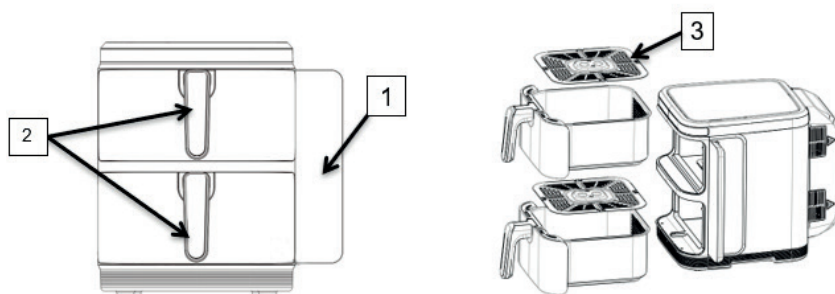

1 Контролен панел

2 Кошници

3 Тава за печене

4 Корпус

5 Отвори за изпускане на въздух

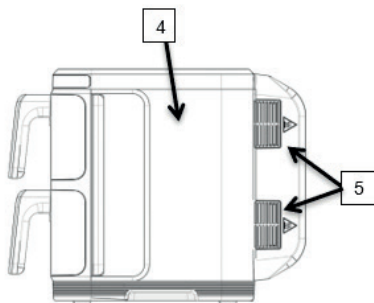

## **3. ПРЕДИ ПЪРВАТА УПОТРЕБА**

- а) Премахнете и изхвърлете всички опаковъчни материали и стикери от уреда.
- б) Измийте кошницата и тавата за печене с гореща, сапунена вода, след това изплакнете и подсушете цялостно. НЕ почиствайте уреда или неговите части в съдомиялна машина.
- в) Избършете корпуса с влажна кърпа.

**БЕЛЕЖКА:** Когато еър фрайърът се остави да загрее за пръв път, може да започне да изпуска лек пушек или мирис. Това е нормално и не засяга безопасността на вашия уред.

## **4. НАСТРОЙКА И ЕКСПЛОАТАЦИЯ**

- а) Поставете уреда върху стабилна, равна и устойчива на топлина повърхност, далеч от ръба на плота.
- б) Поставете тавата за печене в кошницата.

- в) Поставете кошницата в еър фрайъра.
  - г) Свържете щепсела към заземен контакт.
  - д) Поставете продуктите за готвене върху плочата за печене в кошницата. Никога не използвайте кошницата без тавата за печене. Не препълвайте кошницата.
  - е) Поставете кошницата в еър фрайъра. Не докосвайте кошницата по време и малко след самата употреба заради високите температури. Дръжте кошницата винаги за дръжката.
  - ж) Настройте времето за готвене и температурата в зависимост от продуктите за готвене.
  - з) Някои съставки изискват разклащане през половината време на готвенето. Извадете кошницата, като използвате дръжката за да разклатите и обърнете продуктите за готвене. Плъзнете кошницата обратно в еър фрайъра
  - и) Когато чуете, че таймерът звъни, това означава, че времето за готвене е приключило. Извадете кошницата от еър фрайъра.
- БЕЛЕЖКА:** За да спрете ръчно времето за готвене, задайте времето на 1 минута. По време на експлоатацията можете да настройвате както времето, така и температурата. Настоящите настройки ще бъдат запазени за около 10 минути след като премахнете кошницата от еър фрайъра.
- й) Премахнете кошницата от уреда и я поставете върху устойчива на топлина повърхност. Проверете, дали съставките са изцяло сготвени. Ако не, плъзнете кошницата обратно в еър фрайъра и ако е необходимо задайте допълнително време за готвене.

## 5. КОНТРОЛЕН ПАНЕЛ

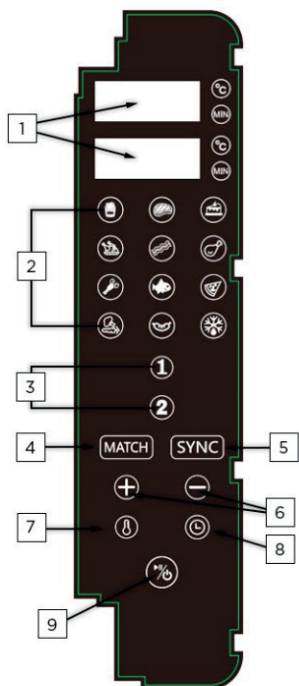

- 1 Дисплей за време/температура за кошниците
- 2 Програми
- 3 Бутони за избор на кошница
- 4 Функция за съвпадане (копиране на програма)
- 5 Функция за синхронизиране
- 6 Бутони за настройка
- 7 Бутон за температура
- 8 Бутон за време
- 9 Бутон старт/пауза

- а) След като уредът се включи, всички индикатори и дигитални дисплеи ще светнат за 1 секунда и след това ще се изключат. Зумерът ще издаде звук, а бутонът за захранване ще продължи да свети.
- б) Натиснете бутона за захранване за 0.5 секунди за да стартирате уреда. Бутонът за захранване ще остане светнат, а дисплеят ще показва "--".
- в) Изберете кошница 1 или кошница 2, а съответстващият бутон ще започне да мига. Дисплеят за избраната кошница ще покаже последователно настройките по подразбиране от 180°C/15 минути, на температурата и времето. Дисплеят за другата кошница ще покаже "----".
- г) Изберете желаната програма, а светлината на бутона за тази програма ще започне да мига. Дисплеят ще покаже последователно предварително зададеното време. За задаване на температурата и времето, натиснете бутона за температура/времето, задайте настройките и след това натиснете бутона старт/пауза (показва се светлината на бутона). Уредът ще влезе в работен режим, а светлината на избраната програма ще започне да мига. Когато уредът се стартира, програмните бутоните не може вече да бъдат избирани.
- д) Следвайте стъпки в) и г) за кошница 2, ако има нужда.
- е) Ако желаете да използвате двете кошници, задайте програма за кошница 1, след това изберете кошница 2 и повторете стъпки в) и г). След това натиснете бутона старт/пауза. Дисплеят ще превключи последователно между температурата и времето за всяка кошница. За да зададете една кошница, докато другата е в експлоатация, натиснете съответстващия бутон за кошница, направете корекциите и натиснете бутона старт/пауза.
- ж) Функция "паузиране": Докато машината работи, натиснете бутона старт/пауза за да поставите на пауза двете кошници. Съответните светлини ще светнат, а вентилаторът ще се забави с 20 секунди преди да спре. За да поставите на пауза само едната кошница, изберете желаната кошница и наистинете бутона старт/пауза.
- з) Изключване: Натиснете продължително бутона старт/пауза за 3 секунди за да спрете едновременно двете кошници. Дисплеят ще покаже «OFF» и светлините ще се изключат. За да спрете само едната кошница, изберете кошницата и натиснете продължително бутона старт/пауза за 3 секунди.
- и) За да коригирате температурата и времето по време на експлоатацията, изберете желаната кошница, след това изберете бутона за времето/температурата, направете корекцията и изчакайте 5 секунди за да излезе от модула за корекции.
- й) Когато машината спре, дисплеят ще покаже „OFF.“
- к) За да откажете избора на кошница, натиснете продължително съответния бутон за кошницата.
- л) Функция за размразяване:** Натиснете бутона за размразяване за да активирате функцията за размразяване, която е до 80°C за 5 минути по подразбиране. Задайте времето и температурата, ако е необходимо.
- м) Мемори функция:** Уредът запамятава вашата последна настройка (например, 200°C за 20 минути). Мемори функцията се рестартира след 1 час при загуба на захранването.
- н) Когато работят и двете кошници, светлините на програмата за всяка кошница ще светват последователно на всеки 6 секунди.
- о) Функция за синхронизиране:** След включването, изберете кошници 1 и 2 с различни времена на готвене, натиснете бутона „SYNC“ и дисплеят за синхронизиране ще се активира. Кошницата, която трябва да се готви по-дълго ще започне първо, докато кошницата, която ще се готви по-кратко ще изчака на "HOLD." След като времената се изравнят, двете кошници ще започнат заедно да се готвят.
- п) Функция за съвпадение:** Задайте температурата и времето за едната кошница, след това натиснете бутона „MATCH“. Другата кошница ще копира същите настройки. Натиснете бутона старт/пауза за да стартирате двете кошници. Функцията за копиране ще се деактивира след като готвенето започне.
- р) Напомняне за разклачане: По време на готвенето, когато стане време за разклачане на кошницата, дисплеят ще покаже „----“, а зумерът ще звънне 5 пъти. Ако не се предприеме действие в рамките на 30 секунди, ще се върне дисплеят за да покаже времето и температурата.

## **6. ПОЧИСТВАНЕ И ПОДДРЪЖКА**

- а) Напълно почиствайте уреда след всяка употреба.
- б) Изключвайте уреда от контакта преди почистване и поддръжка.
- в) Оставете уреда да се охлади. За по- бързо охлаждане, премахнете кошницата от еър фрайъра.
- г) Избършете корпуса и контролния панел с влажна кърпа.
- д) Почистете кошницата и тавата за печене с гореща, сапунена вода, след това изплакнете и подсушете напълно.
- е) Избършете вътрешната част на уреда с гореща вода и неабразивна гъба. Почистете нагревателните елементи с мека четка за да премахнете остатъците от храна.
- ж) Никога не потапяйте уреда във вода или друга течност. Не поставяйте в съдомиялна.

## **7. ОТСТРАНЯВАНЕ НА НЕИЗПРАВНОСТИ**

<b>Проблем</b>	<b>Възможна причина</b>	<b>Възможно решение</b>
Еър фрайърът не работи.	Уредът не е включен.	Включете уреда в заземен стенов контакт.
	Таймерът не е зададен.	Настройте таймера на необходимото време за готвене за да включите уреда.
Храната не е сготвена.	Количеството на продуктите в кошницата е прекалено голямо.	Поставяте по- малки количества храна в кошницата. Не препълвайте кошницата.
	Зададената температура/време са твърде малко.	Задайте температурата за готвене/времето.
Съставките не са равномерно сготвени.	Определени видове храни трябва да се разклащат през половината време на готвене.	Разклатете кошницата през половината време на готвенето.
От уреда излиза бял пушек.	Приготвяте мазни продукти или в кошницата са останали все още мазни остатъци от предишна употреба.	Белият дим е причинен от нагряването на мазнини в кошницата. Използвайте малко количество мазнина при готвенето. Почиствайте винаги кошницата напълно след всяка употреба.



### **ЕКОЛОГОСЪОБРАЗНО ОБЕЗВРЕЖДАНЕ**

Можете да помогнете за опазване на околната среда!

Запомнете да следвате местните регулации: изхвърляйте неработещото електрическо оборудване в подходящ център за изхвърляне на отпадъци.



# ГАРАНЦИОНЕН СЕРТИФИКАТ

(В съответствие с Директива на ЕС 2019/771)

## 1. Информация за продавача

Име на фирмата: \_\_\_\_\_

Адрес: \_\_\_\_\_

Регистрационен номер (CUI): \_\_\_\_\_

Контакт: \_\_\_\_\_

Имейл: \_\_\_\_\_

Телефон: \_\_\_\_\_

## 2. Информация за продукта

Име на продукта: \_\_\_\_\_

Модел / Код: \_\_\_\_\_

Сериен номер: \_\_\_\_\_

Фактура / Номер на поръчка: \_\_\_\_\_

Дата на покупка: \_\_\_\_ / \_\_\_\_ / \_\_\_\_

## 3. Гаранционен срок

Продуктът е покрит от законова гаранция за съответствие от 24 месеца, валидна от датата на доставката.

Ако продуктът бъде ремонтиран по гаранция, срокът на гаранцията се удължава с времето, през което продуктът е в сервизния център.

## 4. Какво покрива гаранцията

Гаранцията покрива дефекти в:

- производството,
- материалите,
- функционалността,
- проблеми със съответствието, съществуващи към момента на доставката.

В случай на несъответствие потребителят има право да поиска:

- Ремонт на продукта;
- Замяна на продукта;
- Намаляване на цената;
- Прекратяване на договора (възстановяване на сумата), ако ремонтът или замяната не са възможни или не се извършат в разумен срок или причиняват значителни неудобства.

Гаранцията не ограничава законовите права на потребителя, произтичащи от:

- Директива на ЕС 2019/771
- Национални закони за защита на потребителите
- Права, свързани с несъответствие на стоките

При несъответствие между тази гаранция и местното законодателство се прилагат по-благоприятните права за потребителя в страната на покупка.

При въпроси относно сроковете за ремонт или замяна, или други права съгласно националното законодателство за защита на потребителите, потребителят може да се свърже с продавача или отдела за обслужване на клиенти на производителя. Контактите са в членове 8 и 9 на този сертификат.

## 5. Какво НЕ покрива гаранцията

Гаранцията не покрива:

- повреди, причинени от неправилна употреба,
- механични удари, падания, инциденти,
- неоторизирани ремонти или модификации,
- нормално износване,
- употреба извън изискванията на производителя,
- форсмажорни събития

## 6. Как да заявите гаранционно обслужване

Потребителят може да заяви гаранционно обслужване:

- директно от продавача,
- от всеки оторизиран сервизен център, посочен по-долу,
- чрез онлайн контакт с продавача.

Доказателство за покупка може да бъде предоставено по всякакъв начин (фактура, банково извлечение, имейл и др.).

## 7. Процес на ремонт / замяна

- Продавачът трябва да ремонтира или замени продукта в разумен срок.

- Ако ремонтът е невъзможен, продуктът трябва да бъде заменен или възстановен.

- Транспортът на обемни/тежки артикули трябва да бъде организиран от продавача.

## 8. Оторизиран сервизен център

Име на сервизната компания: AD VITA d.o.o.

Адрес: Tovarniška cesta 7b, SI-3210 Slovenske Konjice

Имейл: info.si@vitapur.com

Телефон: +386 (0) 3 292 79 90

## 9. Подпис на продавача

Представител \_\_\_\_\_ на \_\_\_\_\_ продавача:

Подпис: \_\_\_\_\_

Дата: \_\_\_\_ / \_\_\_\_ / \_\_\_\_

## Uživatelská příručka: Horkovzdušná fritéza Rosmarino Tower XXL

Před použitím si pečlivě přečtete tento návod k použití a uschovejte jej pro budoucí použití.

### **1. UPOZORNĚNÍ A BEZPEČNOSTNÍ OPATŘENÍ**

- Tento spotřebič je určen pouze pro běžné použití v domácnosti. Nepoužívejte tento spotřebič k jiným než uvedeným účelům.
- Pokud je spotřebič používán nesprávně nebo k profesionálním či poloprofesionálním účelům nebo pokud není používán v souladu s návodem k použití, záruka zaniká.
- Tento spotřebič není určen pro použití osobami (včetně dětí) s omezenými fyzickými, smyslovými nebo duševními schopnostmi nebo osobami, které nemají zkušenosti nebo nejsou obeznámeny s tímto spotřebičem, pokud nejsou pod dohledem nebo nebyly poučeny o používání spotřebiče osobami odpovědnými za jejich bezpečnost.
- Přístroj a jeho kabel uchovávejte mimo dosah dětí. Zabraňte dětem, aby si se spotřebičem hrály, a zajistěte přísný dohled při používání spotřebiče v blízkosti dětí.
- Nikdy neponořujte šňůru, zástrčky nebo kryt obsahující elektrické součásti a topná tělesa do vody nebo jiných tekutin, ani je neoplachujte pod vodovodním kohoutkem. Nedovolte, aby se do spotřebiče dostala voda nebo jiné kapaliny.
- Před připojením se ujistěte, že napětí spotřebiče odpovídá napětí v místní síti. Spotřebič připojte pouze do uzemněné zásuvky a dbejte na správné zasunutí zástrčky.
- Pravidelně kontrolujte spotřebič a napájecí kabel. Nepoužívejte spotřebič, pokud je poškozená zástrčka, kabel nebo samotný spotřebič. Pokud dojde k poškození, okamžitě přestaňte spotřebič používat a odnesete jej do autorizovaného servisu k opravě.
- Nikdy nepoužívejte elektrickou zásuvku pod kuchyňskou linkou. Nepoužívejte prodlužovací kabel.
- Abyste předešli nebezpečí, nikdy nepřipojte tento spotřebič k externím časovačům nebo systémům dálkového ovládání.
- Nenechávejte spotřebič bez dozoru.
- Nezapojujte spotřebič do zásuvky a neobsluhujte ovládací panel mokřima rukama.
- Spotřebič udržujte mimo dosah horkých povrchů a hořlavých materiálů, jako jsou ubrusy nebo záclony.
- Během používání vždy dbejte na to, aby nad spotřebičem a na všech jeho stranách bylo alespoň 15 cm volného prostoru pro správnou cirkulaci vzduchu.
- Během provozu nezakrývejte otvory pro přívod a odvod vzduchu, aby nedošlo k přehřátí.
- Pokud se objeví tmavý kouř, okamžitě odpojte spotřebič od elektrické sítě a počkejte, až kouř ustane, a teprve poté vyjměte koš ze spotřebiče.
- Spotřebič vždy postavte na vodorovný, plochý a stabilní povrch. Nepokládejte jej blízko okraje pultu a během používání s ním nehýbejte.
- Povrchy mohou být během používání horké. Během provozu a po něm buďte opatrní při dotýkání se krytu spotřebiče.
- Během používání nebo bezprostředně po něm se vyhněte fyzickému kontaktu s vnitřkem spotřebiče a koše, aby nedošlo k popálení nebo zranění osob.
- Během provozu se horká pára uvolňuje výstupem vzduchu. Během provozu a při vyjímání koše z fritézy udržujte ruce a obličej mimo dosah výstupu páry a vzduchu.
- Před použitím se vždy ujistěte, že je koš správně vložen. Nepoužívejte spotřebič bez nasazeného vyjímatelného koše.
- Zabraňte kontaktu potravin s topnými tělesy. Při vaření koš nepřepĺnujte.
- Nenapĺnujte koš olejem nebo fritovacím tukem, protože to může způsobit nebezpečí požáru.
- Chcete-li spotřebič odpojit od sítě, vypněte jej stisknutím tlačítka napájení a odpojte jej od sítě, pokud jej nepoužíváte, a před čištěním.
- Před čištěním, demontáží a skladováním nechte spotřebič vychladnout.

- Nečistěte kovovými čisticími pomůckami, jako jsou kovové drátěnky.

## **2. PŘEDSTAVENÍ VÝROBKU**

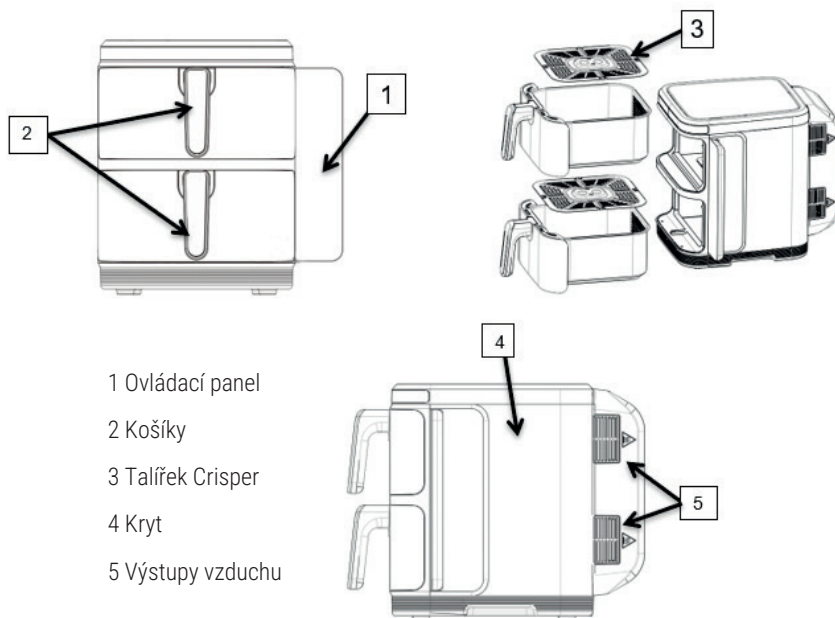

1 Ovládací panel

2 Košíky

3 Talířek Crisper

4 Kryt

5 Výstupy vzduchu

## **3. PŘED PRVNÍM POUŽITÍM**

- Ze spotřebiče odstraňte a vyhoďte všechny obaly a štítky.
- Košík a talířek crisper umyjte v horké vodě se saponátem, poté jej opláchněte a důkladně osušte. Spotřebič ani jeho části NEUMÝVEJTE v myčce nádobí.
- Kryt spotřebiče otřete vlhkým hadříkem.

UPOZORNĚNÍ: Během prvotního zahřívání fritézy může ze spotřebiče vycházet mírný kouř nebo zápach. Tento jev je normální a nemá vliv na bezpečnost spotřebiče.

## **4. NASTAVENÍ A PROVOZ**

- Spotřebič umístěte na stabilní, rovný a tepelně odolný povrch, stranou od okrajů kuchyňské linky.
- Do košíku umístěte talířek crisper.
- Košík vložte do fritézy.
- Připojte zástrčku k uzemněné zásuvce.
- Ingredience umístěte na talířek crisper do košíku. Fritovací košík nikdy nepoužívejte bez talířku crisper. Košík nepřepĺňujte.
- Vložte košík do fritézy. Kvůli vysoké teplotě se košíku během používání a krátce po něm nedotýkejte. Vždy držte košík za rukojeť.
- Upravte dobu přípravy a požadovanou teplotu v závislosti na příslušné surovině.
- Některé suroviny vyžadují uprostřed přípravy protřepání. Košík uchopte za rukojeť a suroviny promíchejte nebo otočte. Pak košík opět zasuňte do fritézy.

- i) Jakmile uslyšíte vypnutí časovače, uplynula nastavená doba přípravy. Vytáhněte košík z horkovzdušné fritézy.

UPOZORNĚNÍ: Chcete-li ručně zastavit proces přípravy, nastavte čas na 1 minutu. Čas i teplotu můžete nastavovat i během chodu spotřebiče. Aktuální nastavení zůstane uloženo přibližně 10 minut po vyjmutí košíku z horkovzdušné fritézy.

- j) Vyjměte košík ze spotřebiče a položte jej na žáruvzdorný povrch. Zkontrolujte, zda jsou suroviny zcela připravené. Pokud tomu tak není, zasuňte košík zpět do fritézy a v případě potřeby upravte čas o další potřebné minuty.

## 5. OVLÁDACÍ PANEĽ

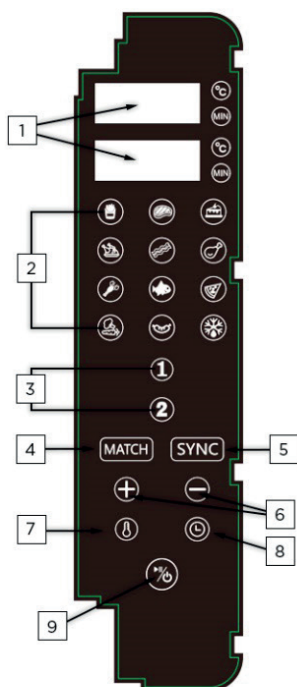

- 1 Zobrazení času/teploty košíků
- 2 Programy
- 3 Tlačítka pro výběr koše
- 4 Funkce shody (kopírování programu)
- 5 Funkce synchronizace
- 6 Tlačítka nastavení
- 7 Tlačítko teploty
- 8 Tlačítko času
- 9 Tlačítko spuštění/pozastavení

- a) Jakmile se zařízení zapne, všechny indikátory a digitální displeje se na 1 sekundu rozsvítí a poté zhasnou. Zazní zvukový signál a tlačítko vypínače zůstane svítit.
- b) Chcete-li zařízení spustit, stiskněte na půl sekundy tlačítko vypínače. Tlačítko vypínače zůstane svítit a na displeji se zobrazí „--“.
- c) Zvolte košík 1 nebo košík 2 a příslušná kontrolka tlačítka bude blikat. Na displeji vybraného košíku se zobrazí výchozí nastavení 180 °C/15 minut, přičemž teplota a čas se budou střídát. Na displeji druhého košíku se zobrazí „---“.
- d) Zvolte požadovaný program a příslušná kontrolka programu začne blikat. Na displeji se střídavě zobrazuje přednastavený čas a teplota. Pokud chcete upravit teplotu a čas, stiskněte tlačítko teploty/času, upravte nastavení a poté stiskněte tlačítko spuštění/pauzy (kontrolka příslušného tlačítka se rozsvítí). Spotřebič přejde do provozního režimu a kontrolka zvoleného programu začne blikat. Po spuštění spotřebiče již není možné volit programy pomocí tlačítek.

- e) V případě potřeby proveďte kroky c) a d) pro košík 2.
- f) Chcete-li použít oba košíky, nastavte program pro košík 1, poté vyberte košík 2 a opakujte kroky c) a d). Poté stiskněte tlačítko start/pauza. Na displeji se bude střídavě zobrazovat teplota a čas pro každý z košíků. Chcete-li nastavit jeden z košíků, zatímco druhý je v provozu, stiskněte tlačítko příslušného košíku, upravte nastavení a stiskněte tlačítko start/pauza.
- g) Funkce pauzy: stisknutím tlačítka start/pauza pozastavíte provoz obou košíků. Příslušné kontrolky budou blikat a provoz ventilátoru se před zastavením zpozdí o 20 sekund. Chcete-li pozastavit provoz pouze jednoho z košíků, zvolte požadovaný košík a stiskněte tlačítko start/pauza.
- h) Vypnutí: Dlouhým stisknutím tlačítka start/pauza po dobu 3 sekund zastavíte provoz obou košíků navedenou. Na displeji se zobrazí „OFF“ a kontrolky zhasnou. Chcete-li zastavit jeden z košíků samostatně, vyberte košík a poté stiskněte tlačítko start/pauza na 3 sekundy.
- i) Chcete-li během provozu nastavit teplotu nebo čas, vyberte požadovaný košík, poté zvolte tlačítko času/teploty, proveďte nastavení a počkejte 5 sekund, než se ukončí režim nastavení.
- j) Po vypnutí spotřebiče se na displeji zobrazí „OFF“ (Vypnuto).
- k) Chcete-li zrušit výběr košíku, podržte příslušné tlačítko košíku dlouhým stisknutím.
- l) Funkce rozmrazování:** stisknutím tlačítka rozmrazování aktivujete funkci rozmrazování, která je standardně nastavena na 80 °C po dobu 5 minut. Podle potřeby upravte čas nebo teplotu.
- m) Funkce paměti:** spotřebič si pamatuje poslední nastavení (např. 200 °C po dobu 20 minut). Funkce paměti se obnoví po 1 hodině od ztráty napájení.
- n) Když pracují oba košíky, kontrolky programu pro každý košík budou střídavě blikat každých 6 sekund.
- o) Funkce synchronizace:** po zapnutí zvolte košíky 1 a 2 s různými dobami vaření, stiskněte tlačítko „SYNC“ a aktivuje se displej synchronizace. Jako první se spustí košík s delší dobou vaření, zatímco košík s kratší dobou vaření čeká v režimu „HOLD“. Když se časy vyrovnají, budou oba košíky vařit společně.
- p) Funkce shody:** nastavte teplotu a čas pro jeden z košíků a poté stiskněte tlačítko „MATCH“. Druhý košík zkopíruje stejná nastavení. Stisknutím tlačítka start/pauza spustíte oba košíky. Po zahájení vaření se funkce kopírování deaktivuje.
- r) Připomínka protřepání: Během vaření, když nastane čas protřepat košík, se na displeji zobrazí „----“ a pětkrát zazní zvukový signál. Pokud do 30 sekund neprovedete žádnou aktivitu, displej se vrátí k zobrazení času a teploty.

## **6. ČIŠTĚNÍ A ÚDRŽBA**

- a) Po každém použití spotřebič důkladně vyčistěte.
- b) Před čištěním a údržbou odpojte spotřebič od elektrické zásuvky.
- c) Spotřebič nechte vychladnout. Pro rychlejší ochlazení vyndejte košík z horkovzdušné fritézy.
- d) Kryt a ovládací panel otřete vlhkým hadříkem.
- e) Košík a crisper talířek umyjte v horké vodě se saponátem, poté jej opláchněte a důkladně osušte.
- f) Vnitřní prostor spotřebiče vyčistěte pomocí horké vody a houbičky, která není drsná. Ohřívací tělesa vyčistěte měkkým kartáčem, abyste odstranili zbytky potravin.
- g) Spotřebič nikdy neponárejte do vody nebo jiné tekutiny. Neumývejte spotřebič v myčce nádobí.

## 7. ŘEŠENÍ PROBLÉMŮ

Problém	Možná příčina	Možné řešení
Fritéza nefunguje.	Spotřebič není připojen k elektrické síti.	Spotřebič zapojte do uzemněné zásuvky.
	Časovač není nastaven.	Nastavte časovač na požadovanou dobu vaření a zapněte spotřebič.
Jídlo není uvařené.	V košíku se nachází nadměrné množství surovin.	Vložte do košíku méně ingrediencí. Košík nepřepĺňujte.
	Nastavení teploty/času je příliš nízké.	Nastavte teplotu/čas vaření.
Přísady jsou nerovnoměrně usmažené.	Některé druhy potravin je třeba v polovině doby vaření protřepat.	V polovině vaření košík protřepete.
Ze spotřebiče vychází bílý kouř.	Připravujete mastné přísady nebo košík stále obsahuje mastné zbytky z předchozího použití.	Bílý kouř je způsoben zahříváním tuku v košíku. K vaření používejte malé množství oleje. Po každém použití košík vždy důkladně vyčistěte.



### EKOLOGICKÁ LIKVIDACE

I vy můžete přispět k ochraně životního prostředí!

Nezapomeňte dodržovat místní předpisy: nefunkční elektrozařízení zlikvidujte na vhodném sběrném místě pro likvidaci elektronického odpadu.



# ZÁRUČNÍ LIST

(V souladu se směrnicí EU 2019/771)

## 1. Informace o prodejci

Název společnosti: \_\_\_\_\_

Adresa: \_\_\_\_\_

Registrační číslo (CUI): \_\_\_\_\_

Kontakt: \_\_\_\_\_

E-mail: \_\_\_\_\_

Telefon: \_\_\_\_\_

## 2. Informace o produktu

Název produktu: \_\_\_\_\_

Model / Kód: \_\_\_\_\_

Sériové číslo: \_\_\_\_\_

Číslo faktury / objednávky: \_\_\_\_\_

Datum nákupu: \_\_\_\_ / \_\_\_\_ / \_\_\_\_

## 3. Záruční doba

Produkt je krytý zákonnou zárukou shody po dobu 24 měsíců, platnou od data dodání.

Pokud je produkt opraven v rámci záruky, záruční doba se prodlužuje o dobu, kdy je produkt v servisním středisku.

## 4. Co záruka pokrývá

Záruka pokrývá vady:

- výroby,
- materiálů,
- funkčnosti,
- problémy shody existující při dodání.

V případě nesouladu má spotřebitel právo požadovat:

- Opravu produktu;
- Výměnu produktu;
- Snížení ceny;
- Ukončení smlouvy (vrácení peněz), pokud oprava nebo výměna není možná nebo není provedena v přiměřené době nebo způsobuje značné obtíže.

Tato záruka neomezuje zákonná práva spotřebitele vyplývající z:

- Směrnice EU 2019/771
- Národních zákonů na ochranu spotřebitele
- Práv týkajících se nesouladu zboží

V případě rozporu mezi touto zárukou a místní legislativou se uplatní pro spotřebitele příznivější práva v zemi nákupu.

Pokud má spotřebitel dotazy ohledně lhůty pro opravu nebo výměnu nebo jiných práv vyplývajících z národních zákonů na ochranu spotřebitele, může kontaktovat prodejce nebo zákaznickou podporu výrobce. Kontaktní údaje jsou uvedeny v článcích 8 a 9 tohoto záručního listu.

## 5. Co záruka NEPOKRÝVÁ

Záruka nepokrývá:

- poškození způsobené nesprávným používáním,
- mechanické nárazy, pády, nehody,
- neoprávněné opravy nebo úpravy,
- běžné opotřebení,
- používání mimo požadavky výrobce,
- události vyšší moci

## 6. Jak požádat o záruční servis

Spotřebitel může požádat o záruční servis:

- přímo u prodejce,
  - v jakémkoli autorizovaném servisním středisku uvedeném níže,
  - kontaktováním prodejce online.
- Důkaz o koupi může být poskytnut jakýmkoli způsobem (faktura, bankovní výpis, e-mail atd.).

## 7. Proces opravy / výměny

- Prodejce musí produkt opravit nebo vyměnit v přiměřené době.

- Pokud je oprava nemožná, produkt musí být vyměněn nebo vrácen.

- Přepravu objemných/těžkých výrobků musí zajistit prodejce.

## 8. Autorizované servisní středisko

Název servisní společnosti: AD VITA d.o.o.

Adresa: Tovarniška cesta 7b, SI-3210 Slovenske Konjice

E-mail: info.si@vitapur.com

Telefon: +386 (0) 3 292 79 90

## 9. Podpis prodejce

Zástupce prodejce: \_\_\_\_\_

Podpis: \_\_\_\_\_

Datum: \_\_\_\_ / \_\_\_\_ / \_\_\_\_

**Benutzerhandbuch: Heißluftfritteuse Rosmarino Tower XXL**

Bitte lesen Sie dieses Benutzerhandbuch vor dem Gebrauch sorgfältig durch und bewahren Sie es zum späteren Nachschlagen auf.

**1. WARNUNGEN UND SICHERHEITSVORKEHRUNGEN**

- Dieses Gerät ist nur für den normalen Gebrauch im Haushalt bestimmt. Verwenden Sie dieses Gerät nicht für andere Zwecke als den vorgesehenen.
- Wenn das Gerät unsachgemäß oder für professionelle oder semiprofessionelle Zwecke oder wenn es nicht gemäß dem Benutzerhandbuch verwendet wird, erlischt die Garantie.
- Dieses Gerät ist nicht für die Verwendung durch Personen (einschließlich Kinder) mit eingeschränkten physischen, sensorischen oder geistigen Fähigkeiten oder Personen mit mangelnder Erfahrung oder nicht vertraut mit dem Gerät vorgesehen, es sei denn, sie werden von Personen, die für ihre Sicherheit verantwortlich sind, beaufsichtigt oder angewiesen.
- Halten Sie das Gerät und dessen Kabel außerhalb der Reichweite von Kindern. Verhindern Sie, dass Kinder mit dem Gerät spielen und beaufsichtigen Sie die Verwendung des Geräts in der Nähe von Kindern genau.
- Tauchen Sie niemals das Kabel, die Stecker oder das Gehäuse, das elektrische Komponenten und Heizelemente enthält, in Wasser oder andere Flüssigkeiten, und spülen Sie es nicht unter dem Wasserhahn ab. Lassen Sie kein Wasser oder andere Flüssigkeiten in das Gerät eindringen.
- Stellen Sie sicher, dass die Spannung des Geräts mit der lokalen Netzspannung übereinstimmt, bevor Sie es anschließen. Schließen Sie das Gerät nur an eine geerdete Steckdose an und stellen Sie sicher, dass der Stecker richtig eingesteckt ist.
- Überprüfen Sie regelmäßig das Gerät und das Netzkabel. Verwenden Sie das Gerät nicht, wenn der Stecker, das Kabel oder das Gerät selbst beschädigt ist. Wenn ein Schaden auftritt, stellen Sie die Verwendung des Geräts sofort ein und bringen Sie es zu einem autorisierten Servicezentrum zur Reparatur.
- Verwenden Sie niemals eine Steckdose unter der Küchenarbeitsplatte. Verwenden Sie kein Verlängerungskabel.
- Schließen Sie dieses Gerät niemals an externe Timer oder Fernbedienungssysteme an, um Gefahren zu vermeiden.
- Lassen Sie das Gerät nicht unbeaufsichtigt laufen.
- Stecken Sie das Gerät nicht ein und bedienen Sie das Bedienfeld nicht mit nassen Händen.
- Halten Sie das Gerät von heißen Oberflächen und brennbaren Materialien wie Tischdecken oder Vorhängen fern.
- Stellen Sie während des Betriebs immer sicher, dass mindestens 15 cm Platz über und an allen Seiten des Geräts vorhanden sind, um eine ordnungsgemäße Luftzirkulation zu gewährleisten.
- Decken Sie die Luften- und -auslassöffnungen während des Betriebs nicht ab, um Überhitzung zu vermeiden.
- Ziehen Sie sofort den Stecker des Geräts, wenn dunkler Rauch erscheint, und warten Sie, bis es aufhört, bevor Sie den Korb aus dem Gerät entfernen.
- Stellen Sie das Gerät immer auf eine horizontale, ebene und stabile Oberfläche. Platzieren Sie es nicht in der Nähe des Randes der Arbeitsplatte und bewegen Sie es nicht während des Gebrauchs.
- Die Oberflächen können während des Gebrauchs heiß werden. Seien Sie vorsichtig, wenn Sie das Gehäuse des Geräts während und nach dem Betrieb berühren.
- Vermeiden Sie körperlichen Kontakt mit dem Inneren des Geräts und dem Korb während oder unmittelbar nach dem Gebrauch, um Verbrennungen oder Verletzungen zu verhindern.
- Während des Betriebs wird heißer Dampf durch den Luftauslass freigesetzt. Halten Sie Ihre Hände und Ihr Gesicht vom Dampf und vom Luftauslass während des Betriebs und beim Entfernen des Korbs aus

der Heißluftfritteuse fern.

- Stellen Sie immer sicher, dass der Korb vor dem Betrieb richtig eingesetzt ist. Verwenden Sie das Gerät nicht ohne den herausnehmbaren Korb.
- Vermeiden Sie den Kontakt von Lebensmitteln mit den Heizelementen. Überfüllen Sie den Korb beim Kochen nicht.
- Füllen Sie den Korb nicht mit Öl oder Frittierfett, da dies eine Brandgefahr darstellen kann.
- Zum Trennen drücken Sie die Einschalttaste, um das Gerät auszuschalten, und ziehen Sie dann den Stecker aus der Steckdose, wenn das Gerät nicht in Gebrauch ist und vor der Reinigung.
- Lassen Sie das Gerät vor der Reinigung, dem Auseinanderbauen und der Lagerung abkühlen.
- Reinigen Sie es nicht mit metallischen Reinigungszubehörteilen wie Stahlwolle.

## **2. PRODUKTPRÄSENTATION**

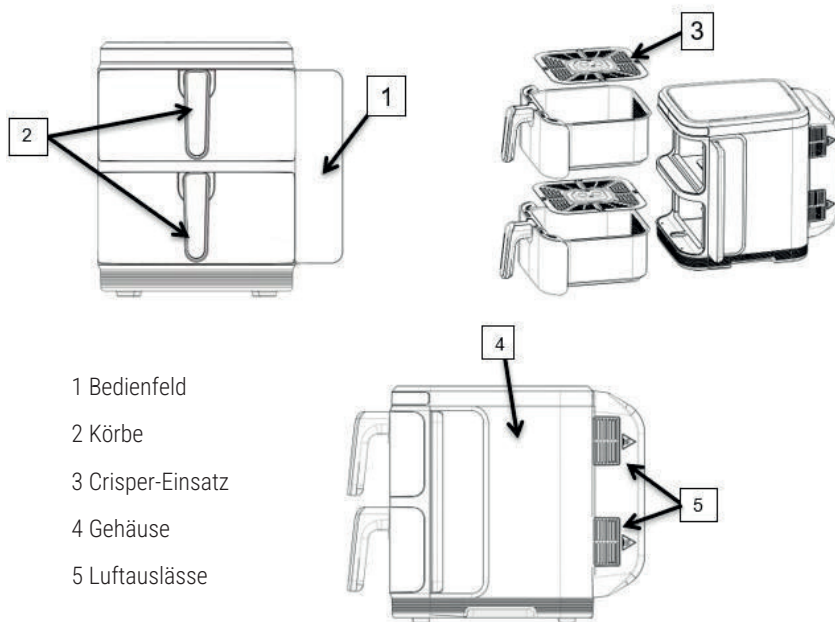

- 1 Bedienfeld
- 2 Körbe
- 3 Crisper-Einsatz
- 4 Gehäuse
- 5 Luftauslässe

## **3. VOR DER ERSTEN BENUTZUNG**

- a) Entfernen Sie alle Verpackungsmaterialien und Aufkleber vom Gerät und entsorgen Sie sie.
- b) Waschen Sie den Korb und den Crisper-Einsatz in heißem Seifenwasser, spülen Sie sie ab und trocknen Sie sie gründlich. Reinigen Sie das Gerät oder seine Teile NICHT in der Spülmaschine.
- c) Wischen Sie das Gehäuse mit einem feuchten Tuch ab.

HINWEIS: Wenn die Fritteuse zum ersten Mal aufgeheizt wird, kann es zu einer leichten Rauch- oder Geruchsentwicklung kommen. Das ist normal und beeinträchtigt nicht die Sicherheit Ihres Geräts.

## **4. EINRICHTUNG UND BETRIEB**

- a) Stellen Sie das Gerät auf eine stabile, ebene und hitzebeständige Unterlage, die nicht mit der Arbeitsplatte abschließt.
- b) Legen Sie den Crisper-Einsatz in den Korb.

- c) Setzen Sie den Korb in die Fritteuse ein.
- d) Schließen Sie den Stecker an eine geerdete Steckdose an.
- e) Legen Sie die Zutaten auf den Crisper-Einsatz im Korb. Benutzen Sie den Korb niemals ohne den Crisper-Einsatz. Füllen Sie den Korb nicht zu voll.
- f) Setzen Sie den Korb in die Fritteuse ein. Berühren Sie den Korb während und kurz nach dem Gebrauch wegen der hohen Temperaturen nicht. Halten Sie den Korb immer am Griff fest.
- g) Stellen Sie die Garzeit und die Temperatur je nach Zutat ein.
- h) Einige Zutaten müssen nach der Hälfte der Zubereitungszeit geschüttelt werden. Ziehen Sie den Korb am Griff heraus, um die Zutaten zu schütteln oder zu wenden. Schieben Sie den Korb zurück in die Fritteuse.
- i) Wenn Sie das Erlöschen des Timers hören, ist die eingestellte Garzeit verstrichen. Nehmen Sie den Korb aus der Fritteuse.

HINWEIS: Um den Garvorgang manuell zu stoppen, stellen Sie die Zeit auf 1 Minute ein. Sie können sowohl die Zeit als auch die Temperatur während des Betriebs einstellen. Die aktuellen Einstellungen bleiben für ca. 10 Minuten gespeichert, nachdem Sie den Korb aus der Fritteuse genommen haben.

- j) Nehmen Sie den Korb aus dem Gerät und stellen Sie ihn auf eine hitzebeständige Unterlage. Prüfen Sie, ob die Zutaten vollständig gegart sind. Wenn nicht, schieben Sie den Korb zurück in die Fritteuse und stellen Sie die Zeit nach Bedarf um weitere Minuten ein.

## 5. BEDIENFELD

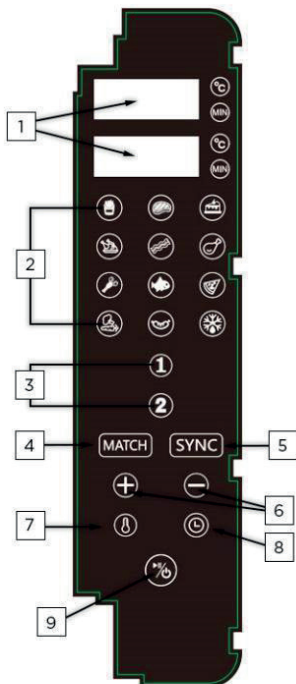

- 1 Zeit-/Temperaturanzeige für Körbe
- 2 Programme
- 3 Tasten für die Korbauswahl
- 4 Abgleichfunktion (Programm kopieren)
- 5 Synchronisationsfunktion
- 6 Einstelltasten
- 7 Temperatur-Taste
- 8 Zeit-Taste
- 9 Start/Pause-Taste

- a) Sobald das Gerät eingeschaltet ist, leuchten alle Anzeigen und Digitaldisplays 1 Sekunde lang auf und erlöschen dann. Der Summer ertönt, und die Einschalttaste leuchtet weiter.
- b) Drücken Sie die Einschalttaste für 0,5 Sekunden, um das Gerät zu starten. Die Einschalttaste leuchtet

- weiter, und auf den Anzeigen erscheint „--“.
- c) Wählen Sie Korb 1 oder Korb 2, und die entsprechende Tastenleuchte blinkt. Auf dem Display des gewählten Korbs wird die Standardeinstellung 180°C/15 Minuten angezeigt, wobei sich Temperatur und Zeit abwechseln. Auf dem Display des anderen Korbes wird „----“ angezeigt.
  - d) Wählen Sie das gewünschte Programm, und die Tastenleuchte für dieses Programm blinkt. Auf dem Display werden abwechselnd die voreingestellte Zeit und die Temperatur angezeigt. Um Temperatur und Zeit einzustellen, drücken Sie die Temperatur-/Zeittaste, nehmen Sie die Einstellungen vor und drücken Sie dann die Start/Pause-Taste (die Tastenleuchte leuchtet auf). Das Gerät geht in den Arbeitsmodus über, und die Anzeige des gewählten Programms blinkt. Wenn das Gerät gestartet wird, können die Programmtasten nicht mehr ausgewählt werden.
  - e) Führen Sie die Schritte c) und d) für Korb 2 aus, falls gewünscht.
  - f) Wenn Sie beide Körbe verwenden möchten, stellen Sie das Programm für Korb 1 ein, wählen dann Korb 2 und wiederholen die Schritte c) und d). Drücken Sie dann die Taste Start/Pause. Auf dem Display werden abwechselnd die Temperatur und die Zeit für jeden Korb angezeigt. Um einen Korb einzustellen, während der andere in Betrieb ist, drücken Sie die entsprechende Korbaste, nehmen Sie die Einstellungen vor und drücken Sie die Start-/Pausetaste.
  - g) Pausenfunktion: Drücken Sie bei laufendem Gerät die Start/Pause-Taste, um beide Körbe anzuhalten. Die entsprechenden Lichter blinken, und das Gebläse schaltet sich mit einer Verzögerung von 20 Sekunden aus. Um nur einen Korb zu pausieren, wählen Sie den gewünschten Korb und drücken Sie die Start/Pause-Taste.
  - h) Ausschalten: Halten Sie die Start/Pause-Taste 3 Sekunden lang gedrückt, um beide Körbe gleichzeitig auszuschalten. Auf dem Display wird „OFF“ angezeigt und die Lichter gehen aus. Um einen Korb einzeln zu stoppen, wählen Sie den Korb aus und drücken Sie die Start/Pause-Taste 3 Sekunden lang.
  - i) Um die Temperatur oder die Zeit während des Betriebs einzustellen, wählen Sie den gewünschten Korb, wählen Sie dann die Zeit-/Temperatur-Taste, nehmen Sie die Einstellungen vor und warten Sie 5 Sekunden, um den Einstellmodus zu verlassen.
  - j) Wenn das Gerät anhält, erscheint auf dem Display „OFF“.
  - k) Um eine Korbauswahl aufzuheben, drücken Sie lange auf die entsprechende Korb-Taste.
  - l) Abtaufunktion:** Tippen Sie auf die Abtau-Taste, um die Abtaufunktion zu aktivieren, die standardmäßig auf 80 °C für 5 Minuten eingestellt ist. Passen Sie die Zeit oder Temperatur nach Bedarf an.
  - m) Speicherfunktion:** Das Gerät merkt sich Ihre letzten Einstellungen (z.B. 200°C für 20 Minuten). Die Speicherfunktion wird nach 1 Stunde Stromausfall zurückgesetzt.
  - n) Wenn beide Körbe in Betrieb sind, blinken die Programmleuchten für jeden Korb abwechselnd alle 6 Sekunden.
  - o) Synchronisationsfunktion:** Wählen Sie nach dem Einschalten die Körbe 1 und 2 mit unterschiedlichen Garzeiten, drücken Sie die Taste „SYNC“, und die Synchronisationsanzeige wird aktiviert. Der Korb mit der längeren Garzeit wird zuerst gestartet, während der Korb mit der kürzeren Garzeit in „HOLD“ wartet. Sobald die Zeiten übereinstimmen, garen beide Körbe gemeinsam.
  - p) Match-Funktion:** Stellen Sie die Temperatur und die Zeit für einen Korb ein und drücken Sie dann die Taste „MATCH“. Der andere Korb wird die gleichen Einstellungen übernehmen. Drücken Sie die Taste „Start/Pause“, um beide Körbe zu starten. Die Kopierfunktion wird deaktiviert, sobald der Garvorgang beginnt.
  - r) Schüttelerinnerung: Wenn es während des Garvorgangs an der Zeit ist, den Korb zu schütteln, wird auf dem Display „----“ angezeigt und der Summer ertönt 5 Mal. Wird innerhalb von 30 Sekunden nichts unternommen, zeigt das Display wieder die Uhrzeit und die Temperatur an.

## 6. REINIGUNG UND WARTUNG

- a) Reinigen Sie das Gerät nach jedem Gebrauch gründlich.
- b) Ziehen Sie vor der Reinigung und Wartung des Geräts den Stecker aus der Steckdose.
- c) Lassen Sie das Gerät abkühlen. Zum schnelleren Abkühlen nehmen Sie den Korb aus der Fritteuse.
- d) Wischen Sie das Gehäuse und das Bedienfeld mit einem feuchten Tuch ab.
- e) Reinigen Sie den Korb und den Crisper-Einsatz in heißem Seifenwasser, spülen Sie sie dann ab und trocknen Sie sie gründlich.
- f) Wischen Sie das Innere des Geräts mit heißem Wasser und einem nicht scheuernden Schwamm aus. Reinigen Sie die Heizelemente mit einer weichen Bürste, um eventuelle Lebensmittelreste zu entfernen.
- g) Tauchen Sie das Gerät niemals in Wasser oder eine andere Flüssigkeit ein. Stellen Sie es nicht in die Spülmaschine.

## 7. FEHLERSUCHE

Problem	Mögliche Ursache	Mögliche Lösung
Die Heißluftfritteuse funktioniert nicht.	Das Gerät ist nicht eingesteckt.	Schließen Sie das Gerät an eine geerdete Steckdose an.
	Der Timer ist nicht eingestellt.	Stellen Sie den Timer auf die gewünschte Garzeit ein, um das Gerät einzuschalten.
Das Essen wird nicht gekocht.	Die Menge der Zutaten im Korb ist zu groß.	Geben Sie kleinere Mengen an Zutaten in den Korb. Füllen Sie den Korb nicht zu voll.
	Die eingestellte Temperatur/Zeit ist zu niedrig.	Stellen Sie die Gartemperatur/-zeit ein.
Die Zutaten werden ungleichmäßig gebraten.	Bestimmte Arten von Lebensmitteln müssen nach der Hälfte der Zubereitungszeit geschüttelt werden.	Schütteln Sie den Korb nach der Hälfte der Garzeit.
Es kommt weißer Rauch aus dem Gerät.	Sie bereiten fetthaltige Zutaten zu oder der Korb enthält noch fetthaltige Rückstände vom vorherigen Gebrauch.	Weißer Rauch wird durch die Erhitzung des Fetts im Korb verursacht. Verwenden Sie eine kleine Menge Öl zum Kochen. Reinigen Sie den Korb nach jedem Gebrauch gründlich.



### UMWELTFREUNDLICHE ENTSORGUNG

Sie können helfen, die Umwelt zu schützen!

Denken Sie daran, die örtlichen Vorschriften zu befolgen: Entsorgen Sie nicht mehr funktionierende elektrische Geräte bei einer geeigneten Abfallentsorgungsstelle.



# GARANTIEZERTIFIKAT

(Gemäß EU-Richtlinie 2019/771)

## 1. Verkäuferinformationen

Firmenname: \_\_\_\_\_

Adresse: \_\_\_\_\_

Registrierungsnummer (CUI): \_\_\_\_\_

Kontakt: \_\_\_\_\_

E-Mail: \_\_\_\_\_

Telefon: \_\_\_\_\_

## 2. Produktinformationen

Produktname: \_\_\_\_\_

Modell / Code: \_\_\_\_\_

Seriennummer: \_\_\_\_\_

Rechnungs- / Bestellnummer: \_\_\_\_\_

Kaufdatum: \_\_\_\_ / \_\_\_\_ / \_\_\_\_

## 3. Garantiezeitraum

Das Produkt ist durch eine gesetzliche Konformitätsgarantie von 24 Monaten ab Lieferdatum abgedeckt.

Wird das Produkt im Rahmen der Garantie repariert, verlängert sich die Garantiezeit um die Dauer des Aufenthalts im Servicezentrum.

## 4. Was die Garantie abdeckt

Die Garantie deckt Mängel in:

- Herstellung,
- Materialien,
- Funktionalität,
- Konformitätsprobleme, die zum Zeitpunkt der Lieferung bestanden.

Im Falle der Nichtkonformität hat der Verbraucher das Recht, Folgendes zu verlangen:

- Reparatur des Produkts;
- Ersatz des Produkts;
- Preisminderung;
- Vertragsauflösung (Rückerstattung), wenn Reparatur oder Ersatz nicht möglich ist oder nicht innerhalb einer angemessenen Frist erfolgt oder erhebliche Unannehmlichkeiten verursacht.

Diese Garantie beschränkt nicht die gesetzlichen Rechte des Verbrauchers aus:

- EU-Richtlinie 2019/771
- Nationalen Verbraucherschutzgesetzen
- Rechten im Zusammenhang mit der Nichtkonformität von Waren

Bei Abweichungen zwischen dieser Garantie und der lokalen Gesetzgebung gelten die für den Verbraucher günstigeren Rechte im Kaufland.

Bei Fragen zu Reparatur- oder Ersatzfristen oder zu anderen Rechten aus nationalen Verbraucherschutzgesetzen kann der Verbraucher den Verkäufer oder den Kundendienst des Herstellers kontaktieren. Die Kontaktdaten sind in den Artikeln 8 und 9 dieses Zertifikats aufgeführt.

## 5. Was die Garantie NICHT abdeckt

Die Garantie deckt nicht:

- Schäden durch unsachgemäße Verwendung,

- mechanische Stöße, Stürze, Unfälle,
- nicht autorisierte Reparaturen oder Änderungen,
- normalen Verschleiß,
- Nutzung außerhalb der Herstelleranforderungen,
- höhere Gewalt

## 6. Wie man Garantieservice anfordert

Der Verbraucher kann Garantieservice anfordern:

- direkt beim Verkäufer,
- bei jedem unten aufgeführten autorisierten Servicezentrum,
- durch Online-Kontakt mit dem Verkäufer.

Der Kaufnachweis kann auf jede Weise erbracht werden (Rechnung, Kontoauszug, E-Mail usw.).

## 7. Reparatur- / Ersatzprozess

- Der Verkäufer muss das Produkt innerhalb einer angemessenen Frist reparieren oder ersetzen.
- Ist eine Reparatur unmöglich, muss das Produkt ersetzt oder erstattet werden.
- Der Transport sperriger/schwerer Artikel muss vom Verkäufer organisiert werden.

## 8. Autorisiertes Servicezentrum

Name des Serviceunternehmens: AD VITA d.o.o.

Adresse: Tovarniška cesta 7b, SI-3210 Slovenske Konjice

E-Mail: info.si@vitapur.com

Telefon: +386 (0) 3 292 79 90

## 9. Unterschrift des Verkäufers

Vertreter des Verkäufers: \_\_\_\_\_

Unterschrift: \_\_\_\_\_

Datum: \_\_\_\_ / \_\_\_\_ / \_\_\_\_

## User manual: Air Fryer Rosmarino Tower XXL

Please read this user manual carefully before use and save it for future reference.

### **1. WARNINGS AND SAFETY PRECAUTIONS**

- This appliance is intended for normal household use only. Do not use this appliance for anything other than its intended use.
- If the appliance is used improperly or for professional or semi-professional purposes or if it is not used according to the user manual, the guarantee becomes void.
- This appliance is not intended for use by persons (including children) with reduced physical, sensory, or mental abilities, or persons with lack of experience or not familiar with the appliance, unless supervised or instructed on the appliance use by persons responsible for their safety.
- Keep the appliance and its cord out of reach of children. Prevent children from playing with the appliance and use close supervision when using the appliance near children.
- Never immerse the cord, plugs or housing, which contains electrical components and heating elements, in water or other liquids nor rinse under the tap. Do not let any water or other liquid enter the appliance.
- Ensure the appliance's voltage matches the local mains voltage before connecting. Connect the appliance only to an earthed wall socket and ensure proper plug insertion.
- Regularly inspect the appliance and the power cord. Do not use the appliance if the plug, cord, or appliance itself is damaged. If damage occurs, stop using the appliance immediately and take it to an authorized service center for repair.
- Never use an electrical socket below the kitchen counter. Do not use an extension cord.
- Never connect this appliance to external timers or remote-control systems to prevent hazards.
- Do not let the appliance operate unattended.
- Do not plug in the appliance or operate the control panel with wet hands.
- Keep the appliance away from hot surfaces and combustible materials like tablecloths or curtains.
- During use, always ensure there is at least 15cm of space above and on all sides of the appliance for proper air circulation.
- Do not cover air inlet and outlet openings during operation to prevent overheating.
- Immediately unplug the appliance if dark smoke appears and wait for it to stop before removing the basket from the appliance.
- Always place the appliance on a horizontal, level, and stable surface. Do not place it near the edge of the counter and do not move it when in use.
- The surfaces may become hot during use. Use caution when touching the appliance's housing during and after the operation.
- Avoid physical contact with the appliance's interior and basket during or immediately after use to prevent burns or personal injury.
- During operation, hot steam is released through the air outlet. Keep your hands and face away from the steam and from the air outlet during operation and when removing the basket from the air fryer.
- Always ensure the basket is properly inserted before operation. Do not use the appliance without the removable basket installed.
- Prevent food contact with heating elements. Do not overfill the basket when cooking.
- Do not fill the basket with oil or frying fat as this may cause a fire hazard.
- To disconnect, press the power button to turn off the appliance, then unplug it from socket when not in use and before cleaning.
- Allow the appliance to cool down before cleaning, disassembly, and storage.
- Do not clean with metal cleaning accessories like metal scouring pads.

## **2. PRODUCT PRESENTATION**

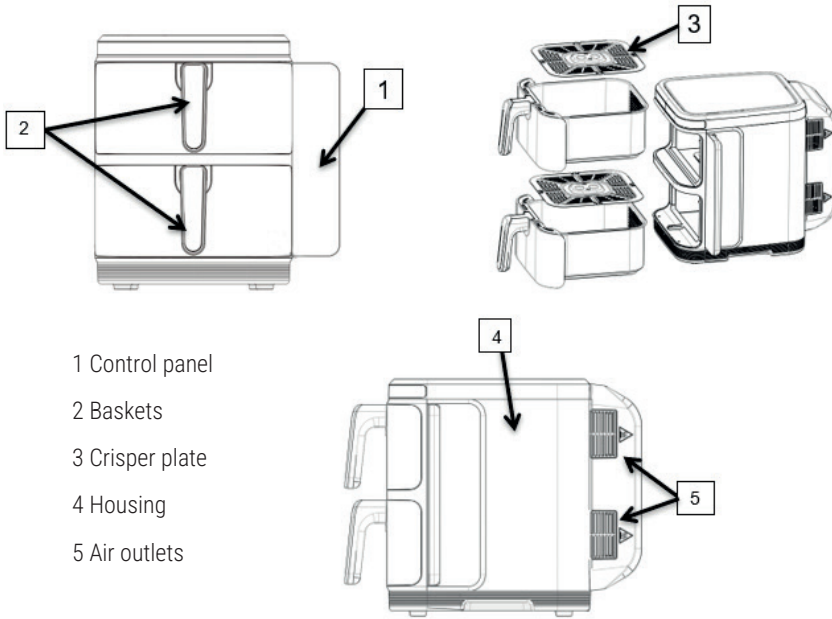

- 1 Control panel
- 2 Baskets
- 3 Crisper plate
- 4 Housing
- 5 Air outlets

## **3. BEFORE FIRST USE**

- a) Remove and discard all packaging materials and stickers from the appliance.
- b) Wash the basket and crisper plate in hot, soapy water, then rinse and dry thoroughly. DO NOT clean the appliance or its parts in the dishwasher.
- c) Wipe the housing with a moist cloth.

NOTE: When the air fryer is heated for the first time, it may emit slight smoke or odor. This is normal and does not affect the safety of your appliance.

## **4. SETUP AND OPERATION**

- a) Place the appliance on a stable, level and heat-resistant surface, away from the counter edge.
- b) Put the crisper plate in the basket.
- c) Insert the basket into the air fryer.
- d) Connect the plug to an earthed wall socket.
- e) Put the ingredients onto the crisper plate in the basket. Never use the basket without the crisper plate. Do not overfill the basket.
- f) Insert the basket into the air fryer. Do not touch the basket during and shortly after use due to high temperatures. Always hold the basket by the handle.
- g) Set the cooking time and temperature depending on the ingredient.
- h) Some ingredients require shaking halfway through the preparation time. Pull the basket out using the handle to shake or turn the ingredients. Slide the basket back into the air fryer.
- i) When you hear the timer go off, the set cooking time has elapsed. Pull the basket out of the air fryer.

NOTE: To manually stop the cooking process, set the time to 1 minute. You can adjust both the time and

temperature during operation. The current settings will remain saved for approximately 10 minutes after removing the basket from the air fryer.

- j) Remove the basket from the appliance and place it on a heat-resistant surface. Check if the ingredients are fully cooked. If not, slide the basket back into the air fryer and adjust the time for additional minutes as needed.

## 5. CONTROL PANEL

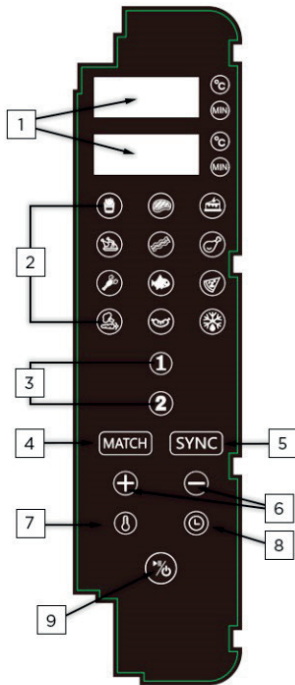

1 Time/temperature display for baskets

2 Programs

3 Basket selection buttons

4 Match function (copy program)

5 Sync function

6 Adjustment buttons

7 Temperature button

8 Time button

9 Start/pause button

- Once the machine is powered on, all indicators and digital displays will light up for 1 second and then turn off. The buzzer will sound, and the power button will stay illuminated.
- Press the power button for 0.5 seconds to start the machine. The power button remains illuminated, and the displays show "--".
- Choose basket 1 or basket 2, and the corresponding button light will blink. The display for the selected basket will show the default setting of 180°C/15 minutes, with temperature and time alternating. The display for the other basket will show "----".
- Choose the desired program, and the button light for that program will flash. The display shows the preset time and temperature alternately. To adjust temperature and time, press the temperature/time button, adjust the settings, and then press the start/pause button (the button light comes on). The appliance will enter working mode, and the selected program light will flash. When the appliance is started, the program buttons can no longer be selected.
- Follow steps c) and d) for basket 2 if desired.
- If you want to use both baskets, set the program for basket 1, then choose basket 2, and repeat steps c) and d). Then press the start/pause button. The display will alternate between the temperature and time

for each basket. To adjust one basket while the other is in operation, press the corresponding basket button, make the adjustments, and press the start/pause button.

- g) **Pause function:** While the machine is running, press the start/pause button to pause both baskets. The corresponding lights will flash, and the fan will delay for 20 seconds before stopping. To pause only one basket, select the desired basket and press the start/pause button.
- h) **Turn off:** Long press the start/pause button for 3 seconds to stop both baskets simultaneously. The display will show "OFF" and the lights will turn off. To stop one basket individually, select the basket and long press the start/pause button for 3 seconds.
- i) To adjust the temperature or time during operation, select the desired basket, then select the time/temperature button, make adjustments, and wait 5 seconds to exit the adjustment mode.
- j) When the machine stops, the display shows "OFF".
- k) To cancel a basket selection, long press the corresponding basket button.
- l) **Defrost function:** Tap the defrost button to enable the defrost function, which defaults to 80°C for 5 minutes. Adjust the time or temperature as needed.
- m) **Memory function:** The machine remembers your last settings (e.g., 200°C for 20 minutes). The memory function resets after 1 hour of power loss.
- n) When both baskets are working, the program lights for each basket will flash alternately every 6 seconds.
- o) **Sync function:** After turning on, select baskets 1 and 2 with different cooking times, press the "SYNC" button, and the sync display will activate. The longer-cooking basket will start first, while the shorter-cooking basket waits in "HOLD". Once the times align, both baskets will cook together.
- p) **Match function:** Set the temperature and time for one basket, then press the "MATCH" button. The other basket will copy the same settings. Press the start/pause button to start both baskets. The copy function deactivates once cooking begins.
- r) **Shake reminder:** During cooking, when it's time to shake the basket, the display will show "----" and the buzzer will sound 5 times. If no action is taken in 30 seconds, the display will return to showing the time and temperature.

## **6. CLEANING AND MAINTENANCE**

- a) Clean the appliance thoroughly after each use.
- b) Unplug the appliance from the outlet before cleaning and maintenance.
- c) Allow the appliance to cool down. For faster cooling, remove the basket from the air fryer.
- d) Wipe the housing and the control panel with a damp cloth.
- e) Clean the basket and crisper plate in hot, soapy water, then rinse and dry thoroughly.
- f) Wipe the inside of the appliance with hot water and non-abrasive sponge. Clean the heating elements with a soft brush to remove any food residues.
- g) Never immerse the appliance in water or any other liquid. Do not put it in the dishwasher.

## **7. TROUBLESHOOTING**

<b>Problem</b>	<b>Possible cause</b>	<b>Possible solution</b>
The air fryer does not work.	The appliance is not plugged in.	Plug the appliance in an earthed wall socket.
	The timer is not set.	Set the timer to the required cooking time to switch on the appliance.
The food is not cooked.	The quantity of ingredients in the basket is excessive.	Put smaller batches of ingredients in the basket. Do not overfill the basket.
	The set temperature/time is too low.	Adjust the cooking temperature/time.
The ingredients are fried unevenly.	Certain types of food need to be shaken halfway through the preparation time.	Shake the basket halfway through cooking.
White smoke is coming out of the appliance.	You are preparing greasy ingredients, or the basket still contains greasy residues from previous use.	White smoke is caused by grease heating up in the basket. Use small amount of oil for cooking. Always clean the basket thoroughly after each use.



### **ENVIRONMENTALLY FRIENDLY DISPOSAL**

You can help protect the environment!

Remember to follow local regulations: dispose of non-working electrical equipment at a suitable waste disposal center.



# WARRANTY CERTIFICATE

(Compliant with EU Directive 2019/771)

## 1. Seller Information

Company name: \_\_\_\_\_

Address: \_\_\_\_\_

Registration number (CUI): \_\_\_\_\_

Contact: \_\_\_\_\_

Email: \_\_\_\_\_

Phone: \_\_\_\_\_

## 2. Product Information

Product name: \_\_\_\_\_

Model / Code: \_\_\_\_\_

Serial number: \_\_\_\_\_

Invoice / Order number: \_\_\_\_\_

Date of purchase: \_\_\_\_ / \_\_\_\_ / \_\_\_\_

## 3. Warranty Period

The product is covered by a legal conformity warranty of 24 months, valid from the date of delivery.

If the product is repaired under warranty, the warranty period is extended by the duration the product remains in the service center.

## 4. What the Warranty Covers

This warranty covers defects in:

- manufacturing,
- materials,
- functionality,
- conformity issues existing at the time of delivery.

In case of non-conformity, the consumer has the right to request:

- Repair of the product;
- Replacement of the product;
- Price reduction;
- Termination of the contract (refund), if repair or replacement is not possible or not completed within a reasonable time or causes significant inconvenience.

This warranty does not limit the consumer's statutory rights arising from:

- EU Directive 2019/771
- National consumer protection laws

- Rights related to the lack of conformity of goods

In the event of any discrepancy between this warranty and local legislation, the more favorable consumer rights provided in the country of purchase shall apply.

If the consumer has any question regarding the repair or replacement timeframe, or about any other rights from national consumer protection laws, they may contact the Seller or the manufacturer's customer support department for further information. Contact info are in article 8 and 9 of this warranty certificate.

## 5. What the Warranty Does NOT Cover

The warranty does not cover:

- damage caused by improper use,
- mechanical shocks, drops, accidents,
- unauthorized repairs or modifications,
- normal wear and tear,
- use outside manufacturer requirements,
- force majeure events

## 6. How to Request Warranty Service

The consumer may request warranty service:

- directly from the seller,
- from any authorized service center listed below,
- by contacting the seller online.

Proof of purchase may be provided by any means (invoice, bank statement, email, etc.).

## 7. Repair / Replacement Process

- The seller must repair or replace the product within 15 calendar days.

- If repair is impossible, the product must be replaced or refunded.

- Transport of bulky/heavy items must be arranged by the seller.

## 8. Authorized Service Center

Service company name: AD VITA d.o.o.

Address: Tovarniška cesta 7b, SI-3210-Slovenske Konjice

Email: info.si@vitapur.com

Phone: +386 (0) 3 292 79 90

## 9. Seller Signature

Seller representative: \_\_\_\_\_

Signature: \_\_\_\_\_

Date: \_\_\_\_ / \_\_\_\_ / \_\_\_\_

**Kasutusjuhend: Õhufritüür Rosmarino Tower XXL**

Lugege see kasutusjuhend enne kasutamist hoolikalt läbi ja hoidke see edaspidiseks kasutamiseks alles.

**1. HOIATUSED JA OHUTUSALANE INFORMATSIOON**

- See seade on ette nähtud ainult tavaliseks majapidamises kasutamiseks. Ärge kasutage seda seadet muul otstarbel kui ettenähtud otstarbel.
- Kui seadet kasutatakse valesti või professionaalsetel või poolprofessionaalsetel eesmärkidel või kui seda ei kasutata vastavalt kasutusjuhendile, kaotab garantii kehtivuse.
- Seda seadet ei tohi kasutada füüsilise, sensoorse või vaimse puudega inimesed (kaasa arvatud lapsed) või isikud, kellel on vähe kogemusi või kes ei tunne seadet, välja arvatud juhul, kui nende eest vastutavad isikud juhendavad neid seadme kasutamise kohta või neid juhendavad. ohutus.
- Hoidke seade ja selle juhe lastele kättesaamatus kohas. Vältige lastel seadmega mängimist ja kasutage seadet laste läheduses hoolika järelevalve all.
- Ärge kunagi kastke elektrilisi komponente ja kütteelemente sisaldavat juhet, pistikuid või korpust vette või muudesse vedelikesse. ega loputa kraani all. Ärge laske seadmesse sattuda vett ega muid vedelikke.
- Enne ühendamist veenduge, et seadme pinge ühtiks kohaliku võrgupingega. Ühendage seade ainult maandatud seinakontakti ja veenduge, et pistik on korralikult sisestatud.
- Kontrollige seadet ja toitejuhet regulaarselt. Ärge kasutage seadet, kui pistik, juhe või seade ise on kahjustatud. Kahjustuste ilmnemisel lõpetage kohe seadme kasutamine ja viige see parandamiseks volitatud teeninduskeskusesse.
- Ärge kunagi kasutage köögilaua all olevat pistikupesast. Ärge kasutage pikendusjuhet.
- Ohtude vältimiseks ärge kunagi ühendage seda seadet väliste taimerite või kaugjuhtimissüsteemidega.
- Ärge laske seadmel järelevalveta töötada.
- Ärge ühendage seadet vooluvõrku ega kasutage juhtpaneeli märgade kätega.
- Hoidke seade eemal kuumadest pindadest ja süttivatest materjalidest, nagu laudlinad või kardinad.
- Veenduge, et seadme kohal ja külgedel oleks alati vähemalt 15 cm vaba ruumi õigeks õhuringluseks.
- Ülekuumenemise vältimiseks ärge katke töö ajal õhu sisse- ja väljalaskeavasid.
- Eemaldage seade viivitamatult vooluvõrgust, kui ilmub tumedat suitsu ja oodake, kuni see lakkab, enne kui eemaldate korvi seadmest.
- Asetage seade alati horisontaalsele, tasasele ja stabiilsele pinnale. Ärge asetage seda leti serva lähedale ega liigutage seda kasutamise ajal.
- Pinnad võivad kasutamise ajal kuumeneda. Olge seadme korpuse puudutamisel töö ajal ja pärast seda ettevaatlik.
- Põletuste või kehavigastuste vältimiseks vältige füüsilist kokkupuudet seadme sisemuse ja korviga kasutamise ajal või vahetult pärast seda.
- Töötamise ajal eraldub õhu väljalaskeava kaudu kuum aur. Hoidke käed ja nägu aurust ja õhu väljalaskeavast eemal töötamise ajal ja korvi fritüürist eemaldamisel.
- Enne kasutamist veenduge, et korv on korralikult sisestatud. Ärge kasutage seadet ilma eemaldatava korvita.
- Vältige toidu kokkupuudet kütteelementidega. Ärge täitke korvi toiduvalmistamise ajal üle.
- Ärge täitke korvi õli või praerasvaga, kuna see võib põhjustada tuleohtu.
- Ühenduse katkestamiseks vajutage seadme väljalülitamiseks toitenuppu, seejärel eemaldage see pistikupesast, kui seda ei kasutata ja enne puhastamist.
- Enne puhastamist, lahtivõtmist ja ladustamist laske seadmel jahtuda.
- Ärge puhastage metallist puhastustarvikutega, nagu metallist küürimislapid.

## **2. TOOTE ESITLUS**

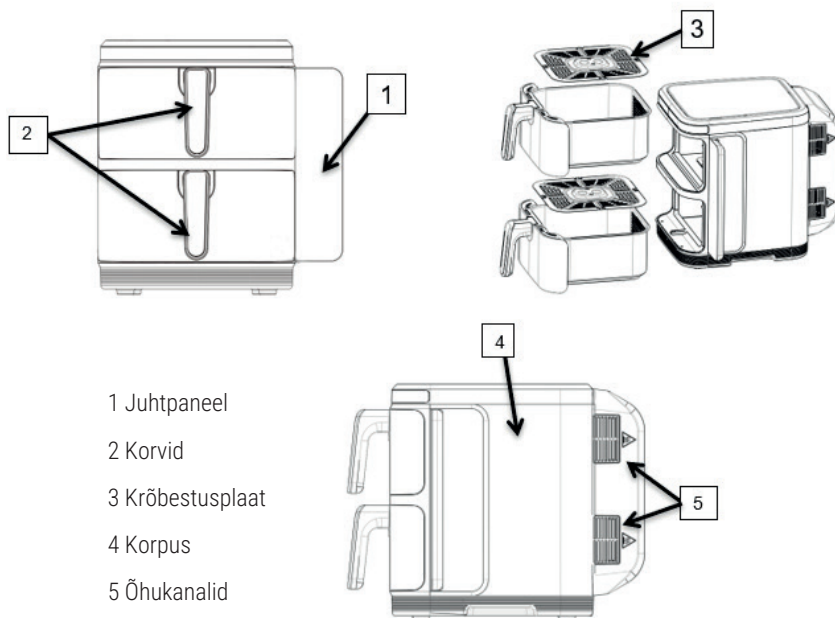

1 Juhtpaneel

2 Korvid

3 Krõbedusplaat

4 Korpus

5 Õhukanalid

## **3. ENNE ESIMEST KASUTAMIST**

- Eemaldage ja visake seadmelt ära kõik pakkematerjalid ja kleebised.
- Peske korv ja krõbedamisplaat kuumas seebivees, seejärel loputage ja kuivatage hoolikalt. ÄRGE peske seadet ega selle osi nõudepesumasinas.
- Pühkige korpust niiske lapiga.

MÄRKUS. Kui fritüüri esimest korda kuumutada, võib sellest eralduda kergest suitsu või lõhna. See on normaalne ega mõjuta teie seadme ohutust.

## **4. SEADISTAMINE JA KASUTAMINE**

- Asetage seade stabiilsele, tasasele ja kuumakindlale pinnale, eemale vastuservast.
  - Pane krõbedamisplaat korvi.
  - Sisestage korv fritüüri.
  - Ühendage pistik maandatud seinakontakti.
  - Pange koostisosad korvis olevale krõbedamisplaadile. Ärge kunagi kasutage korvi ilma krõbedamisplaadita. Ärge täitke korvi üle.
  - Sisestage korv fritüüri. Ärge puudutage korvi kasutamise ajal ega vahetult pärast seda kõrgete temperatuuride tõttu. Hoidke korvi alati käepidemest.
  - Määrake küpsetusaeg ja temperatuur sõltuvalt koostisosast.
  - Mõned koostisosad vajavad poole valmistamisaja jooksul loksutamist. Koostisainete raputamiseks või pööramiseks tõmmake korv käepidemest välja. Lükake korv tagasi fritüüri.
  - Kui kuulete taimeri väljalülitamist, on määratud küpsetusaeg möödas. Tõmmake korv fritüürist välja.
- MÄRKUS. Küpsetusprotsessi käitsi peatamiseks seadke ajaks 1 minut. Töötamise ajal saate reguleerida

nii aega kui ka temperatuuri. Praegused seadistused jäävad salvestatuks umbes 10 minutiks pärast korvi fritüürist eemaldamist.

- j) Eemaldage korv seadmest ja asetage see kuumakindlale pinnale. Kontrollige, kas koostisosad on täielikult keedetud. Kui ei, siis lükake korv tagasi õhkfritüüri ja reguleerige aega vastavalt vajadusele lisaminutite võrra.

## 5. JUHTPANEEL

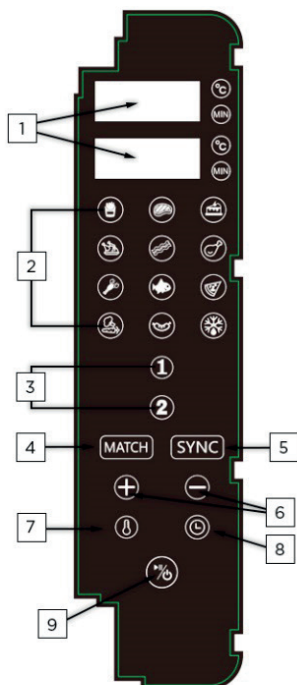

- 1 Aeg ja temperatuur
- 2 Programmid
- 3 Korvi valiku nupud
- 4 Samasuse funktsioon (kopeeri programmi)
- 5 Sünkroniseerimise funktsioon
- 6 Seadistamise nupud
- 7 Temperatuuri nupp
- 8 Aja nupp
- 9 Start/paus nupp

- a) Kui masin on sisse lülitatud, süttivad kõik indikaatorid ja digitaalnäidikud 1 sekundiks ja lülituvad seejärel välja. Kostab helisignaali ja toitenupp jääb põlema.
- b) Masina käivitamiseks vajutage toitenuppu 0,5 sekundit. Toitenupp jääb valgustatuks ja ekraanidele kuvatakse „-“.
- c) Valige korv 1 või korv 2 ja vastav nupu tuli hakkab vilkuma. Valitud korvi ekraanil kuvatakse vaikesead 180°C/15 minutit, kusjuures temperatuur ja aeg vahelduvad. Teise korvi ekraanil kuvatakse „----“.
- d) Valige soovitud programm ja selle programmi nupu tuli hakkab vilkuma. Ekraanil kuvatakse vaheldumisi eelseadistatud kellaega ja temperatuuri. Temperatuuri ja aja reguleerimiseks vajutage temperatuuri/aja nuppu, reguleerige sätteid ja seejärel vajutage start/pausi nuppu (nupu tuli süttib). Seade lülitub töörežiimi ja valitud programmi tuli vilgub. Kui seade käivitatakse, ei saa programminuppe enam valida.
- e) Jälgi samme c) ja d) teise korvi jaoks, kui soovite.
- f) Kui soovite kasutada mõlemat korvi, määrake programm korvile 1, seejärel valige korv 2 ja korrake samme c) ja d). Seejärel vajutage start/pausi nuppu. Ekraanil kuvatakse vaheldumisi iga korvi temperatuur ja aeg. Ühe korvi reguleerimiseks, kui teine töötab, vajutage vastavat korvi nuppu, tehke muudatused ja vajutage käivitus-/pausnuppu.

- g) Pausi funktsioon: masina töötamise ajal vajutage mõlema korvi peatamiseks start/pausi nuppu. Vastavad tuled hakkavad vilkuma ja ventilaator viibib enne peatumist 20 sekundit. Ainult ühe ostukorvi peatamiseks valige soovitud korv ja vajutage start/paus nuppu.
- h) Väljalülitamine: mõlema korvi samaaegseks peatamiseks vajutage pikalt käivitus/pausi nuppu 3 sekundit. Ekraanil kuvatakse „OFF” ja tuled kustuvad. Ühe korvi üksaaval peatamiseks valige korv ja vajutage 3 sekundit pikalt start/pausi nuppu.
- i) Temperatuuri või aja reguleerimiseks töö ajal valige soovitud korv, seejärel valige kellaaja/temperatuuri nupp, tehke muudatused ja oodake reguleerimisrežiimist väljumiseks 5 sekundit.
- j) Kui masin peatub, kuvatakse ekraanil „OFF”.
- k) Korvivaliku tühistamiseks vajutage pikalt vastavat ostukorvi nuppu.
- l) Sulatusfunktsioon:** puudutage sulatusnuppu, et lubada sulatusfunktsioon, mille vaikeväärtus on 80 °C 5 minutiks. Reguleerige aega või temperatuuri vastavalt vajadusele.
- m) Mälufunktsioon:** masin jätab meelde teie viimased seadistused (nt 200°C 20 minutit). Mälufunktsioon lähtestatakse pärast 1-tunnist voolukadu.
- n) Kui mõlemad korvid töötavad, vilguvad iga korvi programmi tuled vaheldumisi iga 6 sekundi järel.
- o) Sünkroonimisfunktsioon:** Pärast sisselülitamist valige erineva küpsetusajaga korvid 1 ja 2, vajutage nuppu „SYNC” ja sünkroonimiskuva aktiveerub. Pikem küpsetuskorv käivitub esimesena, lühem küpsetuskorv aga ootab režiimis „HOIA”. Kui ajad ühtivad, küpsevad mõlemad korvid koos.
- p) Match funktsioon:** määrake ühe korvi temperatuur ja aeg, seejärel vajutage nuppu „MATCH”. Teine korv kopeerib samad sätteid. Mõlema korvi käivitamiseks vajutage start/paus nuppu. Pärast toiduvalmistamise alustamist lülitub kopeerimisfunktsioon välja.
- r) Raputamise meeldetuletus: toiduvalmistamise ajal, kui on aeg korvi raputada, kuvatakse ekraanil „----” ja helisignaal kõlab 5 korda. Kui 30 sekundi jooksul midagi ei tehta, naaseb ekraan kellaaja ja temperatuuri näitamisele.

## **6. PUHASTAMINE JA HOOLDUS**

- a) Puhastage seadet pärast iga kasutuskorda põhjalikult.
- b) Enne puhastamist ja hooldamist eemaldage seade vooluvõrgust.
- c) Laske seadmel jahtuda. Kiiremaks jahutamiseks eemaldage korv fritüürist.
- d) Pühkige korpust ja juhtpaneeli niiske lapiga.
- e) Puhastage korv ja krõbedamisplaat kuumas seebivees, seejärel loputage ja kuivatage hoolikalt.
- f) Pühkige seadme sisemust kuuma vee ja mitteabasiivse käsnaga. Puhastage kuumutuselemente pehme harjaga, et eemaldada toidujäägid.
- g) Ärge kunagi kastke seadet vette või teise vedelikku. Ärge pange seda nõudepesumasinasse.

## 7. TÕRKEOTSING

Probleem	Võimalik põhjus	Võimalik lahendus
Õhufritiitür ei tööta	Seade pole vooluvõrgus	Sisesta seade maandusega pistikusse.
	Taimer ei ole seadistatud	Seadke taimer seadme sisselülitamiseks vajalikule küpsetusajale.
Toit ei ole küpsetatud	Toidu kogus on liiga suur	Pange korvi väiksemad partiid koostisosi. Ärge täitke korvi üle.
	Määratud aeg või temperatuur on liiga väikesed	Reguleerige küpsetustemperatuuri/-aega.
Toit on küpsenud ebaühtlaselt	Osasi toite on vaja vahepeal raputada, et need küpseksid ühtlaselt	Raputage korvi poole küpsetamise ajal.
Seadmest tuleb valget suitsu	Valmistad väga rasvaseid toite või eelmistest kasutamisest on rasvajäägid	Valge suitsu põhjustab korvis kuumenev rasv. Kasutage toiduvalmistamiseks väikest kogust õli. Puhastage korv alati pärast iga kasutuskorda põhjalikult.



### KESKKONNASÕBRALIK UTILISEERIMINE

Sina saad aidata keskkonda kaitsta!

Ärge unustage järgida kohalikke eeskirju: visake mittetöötavad elektriseadmed sobivasse jäätmekäitluskeskusesse.



# GARANTII SERTIFIKAAT

(Kooskõlas EL direktiiviga 2019/771)

## 1. Müüja andmed

Ettevõtte nimi: \_\_\_\_\_

Address: \_\_\_\_\_

Registrinumbr (CUI): \_\_\_\_\_

Kontakt: \_\_\_\_\_

E-post: \_\_\_\_\_

Telefon: \_\_\_\_\_

## 2. Tooteinfo

Toote nimi: \_\_\_\_\_

Mudel / Kood: \_\_\_\_\_

Seerianumber: \_\_\_\_\_

Arve / Tellimuse number: \_\_\_\_\_

Ostukuupäev: \_\_\_\_ / \_\_\_\_ / \_\_\_\_

## 3. Garantii periood

Toode on kaetud 24 kuu pikkuse seadusliku vastavusgarantiiga, mis kehtib alates tarnekuupäevast.

Kui toode on garantiiremondis, pikeneb garantiiperiood ajaga, mil toode viibib teeninduskeskuses.

## 4. Mida garantii katab

Garantii katab defekte:

- tootmises,
- materjalides,
- funktsionaalsuses,
- vastavusprobleeme, mis eksisteerisid tarne ajal.

Mittevastavuse korral on tarbijal õigus taotleda:

- Toote parandamist;
- Toote asendamist;
- Hinna alandamist;
- Lepingu lõpetamist (tagasimakset), kui parandamine või asendamine ei ole võimalik või ei toimu mõistliku aja jooksul või põhjustab olulisi ebamugavusi.

Garantii ei piira tarbija seaduslikke õigusi, mis tulenevad:

- EL direktiivist 2019/771
- Riiklikest tarbijakaitse seadustest
- Õigustest, mis on seotud kaupade mittevastavusega

Kui garantii ja kohaliku seadusandluse vahel esineb vastuolu, kohaldatakse tarbijale soodsamaid õigusi osturiigis.

Kui tarbijal on küsimusi remondi või asendamise tähtaegade või muude õiguste kohta, võib ta pöörduda müüja või tootja klienditeeninduse poole. Kontaktandmed on toodud käesoleva sertifikaadi punktides 8 ja 9.

## 5. Mida garantii EI kata

Garantii ei kata:

- kahju, mis on põhjustatud ebaõigest kasutamisest,
- mehaanilisi lööke, kukkumisi, õnnetusi,
- volitamata parandusi või muudatusi,
- normaalset kulumist,
- kasutamist väljaspool tootja nõudeid,
- vääramatu jõu sündmusi

## 6. Kuidas garantiiteenust taotleda

Tarbijal on võimalik taotleda garantiiteenust:

- otse müüjalt,

- mis tahes allpool loetletud volitatud teeninduskeskusest,

- müüjaga veebis ühendust võttes.

Ostutõendit võib esitada mis tahes viisil (arve, pangaväljavõte, e-kiri jne.).

## 7. Parandamise / asendamise protsess

- Müüja peab toote parandama või asendama mõistliku aja jooksul.

- Kui parandamine on võimatu, tuleb toode asendada või tagastada.

- Suurte/raskete esemete transport peab olema korraldatud müüja poolt.

## 8. Volitatud teeninduskeskus

Teenindusettevõtte nimi: AD VITA d.o.o.

Address: Tovarniška cesta 7b, SI-3210 Slovenske Konjice

E-post: info.si@vitapur.com

Telefon: +386 (0) 3 292 79 90

## 9. Müüja allkiri

Müüja esindaja: \_\_\_\_\_

Allkiri: \_\_\_\_\_

Kuupäev: \_\_\_\_ / \_\_\_\_ / \_\_\_\_

## Manuel d'utilisation : Friteuse Rosmarino Tower XXL

Veillez lire attentivement ce manuel d'utilisation avant de l'utiliser et conservez-le pour toute référence ultérieure.

### **1. AVERTISSEMENTS ET PRÉCAUTIONS DE SÉCURITÉ**

- Cet appareil est uniquement destiné à un usage domestique normal. Ne l'utilisez pas à d'autres fins que celles pour lesquelles il a été conçu.
- Si l'appareil est utilisé de manière incorrecte ou à des fins professionnelles ou semi-professionnelles, ou s'il n'est pas utilisé conformément au manuel d'utilisation, la garantie est annulée.
- Cet appareil n'est pas destiné à être utilisé par des personnes (y compris les enfants) dont les capacités physiques, sensorielles ou mentales sont réduites, ou par des personnes manquant d'expérience ou non familiarisées avec l'appareil, à moins qu'elles ne soient supervisées ou instruites sur l'utilisation de l'appareil par des personnes responsables de leur sécurité.
- Gardez l'appareil et son cordon hors de portée des enfants. Empêchez les enfants de jouer avec l'appareil et surveillez étroitement l'appareil lorsqu'il est utilisé à proximité d'enfants.
- N'immergez jamais le cordon, les fiches ou le boîtier, qui contient des composants électriques et des éléments chauffants, dans l'eau ou d'autres liquides, ni les rincer sous le robinet. Ne laissez pas d'eau ou d'autres liquides pénétrer dans l'appareil.
- Assurez-vous que la tension de l'appareil correspond à la tension secteur locale avant de le brancher. Ne branchez l'appareil que sur une prise murale reliée à la terre et veillez à ce que la fiche soit correctement insérée.
- Inspectez régulièrement l'appareil et le cordon d'alimentation. N'utilisez pas l'appareil si la fiche, le cordon ou l'appareil lui-même est endommagé. Si l'appareil est endommagé, cessez immédiatement de l'utiliser et confiez-le à un réparateur qualifié pour le faire réparer.
- N'utilisez jamais une prise électrique située en-dessous du plan de travail de la cuisine. N'utilisez pas de rallonge électrique.
- Ne connectez jamais cet appareil à des minuteries externes ou à des systèmes de commande à distance afin d'éviter tout risque.
- Ne laissez pas l'appareil fonctionner sans surveillance.
- Ne branchez pas l'appareil et ne manipulez pas l'écran de contrôle avec les mains mouillées.
- Tenez l'appareil éloigné des surfaces chaudes et des matériaux combustibles tels que les nappes ou les rideaux.
- Pendant l'utilisation, veillez à ce qu'il y ait toujours au moins 15 cm d'espace au-dessus et sur tous les côtés de l'appareil pour permettre une bonne circulation de l'air.
- Ne couvrez pas les ouvertures d'entrée et de sortie d'air pendant le fonctionnement de l'appareil afin d'éviter toute surchauffe.
- Débranchez immédiatement l'appareil en cas d'apparition de fumée noire et attendez qu'elle s'arrête avant de retirer le panier de l'appareil.
- Placez toujours l'appareil sur une surface horizontale, plane et stable. Ne le placez pas près du bord du plan de travail et ne le déplacez pas lorsque vous l'utilisez.
- Les surfaces peuvent devenir chaudes pendant l'utilisation. Faites preuve de prudence lorsque vous touchez le boîtier de l'appareil pendant et après l'opération.
- Évitez tout contact physique avec l'intérieur et le panier de l'appareil pendant ou immédiatement après l'utilisation afin d'éviter les brûlures ou les blessures.
- Pendant le fonctionnement de l'appareil, de la vapeur chaude s'échappe par la sortie d'air. Tenez vos mains et votre visage à l'écart de la vapeur et de la sortie d'air pendant le fonctionnement et lorsque vous retirez le panier de la friteuse.
- Assurez-vous toujours que le panier soit correctement inséré avant d'utiliser l'appareil. N'utilisez pas

l'appareil si le panier amovible n'est pas installé.

- Évitez que les aliments n'entrent en contact avec les éléments chauffants. Ne remplissez pas trop le panier lors de la cuisson.
- Ne remplissez pas le panier avec de l'huile ou de la graisse de friture, car cela pourrait entraîner un risque d'incendie.
- Pour déconnecter l'appareil, appuyez sur le bouton d'alimentation pour l'éteindre, puis débranchez-le de la prise de courant lorsque vous ne l'utilisez pas et avant de le nettoyer.
- Laissez l'appareil refroidir avant de le nettoyer, de le démonter et de le ranger.
- Ne nettoyez pas l'appareil avec des accessoires de nettoyage métalliques tels que des brosses à récurer métalliques.

## **2. PRÉSENTATION DU PRODUIT**

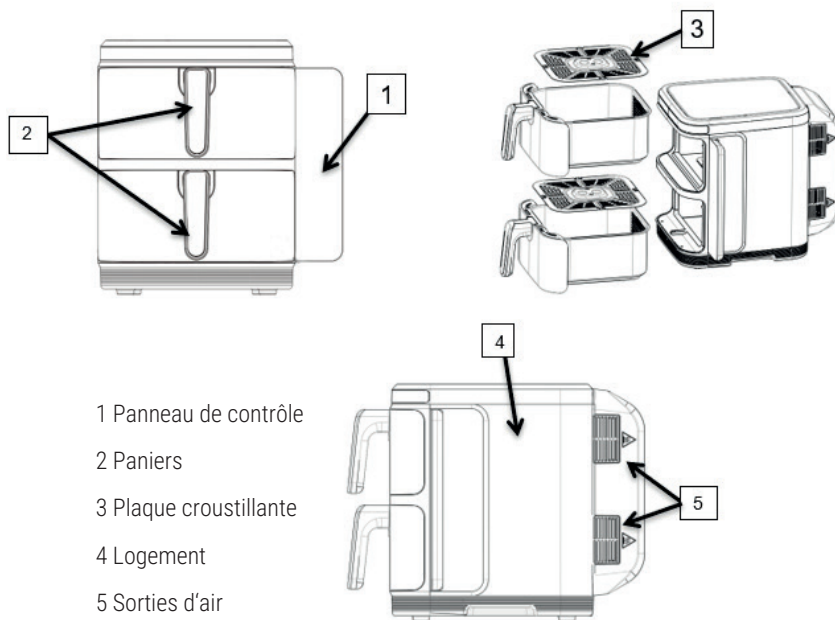

## **3. AVANT LA PREMIÈRE UTILISATION**

- a) Retirez et mettez au rebut tous les matériaux d'emballage et les autocollants de l'appareil.
- b) Lavez le panier et le bac à légumes dans de l'eau chaude savonneuse, puis rincez et séchez soigneusement. Ne nettoyez pas l'appareil ou ses pièces dans le lave-vaisselle.
- c) Essuyez le boîtier avec un chiffon humide.

REMARQUE : Lorsque la friteuse est chauffée pour la première fois, elle peut dégager une légère fumée ou odeur. Ce phénomène est normal et n'affecte pas la sécurité de votre appareil.

## **4. CONFIGURATION ET FONCTIONNEMENT**

- a) Placez l'appareil sur une surface stable, plane et résistante à la chaleur, loin du bord du comptoir.
- b) Placez le bac à légumes dans le panier.

- c) Insérez le panier dans la friteuse.
- d) Branchez la fiche sur une prise murale reliée à la terre.
- e) Placez les ingrédients sur la plaque croustillante du panier. N'utilisez jamais le panier sans le bac à légumes. Ne remplissez pas trop le panier.
- f) Insérez le panier dans la friteuse. Ne touchez pas le panier pendant et peu après son utilisation en raison des températures élevées. Tenez toujours le panier par la poignée.
- g) Réglez le temps de cuisson et la température en fonction de l'ingrédient.
- h) Certains ingrédients doivent être secoués à la moitié du temps de préparation. Sortez le panier, en utilisant la poignée pour secouer ou retourner les ingrédients. Remettez le panier dans la friteuse.
- i) Lorsque vous entendez la minuterie s'éteindre, le temps de cuisson réglé est écoulé. Retirez le panier de la friteuse.

REMARQUE : Pour arrêter manuellement le processus de cuisson, réglez le temps sur 1 minute. Vous pouvez régler à la fois la durée et la température en cours de fonctionnement. Les réglages actuels resteront enregistrés pendant environ 10 minutes après avoir retiré le panier de la friteuse.

- j) Retirez le panier de l'appareil et placez-le sur une surface résistante à la chaleur. Vérifiez que les ingrédients sont bien cuits. Si ce n'est pas le cas, remettez le panier dans la friteuse et réglez le temps pour des minutes supplémentaires si nécessaire.

## 5. PANNEAU DE CONTRÔLE

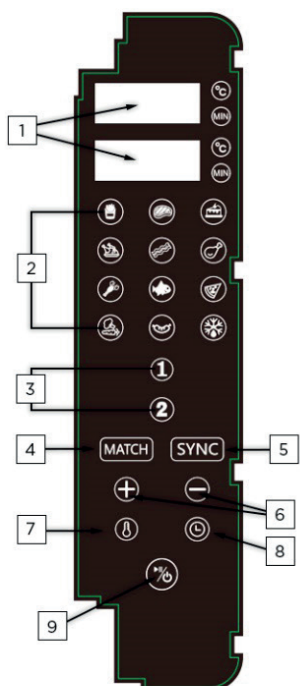

- 1 Affichage de la durée et de la température pour les paniers
- 2 Programmes
- 3 Boutons de sélection du panier
- 4 Fonction de correspondance (programme de copie)
- 5 Fonction de synchronisation
- 6 Boutons de réglage
- 7 Bouton de température
- 8 Bouton de l'heure
- 9 Bouton de démarrage/pause

- a) Une fois l'appareil mis sous tension, tous les indicateurs et affichages numériques s'allument pendant une seconde, puis s'éteignent. L'avertisseur sonore retentit et le bouton d'alimentation reste allumé.
- b) Appuyez sur le bouton d'alimentation pendant 0,5 seconde pour démarrer la machine. Le bouton d'alimentation

- mentation reste allumé et l'écran affiche « -- ».
- c) Choisissez le panier 1 ou le panier 2, et le voyant de la touche correspondante clignotera. L'écran du panier sélectionné affiche le réglage par défaut de 180°C/15 minutes, la température et la durée alternant. L'écran de l'autre panier affiche « ---- ».
  - d) Choisissez le programme souhaité et le voyant de la touche correspondant à ce programme clignote. L'écran affiche alternativement la durée et la température pré-réglées. Pour régler la température et l'heure, appuyez sur la touche température/heure, réglez les paramètres, puis appuyez sur la touche marche/pause (le voyant de la touche s'allume). L'appareil passe en mode de fonctionnement et le voyant du programme sélectionné clignote. Lorsque l'appareil est mis en marche, il n'est plus possible de sélectionner les touches de programme.
  - e) Suivez les étapes c) et d) pour le panier 2 si vous le souhaitez.
  - f) Si vous souhaitez utiliser les deux paniers, réglez le programme pour le panier 1, puis choisissez le panier 2 et répétez les étapes c) et d). Appuyez ensuite sur la touche start/pause. L'écran affiche alternativement la température et la durée pour chaque panier. Pour régler un panier pendant que l'autre est en fonctionnement, appuyez sur la touche du panier correspondant, effectuez les réglages et appuyez sur la touche départ/pause.
  - g) Fonction pause : Lorsque l'appareil est en marche, appuyez sur le bouton marche/pause pour mettre les deux paniers en pause. Les voyants correspondants clignotent et le ventilateur s'arrête pendant 20 secondes. Pour mettre en pause un seul panier, sélectionnez le panier souhaité et appuyez sur la touche marche/pause.
  - h) Arrêt : Appuyez longuement sur le bouton marche/pause pendant 3 secondes pour arrêter les deux paniers simultanément. L'écran affiche « OFF » et les lumières s'éteignent. Pour arrêter un panier individuellement, sélectionnez le panier et appuyez longuement sur le bouton marche/pause pendant 3 secondes.
  - i) Pour régler la température ou la durée en cours de fonctionnement, sélectionnez le panier souhaité, puis la touche temps/température, effectuez les réglages et attendez 5 secondes pour quitter le mode de réglage.
  - j) Lorsque la machine s'arrête, l'écran affiche « OFF ».
  - k) Pour annuler la sélection d'un panier, appuyez longuement sur le bouton correspondant.
  - l) Fonction de décongélation :** Appuyez sur le bouton de décongélation pour activer la fonction de décongélation, dont la valeur par défaut est de 80°C pendant 5 minutes. Ajustez la durée ou la température selon vos besoins.
  - m) Fonction mémoire :** L'appareil mémorise vos derniers réglages (par exemple, 200°C pendant 20 minutes). La fonction mémoire se réinitialise après une heure de coupure de courant.
  - n) Lorsque les deux paniers fonctionnent, les voyants de programme de chaque panier clignotent alternativement toutes les 6 secondes.
  - o) Fonction de synchronisation :** Après la mise en marche, sélectionnez les paniers 1 et 2 avec des temps de cuisson différents, appuyez sur la touche « SYNC » et l'affichage de la synchronisation s'active. Le panier dont le temps de cuisson est le plus long démarre en premier, tandis que le panier dont le temps de cuisson est le plus court attend en « HOLD ». Lorsque les temps sont alignés, les deux paniers cuisent ensemble.
  - p) Fonction de correspondance :** Réglez la température et la durée pour un panier, puis appuyez sur la touche « MATCH ». L'autre panier reprendra les mêmes réglages. Appuyez sur la touche start/pause pour démarrer les deux paniers. La fonction de copie se désactive dès que la cuisson commence.
  - r) Rappel d'agitation : Pendant la cuisson, lorsqu'il est temps de secouer le panier, l'écran affiche « ---- » et la sonnerie retentit 5 fois. Si aucune action n'est entreprise dans les 30 secondes, l'écran affiche à nouveau l'heure et la température.

## 6. NETTOYAGE ET ENTRETIEN

- a) Nettoyez soigneusement l'appareil après chaque utilisation.
- b) Débranchez l'appareil de la prise de courant avant de procéder au nettoyage et à l'entretien.
- c) Laissez l'appareil refroidir. Pour un refroidissement plus rapide, retirez le panier de la friteuse.
- d) Essuyez le boîtier et le panneau de commande avec un chiffon humide.
- e) Nettoyez le panier et le bac à légumes à l'eau chaude savonneuse, puis rincez et séchez soigneusement.
- f) Essuyez l'intérieur de l'appareil avec de l'eau chaude et une éponge non abrasive. Nettoyez les éléments chauffants à l'aide d'une brosse douce afin d'éliminer tout résidu alimentaire.
- g) N'immergez jamais l'appareil dans l'eau ou tout autre liquide. Ne le mettez pas au lave-vaisselle.

## 7. DÉPANNAGE

Problème	Cause possible	Solution possible
La friteuse ne fonctionne pas.	L'appareil n'est pas branché.	Branchez l'appareil dans une prise murale reliée à la terre.
	La minuterie n'est pas réglée.	Réglez la minuterie sur le temps de cuisson requis pour mettre l'appareil en marche.
La nourriture n'est pas cuite.	La quantité d'ingrédients dans le panier est excessive.	Mettez de plus petites quantités d'ingrédients dans le panier. Ne remplissez pas trop le panier.
	La température ou l'heure réglée est trop basse.	Réglez la température et le temps de cuisson.
Les ingrédients sont frits de manière inégale.	Certains types d'aliments doivent être secoués à la moitié du temps de préparation.	Secouez le panier à mi-cuisson.
De la fumée blanche s'échappe de l'appareil.	Vous préparez des ingrédients gras ou le panier contient encore des résidus gras d'une utilisation précédente.	La fumée blanche est due à l'échauffement de la graisse dans le panier. Utilisez une petite quantité d'huile pour la cuisson. Nettoyez toujours soigneusement le panier après chaque utilisation.



### ÉLIMINATION RESPECTUEUSE DE L'ENVIRONNEMENT

Vous pouvez contribuer à la protection de l'environnement !

N'oubliez pas de respecter les réglementations locales : déposez les appareils électriques hors d'usage dans un centre d'élimination des déchets approprié.



# CERTIFICAT DE GARANTIE

(Conforme à la Directive UE 2019/771)

## 1. Informations sur le vendeur

Nom de l'entreprise : \_\_\_\_\_

Adresse : \_\_\_\_\_

Numéro d'enregistrement (CUI) : \_\_\_\_\_

Contact : \_\_\_\_\_

Email : \_\_\_\_\_

Téléphone : \_\_\_\_\_

## 2. Informations sur le produit

Nom du produit : \_\_\_\_\_

Modèle / Code : \_\_\_\_\_

Numéro de série : \_\_\_\_\_

Numéro de facture / commande : \_\_\_\_\_

Date d'achat : \_\_\_\_ / \_\_\_\_ / \_\_\_\_

## 3. Durée de la garantie

Le produit est couvert par une garantie légale de conformité de 24 mois, valable à partir de la date de livraison.

Si le produit est réparé sous garantie, la période de garantie est prolongée de la durée pendant laquelle le produit reste au centre de service.

## 4. Ce que couvre la garantie

Cette garantie couvre les défauts de :

- fabrication,
- matériaux,
- fonctionnalité,
- problèmes de conformité existant au moment de la livraison.

En cas de non-conformité, le consommateur a le droit de demander :

- la réparation du produit ;
- le remplacement du produit ;
- une réduction du prix ;
- la résiliation du contrat (remboursement), si la réparation ou le remplacement est impossible ou non effectué dans un délai raisonnable ou cause un inconvénient significatif.

Cette garantie ne limite pas les droits légaux du consommateur issus de :

- la Directive UE 2019/771
- les lois nationales de protection des consommateurs
- les droits liés au défaut de conformité des biens

En cas de divergence entre cette garantie et la législation locale, les droits les plus favorables au consommateur dans le pays d'achat s'appliquent.

Si le consommateur a des questions concernant les délais de réparation ou de remplacement, ou sur tout autre droit prévu par les lois nationales de protection des consommateurs, il peut contacter le vendeur ou le service client du fabricant. Les coordonnées figurent aux articles 8 et 9 de ce certificat de garantie.

## 5. Ce que la garantie ne couvre pas

La garantie ne couvre pas :

- les dommages causés par une utilisation incorrecte,
- les chocs mécaniques, chutes, accidents,

- les réparations ou modifications non autorisées,
- l'usure normale,
- l'utilisation en dehors des exigences du fabricant,
- les événements de force majeure

## 6. Comment demander un service de garantie

Le consommateur peut demander un service de garantie :

- directement auprès du vendeur,
- auprès de tout centre de service agréé listé ci-dessous,
- en contactant le vendeur en ligne.

La preuve d'achat peut être fournie par tout moyen (facture, relevé bancaire, email, etc.).

## 7. Processus de réparation / remplacement

- Le vendeur doit réparer ou remplacer le produit dans un délai raisonnable.

- Si la réparation est impossible, le produit doit être remplacé ou remboursé.

- Le transport des articles volumineux/lourds doit être organisé par le vendeur.

## 8. Centre de service agréé

Nom de l'entreprise de service : AD VITA d.o.o.

Adresse : Tovarniška cesta 7b, SI-3210 Slovenske Konjice

Email : info.si@vitapur.com

Téléphone : +386 (0) 3 292 79 90

## 9. Signature du vendeur

Représentant du vendeur : \_\_\_\_\_

Signature : \_\_\_\_\_

Date : \_\_\_\_ / \_\_\_\_ / \_\_\_\_

## Használati útmutató: Air Fryer Rosmarino Tower XXL

A termék használata előtt figyelmesen olvassa el a használati útmutatót, és őrizze meg későbbi felhasználás céljából.

### **1. FIGYELMEZTETÉSEK ÉS BIZTONSÁGI ÓVINTÉZKEDÉSEK**

- Ez a készülék csak normál háztartási használatra való. A készüléket csak arra használja, amire gyártották.
- Ha a készüléket nem megfelelően, vagy szakmai vagy félprofi célokra használják, vagy ha nem a felhasználói kézikönyvnek megfelelően használják, a garancia érvényét veszti.
- Ezt a készüléket nem használhatják csökkent fizikai, érzékszervi vagy mentális képességekkel rendelkező személyek (beleértve a gyermekeket is), vagy olyan személyek, akiknek nincs tapasztalata vagy nem ismerik a készüléket, kivéve, ha a készülék használatát a biztonságukért felelős személyek felügyelik vagy utasítják.
- A készüléket és a vezetékét gyermekek elől elzárva kell tartani. Akadályozza meg, hogy gyermekek játsszanak a készülékkel, és szigorú felügyeletet alkalmazzon, amikor a készüléket gyermekek közelében használja.
- Soha ne merítse vízbe vagy más folyadékba az elektromos alkatrészeket és fűtőelemeket tartalmazó kábelt, dugókat vagy házat, és ne öblítse le a csap alatt. Ne hagyja, hogy víz vagy más folyadék kerüljön a készülékbe.
- Csatlakoztatás előtt győződjön meg arról, hogy a készülék feszültsége megegyezik a helyi hálózati feszültséggel. A készüléket csak földelt fali aljzathoz csatlakoztassa, és győződjön meg a dugasz megfelelő behelyezéséről.
- Rendszeresen ellenőrizze a készüléket és a tápkábelt. Ne használja a készüléket, ha a csatlakozó, a kábel vagy maga a készülék sérült. Ha megsérül, azonnal hagyja abba a készülék használatát, és vigye el javításra egy hivatalos szervizközpontba.
- Soha ne használjon elektromos aljzatot a konyhapult alatt. Ne használjon hosszabbítót.
- Soha ne csatlakoztassa a készüléket külső időzítőkhöz vagy távirányító rendszerekhez a veszélyek megelőzése érdekében.
- Ne hagyja a készüléket felügyelet nélkül működni.
- Ne csatlakoztassa a készüléket, és ne működtesse a kezelőpanelt nedves kézzel.
- Tartsa távol a készüléket forró felületektől és gyúlékony anyagoktól, például asztalterítőktől vagy függönyöktől.
- Használat közben mindig győződjön meg arról, hogy legalább 15 cm hely van a készülék felett és minden oldalán a megfelelő légáramlás érdekében.
- Működés közben ne takarja le a levegő bemeneti és kimeneti nyílásait a túlmelegedés megelőzése érdekében.
- Azonnal húzza ki a készüléket a konnektorból, ha sötét füst jelenik meg, és várja meg, amíg leáll, mielőtt kiveszi a kosarat a készülékből.
- A készüléket mindig vízszintes és stabil felületre helyezze. Ne helyezze a pult széléhez közel, és ne mozgassa használat közben.
- A felületek használat közben felforrósodhatnak. Legyen óvatos, amikor megérinti a készülék burkolatát a működés közben és után.
- Az égési sérülések vagy személyi sérülések megelőzése érdekében használat közben vagy közvetlenül használat után kerülje a készülék belsejével és kosarával való fizikai érintkezést.
- Működés közben forró gőz szabadul fel a légkimeneten keresztül. Tartsa távol a kezét és az arcát a gőztől és a levegőkimenettől működés közben és a kosárnak a légsütőből való eltávolításakor.
- Üzemeltetés előtt mindig győződjön meg arról, hogy a kosár megfelelően van behelyezve. Ne használja a készüléket a kivehető kosár behelyezése nélkül.

- Akadályozza meg, hogy az étel fűtőelemekkel érintkezzen. Főzés közben ne töltse túl a kosarat.
- Ne töltse fel a kosarat olajjal vagy sütőzsírral, mert ez tűzveszélyt okozhat.
- A leválasztáshoz nyomja meg a bekapcsológombot a készülék kikapcsolásához, majd húzza ki a konnektorból, amikor nem használja, és tisztítás előtt.
- Tisztítás, szétszerelés és tárolás előtt hagyja lehűlni a készüléket.
- Ne tisztítsa fémtisztító tartozékokkal, például fém súrolópárnákkal.

## **2. A TERMÉK BEMUTATÁSA**

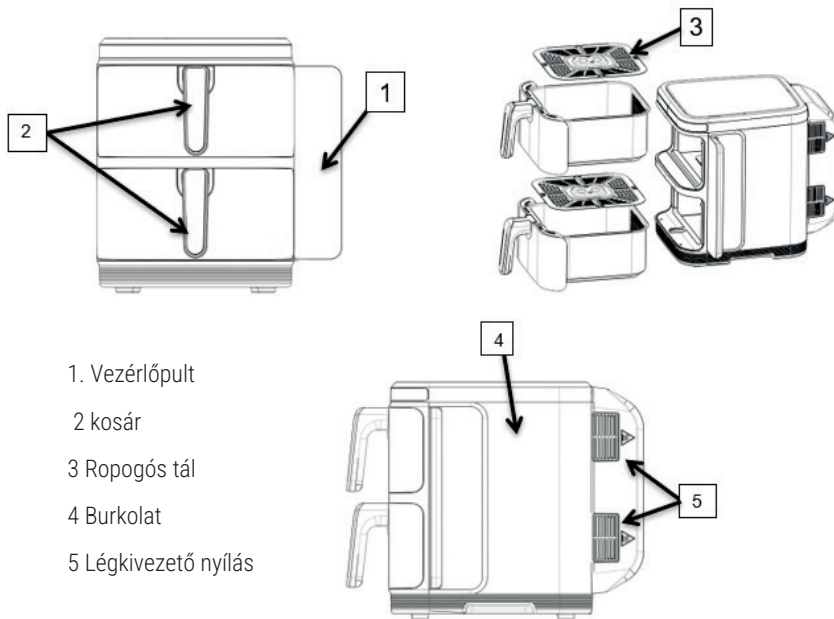

1. Vezérlőpult
- 2 kosár
- 3 Ropogós tál
- 4 Burkolat
- 5 Légvizetű nyílás

## **3 AZ ELSŐ HASZNÁLAT ELŐTT**

- a) Távolítson el és dobjon ki minden csomagolóanyagot, matricát vagy címkét a készülékből.
  - b) Mossa ki a kosarat és a ropogós tálat forró, szappanos vízben, majd alaposan öblítse le és szárítsa meg. NE tisztítsa a készüléket vagy annak részeit mosogatógépből.
  - c) Törölje le a házat nedves ruhával.
- MEGJEGYZÉS: A légsütő első melegítésekor enyhe füstöt vagy szagot bocsáthat ki. Ez normális, és nem befolyásolja a készülék biztonságát.

## **4. BEÁLLÍTÁS ÉS MŰKÖDTETÉS**

- a) Helyezze a készüléket stabil, vízszintes, hőálló felületre, távol az ellenszétől.
- b) Helyezze a tálcát a kosárba.
- c) Helyezze be a kosarat a légsütőbe.
- d) Csatlakoztassa a csatlakozót egy földelt fali aljzathoz.
- e) Helyezze az összetevőket a kosárban lévő frissítő rostos sütő tányérra. Soha ne használja a kosarat a frissítőlemez nélkül. Ne töltse túl a kosarat.
- f) Helyezze be a kosarat a légsütőbe. A magas hőmérséklet miatt ne érintse meg a kosarat használat közben és röviddel utána. Mindig tartsa a kosarat a fogantyúnál fogva.

- g) Állítsa be a főzési időt és a hőmérsékletet az összetevőtől függően.
- h) Egyes összetevőket az elkészítési idő felénél fel kell rázni. Húzza ki a kosarat a fogantyú segítségével az összetevők rázásához vagy forgatásához. Csúsztassa vissza a kosarat a légsütőbe.
- i) Amikor azt hallja, hogy az időzítő kikapcsol, a beállított sütési idő lejárt. Húzza ki a kosarat a légsütőből. MEGJEGYZÉS: A sütési folyamat kézi leállításához állítsa az időt 1 percre. Működés közben az időt és a hőmérsékletet is beállíthatja. A jelenlegi beállítások mentve maradnak körülbelül 10 percig, miután eltávolította a kosarat a légsütőből.
- j) Vegye ki a kosarat a készülékből, és helyezze hűálló felületre. Ellenőrizze, hogy az összetevők teljesen meg vannak-e főzve. Ha nem, csúsztassa vissza a kosarat a légsütőbe, és szükség szerint állítsa be az időt további percekre.

## 5. VEZÉRLŐPULT

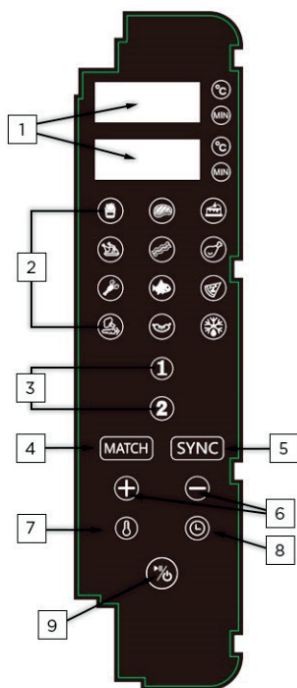

- 1 Idő/hőmérséklet kijelzés kosarakhoz
- 2 Programok
- 3 Kosárválasztó gomb
- 4 Egyezés funkció (program másolása)
- 5 Szinkronizálás funkció
- 6 Beállító gombok
- 7 Hőmérséklet gomb
- 8 Idő gomb
- 9 Start/Szünet gomb

- a) A gép bekapcsolása után az összes jelzőfény és digitális kijelző 1 másodpercig világít, majd kikapcsol. A hangjelzés megszólal, és a bekapcsológomb továbbra is világít.
- b) Nyomja meg a bekapcsológombot 0,5 másodpercig a gép elindításához. A bekapcsológomb továbbra is világít, és a kijelzőn a „-” felirat látható.
- c) Válassza az 1. vagy a 2. kosarat, és a megfelelő gomb jelzőfénye villogni kezd. A kiválasztott kosár kijelzőjén az alapértelmezett 180°C/15 perc érték jelenik meg, váltakozó hőmérséklettel és idővel. A másik kosár kijelzőjén a „-” felirat jelenik meg.
- d) Válassza ki a kívánt programot, és a programhoz tartozó gomb jelzőfénye villogni kezd. A kijelzőn változva jelenik meg az előre beállított idő és hőmérséklet. A hőmérséklet és az idő beállításához nyomja meg a hőmérséklet/idő gombot, módosítsa a beállításokat, majd nyomja meg a Start/Szünet gombot (a gomb jelzőfénye világítani kezd). A készülék működési módba lép, és a kiválasztott programjelzőfény

villogni kezd. A készülék indításakor a programgombok már nem választhatók ki.

- e) Kövesse a c) és d) lépéseket a 2. kosárhoz, ha szükséges.
- f) Ha mindkét kosarat használni szeretné, állítsa be az 1. kosár programját, majd válassza a 2. kosarat, és ismétlje meg a c) és d) lépéseket. Nyomja meg az Indítás/Szünet gombot. A kijelző az egyes kosarak hőmérséklete és ideje között váltakozik. Az egyik kosár beállításához, miközben a másik működik, nyomja meg a megfelelő kosár gombot, végezze el a beállításokat, és nyomja meg a Start/Szünet gombot.
- g) Szünet funkció: A gép működése közben nyomja meg a Start/Szünet gombot mindkét kosár szüneteltetéséhez. A megfelelő lámpák villognak, és a ventilátor 20 másodpercig késleltetve áll le. Ha csak egy kosarat szeretne szüneteltetni, válassza ki a kívánt kosarat, és nyomja meg a Start/Szünet gombot.
- h) Kikapcsolás: Nyomja meg hosszan a Start/Szünet gombot 3 másodpercig a két kosár egyidejű leállításához. A kijelzőn az "OFF" (ki) felirat jelenik meg, és a fények kialszanak. Egy kosár egyenkénti leállításához válassza ki a kosarat, és nyomja meg hosszan a Start/Szünet gombot 3 másodpercig.
- i) A működés közbeni hőmérséklet vagy idő beállításához válassza ki a kívánt kosarat, majd válassza ki az idő/hőmérséklet gombot, végezze el a beállításokat, és várjon 5 másodpercet a beállítási módból való kilépéshez.
- j) Amikor a gép leáll, a kijelzőn az „OFF” (ki) felirat jelenik meg.
- k) Egy kosár kiválasztásának visszavonásához nyomja meg hosszan a megfelelő kosár gombot.
- l) Kiolvasztási funkció:** Érintse meg a kiolvasztás gombot a kiolvasztási funkció engedélyezéséhez, amely 5 percig 80°C-ra áll be. Szükség szerint állítsa be az időt vagy a hőmérsékletet.
- m) Memória funkció:** A készülék emlékszik a legutóbbi beállításokra (pl. 200°C 20 percig). A memóriefunkció 1 óras áramkimaradás után visszaáll.
- n) Amikor mindkét kosár működik, az egyes kosarak programjelzőfényei 6 másodpercenként felváltva villognak.
- o) Szinkronizálás funkció:** A bekapcsolás után válassza ki az 1. és 2. kosarat különböző sütési idővel, nyomja meg a "SYNC" (szinkronizálás) gombot, és a SYNC kijelző aktiválódik. Először a hosszabb sütésű kosár indul el, míg a rövidebb sütésű kosár „HOLD” (szünetben) várakozik. Amint az idők összehangolódnak, a két kosár együtt sül.
- p) Match funkció:** Állítsa be a hőmérsékletet és az időt egy kosárhoz, majd nyomja meg a "MATCH" (egyeztetés) gombot. A másik kosár ugyanazokat a beállításokat másolja. Nyomja meg a Start/Szünet gombot mindkét kosár elindításához. A másolás funkció a sütés megkezdésekor kikapcsol.
- r) Emlékeztető rázásra: Sütés közben, amikor ideje rázni a kosarat, a kijelzőn a "----" felirat jelenik meg, és a hangjelzés 5-ször megszólal. Ha 30 másodpercen belül nem történik intézkedés, a kijelző visszatér az idő és a hőmérséklet kijelzéséhez.

## **6. TISZTÍTÁS ÉS KARBANTARTÁS**

- a) Minden használat után alaposan tisztítsa meg a készüléket.
- b) Tisztítás és karbantartás előtt húzza ki a készüléket a konnektorból.
- c) Hagyja kihűlni a készüléket. A gyorsabb hűtés érdekében vegye ki a kosarat a légsütőből.
- d) Törölje le a házat és a kezelőpanelt nedves ruhával.
- e) Mossa ki a kosarat és a ropogós tálat forró, szappanos vízben, majd alaposan öblítse le és szárítsa meg.
- f) Törölje le a készülék belsejét forró vízzel és nem koptató szivaccsal. Tisztítsa meg a fűtőelemeket puha kefével, hogy eltávolítsa az ételmaradványokat.
- g) A készüléket soha ne helyezze vízbe vagy bármilyen más folyadékba. Ne tegye mosogatógépbe.

## **7. HIBAELHÁRÍTÁS**

<b>Hibajelenség</b>	<b>Lehetséges ok</b>	<b>Lehetséges megoldás</b>
A légsütő nem működik.	A készülék nincs csatlakoztatva.	Dugja be a készüléket egy földelt fali aljzatba.
	Az időzítő nincs beállítva.	Állítsa az időzítőt a kívánt sütési időre a készülék bekapcsolásához.
Az étel nincs megfőzve.	A kosárban lévő összetevők mennyisége túlzott.	Tegyen kisebb mennyiségű összetevőt a kosárba. Ne töltse túl a kosarat.
	A beállított hőmérséklet/idő túl alacsony.	Állítsa be a sütési hőmérsékletet/időt.
Az összetevők egyenlőtlenül vannak megsütve.	Bizonyos típusú ételeket az elkészítési idő felénél fel kell rázni.	Rázza fel a kosarat a főzés felénél.
Fehér füst áramlik ki a készülékből.	Zsíros összetevőket készít, vagy a kosár még mindig tartalmaz az előző használatból származó zsíros maradványokat.	A fehér füstöt a kosárban lévő zsír felmelegedése okozza. Használjon kis mennyiségű olajat a főzéshez. Minden használat után alaposan tisztítsa meg a kosarat.



### **KÖRNYEZETBARÁT ÁRTALMATLANÍTÁS**

Segíthet a környezet védelmében!

Ne feledje betartani a helyi előírásokat: a nem működő elektromos berendezéseket megfelelő hulladékkezelő központban ártalmatlanítsa.





# GARANCIALEVÉL

(Megfelel az EU 2019/771 irányelvnek)

## 1. Eladó adatai

Cégnév: \_\_\_\_\_  
Cím: \_\_\_\_\_  
Regisztrációs szám (CUI): \_\_\_\_\_  
Kapcsolat: \_\_\_\_\_  
E-mail: \_\_\_\_\_  
Telefon: \_\_\_\_\_

## 2. Termékinformációk

Termék neve: \_\_\_\_\_  
Modell / Kód: \_\_\_\_\_  
Sorozatszám: \_\_\_\_\_  
Szám / Rendelési szám: \_\_\_\_\_  
Vásárlás dátuma: \_\_\_\_ / \_\_\_\_ / \_\_\_\_

## 3. Jótállási idő

A termékre 24 hónapos törvényes megfeleléségi garancia vonatkozik, amely a szállítás dátumától érvényes.

Ha a terméket garanciális javításra küldik, a jótállási idő meghosszabbodik azzal az idővel, amíg a termék a szervizben van.

## 4. Mit fedez a garancia

A garancia az alábbi hibákra terjed ki:

- gyártási,
- anyaghibák,
- funkcionalitás,
- megfeleléségi problémák, amelyek a szállításkor fennálltak.

Nem megfeleléség esetén a fogyasztó jogosult:

- A termék javítására;
- A termék cseréjére;
- Árleszállításra;
- A szerződés felmondására (visszatérítés), ha a javítás vagy csere nem lehetséges, nem történik meg ésszerű időn belül, vagy jelentős kényelmetlenséget okoz.

A garancia nem korlátozza a fogyasztó törvényes jogait, amelyek az alábbiakból erednek:

- EU 2019/771 irányelv
  - Nemzeti fogyasztóvédelmi törvények
  - A termékek nem megfeleléségével kapcsolatos jogok
- Eltérés esetén a fogyasztó számára kedvezőbb jogok érvényesek a vásárlás országában.

A fogyasztó kérdéseivel a javítási vagy csereidővel kapcsolatban, illetve más fogyasztóvédelmi jogokkal kapcsolatban fordulhat az eladóhoz vagy a gyártó ügyfélszolgálatához. Elérhetőségek a 8. és 9. pontban találhatóak.

## 5. Mit NEM fedez a garancia

A garancia nem terjed ki:

- nem rendeltetésszerű használatból eredő károokra,
- mechanikai sérülésekre, esésekre, balesetekre,
- nem engedélyezett javításokra vagy módosításokra,
- normál elhasználódásra,
- a gyártó előírásainak nem megfelelő használatra,
- vis maior eseményekre

## 6. Hogyan igényelhető a garancia

A fogyasztó igényelheti a garanciát:

- közvetlenül az eladótól,
  - bármelyik alább felsorolt hivatalos szervizközpontban,
  - az eladó online elérhetőségén keresztül.
- A vásárlás igazolása bármilyen formában történhet (számla, banki kivonat, e-mail stb.).

## 7. Javítás / csere folyamata

- Az eladónak ésszerű időn belül javítania vagy cserélnie kell a terméket.

- Ha a javítás lehetetlen, a terméket ki kell cserélni vagy visszatéríteni.

- Nagyméretű/nehéz termékek szállítását az eladónak kell biztosítania.

## 8. Hivatalos szervizközpont

Szervizcég neve: AD VITA d.o.o.

Cím: Tovarniška cesta 7b, SI-3210 Slovenske Konjice

E-mail: info.si@vitapur.com

Telefon: +386 (0) 3 292 79 90

## 9. Eladó aláírása

Eladó képviselője: \_\_\_\_\_

Aláírás: \_\_\_\_\_

Dátum: \_\_\_\_ / \_\_\_\_ / \_\_\_\_

## Manuale d'uso: Friggitrice ad aria Rosmarino torre XXL

Leggere attentamente il manuale d'uso prima di utilizzare il prodotto e conservarlo per eventuali consultazioni future.

### **1. AVVERTENZE E PRECAUZIONI DI SICUREZZA**

- Questo prodotto è destinato esclusivamente al normale uso domestico. Non utilizzarlo per scopi diversi da quelli previsti.
- Se l'elettrodomestico viene utilizzato in modo improprio o per scopi professionali o semiprofessionali, o se non viene utilizzato secondo le istruzioni per l'uso, la garanzia decade.
- Questo elettrodomestico non è destinato all'uso da parte di persone (compresi i bambini) con ridotte capacità fisiche, sensoriali o mentali, o di persone prive di esperienza e familiarità con l'elettrodomestico, a meno che non siano sorvegliate o istruite sull'utilizzo dell'elettrodomestico da persone responsabili della loro sicurezza.
- Tenere l'elettrodomestico e il suo cavo fuori dalla portata dei bambini. Evitare che i bambini giochino con l'elettrodomestico e prestare la massima attenzione quando lo si utilizza in prossimità di bambini.
- Non immergere mai il cavo, le spine o il corpo dell'elettrodomestico, che contiene componenti elettrici ed elementi riscaldanti, in acqua o altri liquidi, né sciacquare sotto il rubinetto. Non lasciare che l'acqua o altri liquidi penetrino nell'elettrodomestico.
- Prima di collegare l'elettrodomestico, accertarsi che la sua tensione corrisponda a quella della rete elettrica locale. Collegare l'elettrodomestico solo a una presa a muro con messa a terra e assicurarsi che la spina sia inserita correttamente.
- Controllare regolarmente l'elettrodomestico e il cavo di alimentazione. Non utilizzare l'elettrodomestico se la spina, il cavo o l'elettrodomestico stesso sono danneggiati. In caso di danni, interrompere immediatamente l'uso dell'elettrodomestico e portarlo presso un centro di assistenza autorizzato per la riparazione.
- Non utilizzare mai una presa elettrica sotto il bancone della cucina. Non utilizzare prolunghe.
- Non collegare mai l'elettrodomestico a timer esterni o a sistemi di controllo a distanza per evitare rischi.
- Non lasciare senza sorveglianza l'elettrodomestico in funzionamento.
- Non collegare l'elettrodomestico e non azionare il pannello di controllo con le mani bagnate.
- Tenere l'elettrodomestico lontano da superfici calde e materiali combustibili come tovaglie o tende.
- Durante l'utilizzo, assicurarsi sempre che sopra e su tutti i lati dell'elettrodomestico vi siano almeno 15 cm di spazio per una corretta circolazione dell'aria.
- Non coprire le aperture di ingresso e uscita dell'aria durante il funzionamento per evitare il surriscaldamento.
- Se compare del fumo scuro, staccare immediatamente la spina dell'elettrodomestico e attendere che il fumo smetta di fuoriuscire prima di rimuovere il cestello dall'elettrodomestico.
- Collocare sempre l'elettrodomestico su una superficie orizzontale, piana e stabile. Non posizionarlo vicino al bordo del bancone e non spostarlo durante l'utilizzo.
- Durante l'uso, le superfici possono diventare calde. Fare attenzione quando si tocca il corpo dell'elettrodomestico durante e dopo l'utilizzo.
- Evitare il contatto fisico con l'interno e il cestello dell'elettrodomestico durante o subito dopo l'utilizzo per evitare ustioni o lesioni personali.
- Durante l'utilizzo, il vapore caldo fuoriesce dall'uscita dell'aria. Tenere mani e viso lontani dal vapore e dall'uscita dell'aria durante il funzionamento e quando si estrae il cestello dalla friggitrice ad aria.
- Assicurarsi sempre che il cestello sia inserito correttamente prima dell'uso. Non utilizzare l'elettrodomestico senza prima aver inserito il cestello estraibile.
- Evitare il contatto degli alimenti con gli elementi riscaldanti. Non riempire eccessivamente il cestello durante la cottura.

- Non riempire il cestello con olio o grasso di frittura per evitare il rischio di incendio.
- Per scollegare l'elettrodomestico, premere il pulsante di accensione per spegnerlo, quindi staccarlo dalla presa di corrente quando non è in uso e prima della pulizia.
- Lasciare raffreddare l'elettrodomestico prima di pulirlo, smontarlo e riporlo.
- Non pulire con accessori per la pulizia in metallo, come le pagliette.

## **2. PRESENTAZIONE DEL PRODOTTO**

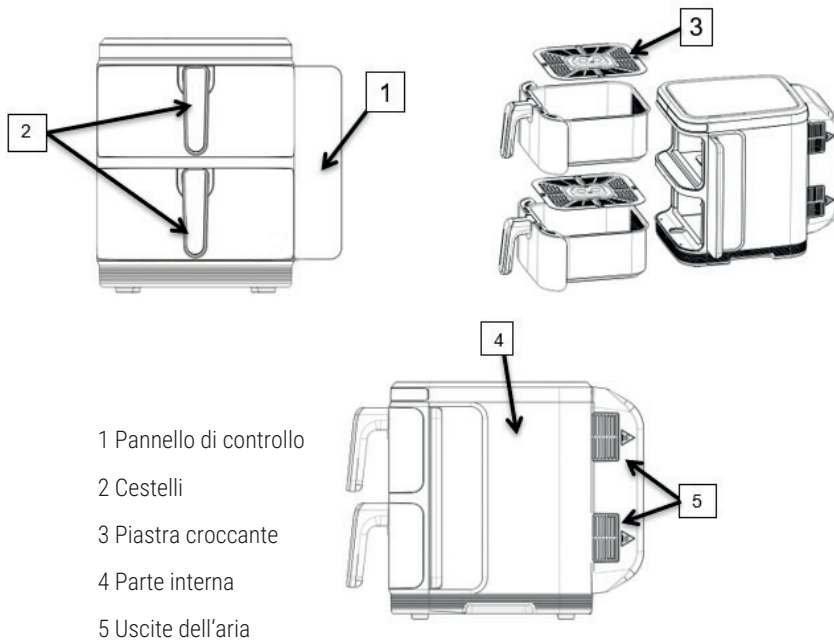

1 Pannello di controllo

2 Cestelli

3 Piastra croccante

4 Parte interna

5 Uscite dell'aria

## **3. PRIMA DEL PRIMO UTILIZZO**

- Rimuovere e smaltire tutti i materiali di imballaggio e gli adesivi dall'apparecchio.
  - Lavare il cestello e la piastra croccante in acqua calda e sapone, quindi risciacquare e asciugare accuratamente. **NON** pulire l'apparecchio o le sue parti in lavastoviglie.
  - Pulire l'involucro con un panno umido.
- NOTA: Quando la friggitrice ad aria viene riscaldata per la prima volta, potrebbe emettere un leggero fumo o odore. Questo fenomeno è normale e non compromette la sicurezza dell'apparecchio.

## **4. CONFIGURAZIONE E FUNZIONAMENTO**

- Posizionare l'apparecchio su una superficie stabile, piana e resistente al calore, lontano dal bordo del piano di lavoro.
- Posizionare la piastra croccante nel cestello.
- Inserire il cestello nella friggitrice ad aria.
- Collegare la spina a una presa di corrente con messa a terra.
- Mettere gli ingredienti sulla piastra croccante nel cestello. Non utilizzare mai il cestello senza la piastra croccante. Non riempire eccessivamente il cestello.
- Inserire il cestello nella friggitrice ad aria. Non toccare il cestello durante e subito dopo l'uso a causa delle alte temperature. Tenere sempre il cestello per il manico.

- g) Impostare il tempo e la temperatura di cottura in base all'ingrediente.
- h) Alcuni ingredienti richiedono di essere scossi a metà cottura. Estrarre il cestello usando la maniglia per scuotere o girare gli ingredienti. Reinserire il cestello nella friggitrice ad aria.
- i) Quando si sente il timer spegnersi, il tempo di cottura impostato è terminato. Estrarre il cestello dalla friggitrice ad aria.

NOTA: Per interrompere manualmente il processo di cottura, impostare il tempo su 1 minuto. È possibile regolare sia il tempo che la temperatura durante il funzionamento. Le impostazioni correnti rimangono memorizzate per circa 10 minuti dopo aver rimosso il cestello dalla friggitrice ad aria.

- j) Estrarre il cestello dall'apparecchio e posizionarlo su una superficie resistente al calore. Controllare se gli ingredienti sono completamente cotti. In caso contrario, reinserire il cestello nella friggitrice ad aria e regolare il tempo per ulteriori minuti, se necessario.

## 5. PANNELLO DI CONTROLLO

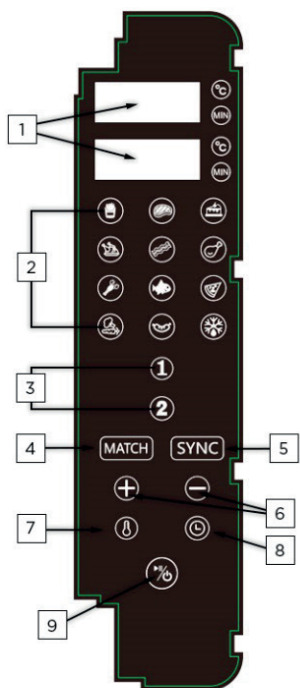

- 1. Display del tempo/temperatura per i cestelli
- 2. Programmi
- 3. Tasti di selezione del cestello
- 4. Funzione di abbinamento (copia programma)
- 5. Funzione di sincronizzazione
- 6. Tasti di regolazione
- 7. Tasto della temperatura
- 8. Tasto del tempo
- 9. Tasto di avvio/pausa

- a) Quando la friggitrice ad aria viene accesa, tutti gli indicatori e i display digitali si attivano per 1 secondo e poi si spengono. Il cicalino emette un suono e il tasto di accensione rimane illuminato.
- b) Premere il tasto di avvio per 0,5 secondi per accendere la friggitrice ad aria. Il tasto di avvio rimane illuminato e il display mostra "--".
- c) Selezionare il cestello 1 o il cestello 2 e la spia del pulsante corrispondente inizierà a lampeggiare. Il display del cestello selezionato mostrerà l'impostazione predefinita di 180°C/15 minuti, alternando temperatura e tempo. Il display dell'altro cestello mostrerà "----".
- d) Selezionare il programma desiderato e la spia del tasto corrispondente inizierà a lampeggiare. Il display mostrerà alternativamente l'ora e la temperatura preimpostate. Per regolare la temperatura e il tempo, premere il tasto temperatura/tempo, modificare le impostazioni e poi premere il tasto di avvio/pausa (la

spia del tasto si accende). L'apparecchio entra in modalità di funzionamento e la spia del programma selezionato continuerà a lampeggiare. Una volta avviato l'apparecchio, i tasti dei programmi non potranno più essere selezionati.

- e) Seguire i passaggi c) e d) per il cestello 2, se necessario.
- f) Se si desidera utilizzare entrambi i cestelli, impostare il programma per il cestello 1, quindi selezionare il cestello 2 e ripetere i passaggi c) e d). Successivamente, premere il tasto di avvio/pausa. Il display mostrerà alternativamente la temperatura e l'ora di ciascun cestello. Per regolare un cestello mentre l'altro è in funzione, premere il tasto del cestello corrispondente, effettuare le modifiche e premere di nuovo il tasto di avvio/pausa.
- g) Funzione di pausa: Mentre la macchina è in funzione, premere il tasto di avvio/pausa per mettere in pausa entrambi i cestelli. Le spie corrispondenti lampeggiano e la ventola si ferma dopo un ritardo di 20 secondi. Per mettere in pausa solo un cestello, selezionare il cestello desiderato e premere il tasto di avvio/pausa.
- h) Spegnimento: Premere e tenere premuto il tasto di avvio/pausa per 3 secondi per arrestare entrambi i cestelli contemporaneamente. Il display mostrerà "OFF" e le luci si spegneranno. Per arrestare un cestello singolarmente, selezionarlo e premere e tenere premuto il tasto di avvio/pausa per 3 secondi.
- i) Per regolare la temperatura o il tempo durante il funzionamento, selezionare il cestello desiderato, quindi premere il tasto del tempo/della temperatura, apportare le modifiche e attendere 5 secondi per uscire dalla modalità di regolazione.
- j) Quando l'apparecchio si ferma, il display mostrerà "OFF".
- k) Per annullare la selezione di un cestello, premere e tenere premuto il tasto del cestello corrispondente.
- l) Funzione di scongelamento:** Toccare il tasto di scongelamento per attivare la funzione di scongelamento, che per impostazione predefinita è di 80°C per 5 minuti. Regolare il tempo o la temperatura, se necessario.
- m) Funzione di memoria:** L'apparecchio memorizza le ultime impostazioni (ad esempio, 200°C per 20 minuti). La funzione di memoria si resetta dopo 1 ora di assenza di corrente.
- n) Quando entrambi i cestelli sono in funzione, le spie di programma di ciascun cestello lampeggiano alternativamente ogni 6 secondi.
- o) Funzione di sincronizzazione:** Dopo l'accensione, selezionare i cestelli 1 e 2 con tempi di cottura diversi, premere il tasto "SYNC" e il display di sincronizzazione si attiverà. Il cestello con il tempo di cottura più lungo inizierà per primo, mentre quello con il tempo più breve resterà in "HOLD/ATTESA". Una volta allineati i tempi, i due cestelli cuoceranno insieme.
- p) Funzione di abbinamento:** Impostare la temperatura e il tempo per un cestello, quindi premere il tasto "MATCH/ABBINAMENTO". L'altro cestello copierà le stesse impostazioni. Premere il tasto di avvio/pausa per avviare entrambi i cestelli. La funzione di copia si disattiva una volta avviata la cottura.
- r) **Promemoria scuotimento:** Durante la cottura, quando è il momento di scuotere il cestello, il display mostra "----" e il cicalino emette 5 suoni. Se non si interviene entro 30 secondi, il display ritorna a mostrare il tempo e la temperatura.

## **6. PULIZIA E MANUTENZIONE**

- a) Pulire accuratamente l'apparecchio dopo ogni utilizzo.
- b) Scollegare l'apparecchio dalla presa di corrente prima di procedere alla pulizia e alla manutenzione.
- c) Lasciare raffreddare l'apparecchio. Per un raffreddamento più rapido, rimuovere il cestello dalla friggitrice ad aria.
- d) Pulire l'involucro e il pannello di controllo con un panno umido.
- e) Pulire il cestello e la piastra croccante in acqua calda e sapone, quindi risciacquare e asciugare accuratamente.
- f) Pulire l'interno dell'apparecchio con acqua calda e una spugna non abrasiva. Utilizzare una spazzola morbida per pulire gli elementi riscaldanti e rimuovere eventuali residui di cibo.
- g) Non immergere mai l'apparecchio in acqua o in altri liquidi. Non metterlo in lavastoviglie.

## 7. RISOLUZIONE DEI PROBLEMI

Problema	Possibile causa	Soluzione possibile
La friggitrice ad aria non funzi.	L'apparecchio non è collegato alla presa di corrente.	Collegare l'apparecchio a una presa di corrente con messa a terra
	Non è stato impostato il timer.	Impostare il timer sul tempo di cottura desiderato per avviare l'apparecchio.
Il cibo non è cotto.	La quantità di ingredienti nel cestello è eccessiva.	Posizionare nel cestello piccole quantità di ingredienti. Evitare di riempirlo troppo.
	La temperatura/il tempo impostati sono troppo bassi.	Regolare la temperatura/il tempo di cottura.
Gli ingredienti sono cotti in modo non uniforme.	Alcuni tipi di alimenti devono essere scossi a metà del tempo di preparazione.	Scuotere il cestello a metà cottura.
Dall'apparecchio esce del fumo bianco.	Si stanno cucinando ingredienti grassi o il cestello presenta residui di grasso dall'uso precedente.	Il fumo bianco è dovuto al riscaldamento del grasso nel cestello. Utilizzare una piccola quantità di olio durante la cottura e pulire sempre accuratamente il cestello dopo ogni utilizzo.



### SMALTIMENTO ECOLOGICO

Fare la propria parte per proteggere l'ambiente!

Assicurarsi di rispettare le normative locali: portare i dispositivi elettrici non funzionanti in un centro di raccolta rifiuti autorizzato.



# CERTIFICATO DI GARANZIA

(Conforme alla Direttiva UE 2019/771)

## 1. Informazioni sul venditore

Nome dell'azienda: \_\_\_\_\_

Indirizzo: \_\_\_\_\_

Numero di registrazione (CUI): \_\_\_\_\_

Contatto: \_\_\_\_\_

Email: \_\_\_\_\_

Telefono: \_\_\_\_\_

## 2. Informazioni sul prodotto

Nome del prodotto: \_\_\_\_\_

Modello / Codice: \_\_\_\_\_

Numero di serie: \_\_\_\_\_

Numero fattura / ordine: \_\_\_\_\_

Data di acquisto: \_\_\_\_ / \_\_\_\_ / \_\_\_\_

## 3. Periodo di garanzia

Il prodotto è coperto da una garanzia legale di conformità di 24 mesi, valida dalla data di consegna.

Se il prodotto viene riparato in garanzia, il periodo di garanzia è esteso per la durata della permanenza del prodotto presso il centro di assistenza.

## 4. Cosa copre la garanzia

La garanzia copre difetti di:

- fabbricazione,
- materiali,
- funzionalità,
- problemi di conformità esistenti al momento della consegna.

In caso di non conformità, il consumatore ha diritto a richiedere:

- Riparazione del prodotto;
- Sostituzione del prodotto;
- Riduzione del prezzo;
- Risoluzione del contratto (rimborso), se la riparazione o la sostituzione non è possibile o non viene effettuata entro un termine ragionevole o causa notevoli inconvenienti.

La garanzia non limita i diritti legali del consumatore derivanti da:

- Direttiva UE 2019/771
- Leggi nazionali sulla protezione dei consumatori
- Diritti relativi alla mancanza di conformità dei beni

In caso di discrepanza tra questa garanzia e la legislazione locale, si applicano i diritti più favorevoli al consumatore previsti nel paese di acquisto.

Per domande sui tempi di riparazione o sostituzione, o su altri diritti derivanti dalle leggi nazionali sulla protezione dei consumatori, il consumatore può contattare il venditore o il servizio clienti del produttore. Le informazioni di contatto sono riportate negli articoli 8 e 9 di questo certificato.

## 5. Cosa la garanzia NON copre

La garanzia non copre:

- danni causati da uso improprio,
- urti meccanici, cadute, incidenti,
- riparazioni o modifiche non autorizzate,

- normale usura,

- uso al di fuori dei requisiti del produttore,

- eventi di forza maggiore

## 6. Come richiedere assistenza in garanzia

Il consumatore può richiedere assistenza in garanzia:

- direttamente dal venditore,
- presso qualsiasi centro di assistenza autorizzato elencato di seguito,
- contattando il venditore online.

La prova d'acquisto può essere fornita con qualsiasi mezzo (fattura, estratto conto bancario, email, ecc.).

## 7. Processo di riparazione / sostituzione

- Il venditore deve riparare o sostituire il prodotto entro un periodo ragionevole.

- Se la riparazione è impossibile, il prodotto deve essere sostituito o rimborsato.

- Il trasporto di articoli ingombranti/pesanti deve essere organizzato dal venditore.

## 8. Centro di assistenza autorizzato

Nome della società di assistenza: AD VITA d.o.o.

Indirizzo: Tovarniška cesta 7b, SI-3210 Slovenske Konjice

Email: info.si@vitapur.com

Telefono: +386 (0) 3 292 79 90

## 9. Firma del venditore

Rappresentante \_\_\_\_\_ del \_\_\_\_\_ venditore:

Firma: \_\_\_\_\_

Data: \_\_\_\_ / \_\_\_\_ / \_\_\_\_

## Naudotojo vadovas: Oro gruzdintuvė „Rosmarino Tower XXL“

Prieš naudodami atidžiai perskaitykite šį naudotojo vadovą ir išsaugokite jį ateičiai.

### 1. ĮSPĖJIMAI IR SAUGOS PRIEMONĖS

- Šis prietaisas skirtas tik įprastam naudojimui namų ūkyje. Nenaudokite šio prietaiso kitiems tikslams, nei numatyta.
- Jei prietaisas naudojamas netinkamai, profesionaliems ar pusiau profesionaliems tikslams arba jei jis naudojamas ne pagal naudojimo instrukciją, garantija nustoja galioti.
- Šis prietaisas neskirtas naudoti asmenims (įskaitant vaikus) su ribotais fiziniais, jutimaisiais ar protiniais gebėjimais arba asmenims, neturintiems patirties ar nesusipažinusiems su prietaisu, nebent juos prižiūrėtų ar instruktuoję apie prietaiso naudojimą asmenys, atsakingi už jų saugumą.
- Laikykite prietaisą ir jo laidą vaikams nepasiekiamoje vietoje. Neleiskite vaikams žaisti su prietaisu ir atidžiai prižiūrėkite, kai prietaisą naudojate šalia vaikų.
- Niekada nemerkite laido, kištukų ar korpuso, kuriame yra elektrinių komponentų ir kaitinimo elementų, į vandenį ar kitus skysčius, taip pat neplaukite po čiaupu. Neleiskite, kad į prietaisą patektų vandens ar kito skysčio.
- Prieš prijungdami prietaisą įsitinkinkite, kad jo įtampa atitinka vietinio elektros tinklo įtampą. Prietaisą prijunkite tik prie įžeminto sieninio kištukinio lizdo ir užtikrinkite tinkamą kištuko įkišimą.
- Reguliariai tikrinkite prietaisą ir maitinimo laidą. Nenaudokite prietaiso, jei kištukas, laidas ar pats prietaisas yra pažeistas. Jei atsiranda pažeidimų, nedelsdami nustokite naudoti prietaisą ir nuneškite jį į įgaliotąjį techninės priežiūros centrą, kad būtų sutaisytas.
- Niekada nenaudokite elektros lizdo, esančio po virtuvės stalviršiu. Nenaudokite prailgintuvo.
- Kad išvengtumėte pavojaus, niekada neprijunkite šio prietaiso prie išorinių laikmačių ar nuotolinio valdymo sistemų.
- Neleiskite prietaisui veikti be priežiūros.
- Neįjunkite prietaiso į elektros tinklą ir nenaudokite valdymo skydelio šlapiomis rankomis.
- Laikykite prietaisą atokiau nuo karštų paviršių ir degių medžiagų, pavyzdžiui, staltiesių ar užuolaidų.
- Naudodami prietaisą visada pasirūpinkite, kad virš jo ir iš visų pusių būtų bent 15 cm erdvės, kad tinkamai cirkuluotų oras.
- Kad prietaisas neperkaistų, naudojimo metu neuždenkite oro įleidimo ir išleidimo angų.
- Pasirodžius tamsiems dūmams, nedelsdami išjunkite prietaisą iš elektros tinklo ir palaukite, kol dūmai nustos skliti, prieš išimdami krepšį iš prietaiso.
- Visada statykite prietaisą ant horizontalaus, lygaus ir stabilaus paviršiaus. Nestatykite jo netoli stalviršio krašto ir nejudinkite jo, kai jis naudojamas.
- Naudojimo metu paviršiai gali įkaisti. Atsargiai elkitės liečiant prietaiso korpusą darbo metu ir po jo.
- Naudojimo metu arba iš karto po jo venkite fizinio sąlyčio su prietaiso vidumi ir krepšeliu, kad išvengtumėte nudegimų ar kūno sužalojimų.
- Eksploatacijos metu per oro išleidimo angą išsiskiria karšti garai. Veikimo metu ir išimdami krepšį iš oro keptuvės laikykite rankas ir veidą atokiau nuo garų ir oro išleidimo angos.
- Prieš pradėdami naudoti, visada įsitinkinkite, kad krepšelis yra tinkamai įdėtas. Nenaudokite prietaiso neįdėję išimamo krepšelio.
- Saugokite maistą nuo sąlyčio su kaitinimo elementais. Gamindami maistą neperpildykite krepšelio.
- Neužpildykite krepšelio aliejumi ar kepimo riebalais, nes tai gali sukelti gaisro pavojų.
- Norėdami išjungti prietaisą, paspauskite maitinimo mygtuką, kad prietaisas išsijungtų, o nenaudojamą ir prieš valymą ištraukite jį iš elektros lizdo.
- Prieš valydami, išardydami ir laikydami leiskite prietaisui atvėsti.
- Nevalykite su metaliniais valymo reikmenimis, pavyzdžiui, metalinėmis šveitimo trinkelėmis.

## **2. PRODUKTO PRISTATYMAS**

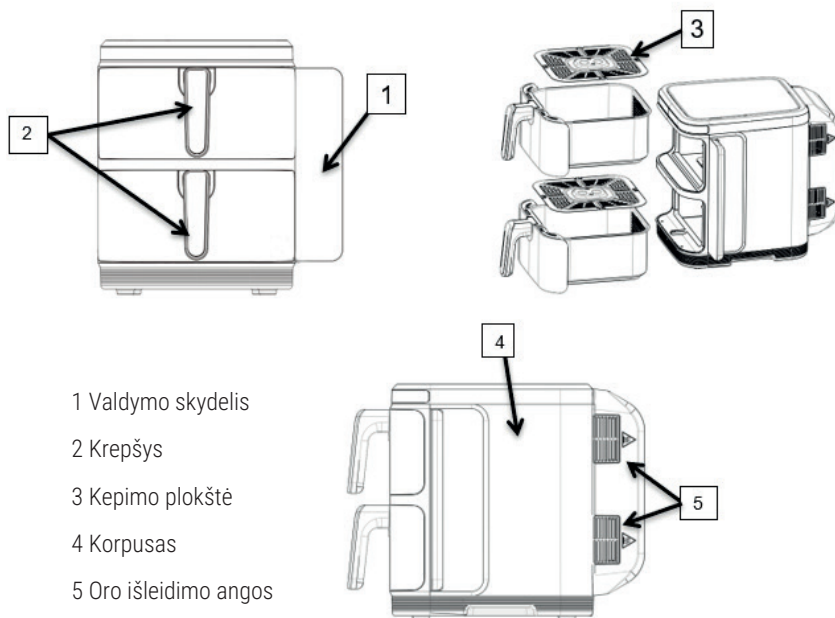

## **3. PRIEŠ NAUDOJANT PIRMA KARTĄ**

- Nuo prietaiso nuimkite ir išmeskite visus pakavimo medžiagas ir lipdukus.
- Nuplaukite krepšį ir kepimo plokštę karštame muiluotame vandenyje, tada kruopščiai nuskalaukite ir išdžiovinkite. NEPLAUKITE prietaiso ar jo dalių indaplovėje.
- Nuvalykite korpusą drėgna šluoste.

DĖMESIO: Kai oro gruzdintuvė įkaitinama pirmą kartą, iš jos gali sklirti nedidelis dūmų kiekis arba kvapas. Tai normalu ir neturi įtakos prietaiso saugumui.

## **4. SAŪRANKA IR VEIKIMAS**

- Pastatykite prietaisą ant stabilaus, lygaus ir karščiui atsparaus paviršiaus, toliau nuo stalviršio krašto.
- Į krepšį įdėkite kepimo plokštę.
- Įdėkite krepšį į oro gruzdintuvę.
- Kištuką prijunkite prie įžeminto sieninio lizdo.
- Sudėkite ingredientus ant krepšyje esančios kepimo plokštės. Niekada nenaudokite krepšio be kepimo plokštės. Neperpildykite krepšio.
- Įdėkite krepšį į oro gruzdintuvę. Dėl aukštos temperatūros nelieskite krepšio naudojimo metu ir netrukus po jo. Košę visada laikykite už rankenos.
- Nustatykite kepimo laiką ir temperatūrą priklausomai nuo ingrediento.
- Kai kuriuos ingredientus reikia pakratyti įpusėjus kepimo laikui. Ištraukite krepšį naudodami rankeną, kad galėtumėte pakratyti arba apversti ingredientus. Įstumkite krepšį atgal į oro gruzdintuvę.
- Kai išgirsite, kad laikmatis išsijungia, reiškia, kad nustatytas gamtinimo laikas baigėsi. Ištraukite krepšį iš oro gruzdintuvės.

PASTABA: norėdami rankiniu būdu sustabdyti kepimo procesą, nustatykite 1 minutei. Veikimo metu galite reguliuoti ir laiką, ir temperatūrą. Dabartiniai nustatymai išliks išsaugoti maždaug 10 minučių po to, kai krepšys bus ištrauktas iš oro gruzdintuvės.

j) Išimkite krepšį iš prietaiso ir padėkite jį ant karščiui atsparaus paviršiaus. Patikrinkite, ar ingredientai visiškai iškepė. Jei ne, įstumkite krepšį atgal į oro gruzdintuvę ir, jei reikia, nustatykite papildomą laiką.

## 5. VALDYMO SKYDELIS

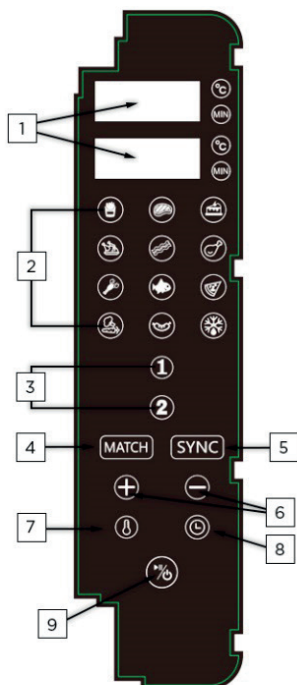

1 Krepšio laiko ir temperatūros indikatorius

2 Programos

3 Krepšio pasirinkimo mygtukai

4 Suderinimo funkcija (programos kopijavimas)

5 Sinchronizavimo funkcija

6 Reguliavimo mygtukai

7 Temperatūros mygtukas

8 Laiko mygtukas

9 Paleidimo / pauzės mygtukas

- Įjungus prietaisą, visi indikatoriai ir skaitmeniniai ekranai įsižiebia 1 sekunde ir išsijungia. Pasigirs garsinis signalas, o maitinimo mygtukas toliau švies.
- Paspauskite įjungimo mygtuką 0,5 sekundės, kad prietaisas įsijungtų. Įjungimo mygtukas lieka apšviestas, o ekranuose rodomas užrašas „--“.
- Pasirinkite 1 arba 2 krepšį, ir atitinkamo mygtuko lemputė pradės mirksėti. Pasirinkto krepšio ekrane bus rodomas numatytasis nustatymas 180 °C/15 minučių, o temperatūra ir laikas kaitaliosis. Kito krepšelio ekrane bus rodoma „----“.
- Pasirinkite norimą programą, ir tos programos mygtuko lemputė pradės mirksėti. Ekrane pakaitomis rodomas nustatytas laikas ir temperatūra. Norėdami reguliuoti temperatūrą ir laiką, paspauskite temperatūros/laiko mygtuką, sureguliuokite nustatymus ir paspauskite paleidimo / pauzės mygtuką (užsidegs mygtuko lemputė). Prietaisas įjungs darbo režimą, o pasirinktos programos lemputė pradės mirksėti. Kai prietaisas paleidžiamas, programos mygtukų nebegalima pasirinkti.
- Jei pageidaujate, atlikite c ir d punktų veiksmus 2 krepšeliui.
- Jei norite naudoti abu krepšelius, nustatykite programą 1 krepšeliui, tada pasirinkite 2 krepšelį ir pakartokite c ir d punktus.) Tada paspauskite paleidimo / pauzės mygtuką. Ekrane pakaitomis bus rodoma

kiekvieno krepšelio temperatūra ir laikas. Norėdami reguliuoti vieną krepšį, kol veikia kitas, paspauskite atitinkamo krepšelio mygtuką, atlikite reguliavimą ir paspauskite paleidimo / pauzės mygtuką.

- g) Pauzės funkcija: paspauskite paleidimo / pauzės mygtuką, kad sustabdytumėte abu krepšius. Pradės mirksėti atitinkamos lemputės, o ventilatorius prieš sustodamas užtruks 20 sekundžių. Norėdami pristabdyti tik vieno krepšelio darbą, pasirinkite norimą krepšėlį ir paspauskite paleidimo / pauzės mygtuką.
- h) Išjungimas: ilgai paspauskite paleidimo / pauzės mygtuką 3 sekundes, kad abu krepšiai vienu metu sustotų. Ekrane bus rodoma „OFF“ (išjungta), o lemputės išsijungs. Norėdami sustabdyti vieną krepšį atskirai, pasirinkite krepšį ir 3 sekundes ilgai spauskite paleidimo / pauzės mygtuką.
- i) Norėdami reguliuoti temperatūrą arba laiką darbo metu, pasirinkite norimą krepšį, tada pasirinkite laiko/temperatūros mygtuką, atlikite koregavimus ir palaukite 5 sekundes, kad išeitumėte iš reguliavimo režimo.
- j) Kai prietaisas sustoja, ekrane rodomas užrašas „OFF“.
- k) Norėdami atšaukti krepšio pasirinkimą, ilgai paspauskite atitinkamą krepšio mygtuką.
- l) Atšildymo funkcija:** bakstelėkite atšildymo mygtuką, kad įjungtumėte atitirpinimo funkciją, kurios numatytasis nustatymas yra 80 °C ir trunka 5 minutes. Pagal poreikį reguliuokite laiką arba temperatūrą.
- m) Atminties funkcija:** prietaisas įsimena paskutinius jūsų nustatymus (pvz., 200°C 20 minučių). Atminties funkcija iš naujo nustatoma po 1 valandos energijos praradimo.
- n) Kai veikia abu krepšeliai, kiekvieno krepšelio programos lemputės mirksi pakaitomis kas 6 sekundes.
- o) Sinchronizavimo funkcija:** Paspauskite mygtuką „SYNC“, ir sinchronizavimo ekranas bus aktyvuotas. Ilgiau gaminamas krepšys bus pradėtas gaminti pirmas, o trumpiau gaminamas krepšys lauks „HOLD“ režime. Kai tik laikas susilygins, abu krepšeliai pradės ruošti maistą kartu.
- p) Atitikimo funkcija:** Nustatykite vieno krepšio temperatūrą ir laiką, tada paspauskite mygtuką „MATCH“. Kitas krepšys nukopijuos tuos pačius nustatymus. Paspauskite paleidimo / pauzės mygtuką, kad paleistumėte abu krepšelius. Pradėjus gaminti maistą, kopijavimo funkcija išsijungia.
- r) Priminimas apie kratymą: kepimo metu, kai ateina laikas pakratyti krepšį, ekrane bus rodoma „---“, o garsinis signalas nuskambės 5 kartus. Jei per 30 sekundžių nebus imtasi jokių veiksmų, ekrane vėl bus rodomas laikas ir temperatūra.

## **6. VALYMAS IR PRIEŽIŪRA**

- a) Po kiekvieno naudojimo prietaisą kruopščiai išvalykite.
- b) Prieš valymą ir techninę priežiūrą atjunkite prietaisą nuo elektros lizdo.
- c) Leiskite prietaisui atvėsti. Norėdami greičiau atvėsti, išimkite krepšį iš oro keptuvės.
- d) Nuvalykite korpusą ir valdymo skydelį drėgna šluoste.
- e) Išvalykite krepšį ir kepimo plokštę karštame muiluotame vandenyje, po to kruopščiai nuplaukite ir išdžiovinkite.
- f) Prietaiso vidų nuvalykite karštu vandeniu ir neabrazyvine kempine. Šildymo elementus valykite minkštu šepetėliu, kad pašalintumėte maisto likučius.
- g) Niekada nemerkite prietaiso į vandenį ar kitą skystį. Nedėkite jo į indaplovę.

## 7. TRIKČIŲ ŠALINIMAS

Problema	Galima priežastis	Galimas sprendimas
Oro gruzdintuvė neveikia.	Prietaisas neįjungtas į elektros tinklą.	Įjunkite prietaisą į įžemintą sieninį kištukinį lizdą.
	Laikmatis neįjungtas.	Nustatykite laikmatį į reikiamą gaminimo laiką, kad įjungtumėte prietaisą.
Maistas nėra paruoštas.	Ingredientų kiekis krepšelyje yra per didelis.	Į krepšį dėkite mažesnes ingredientų partijas. Neperpildykite krepšelio.
	Nustatyta temperatūra ir laikas yra per maži.	Sureguliuokite kepimo temperatūrą ir laiką.
Ingredientai kepami netolygiai.	Kai kurių rūšių maistą reikia pakratyti įpusėjus ruošimo laikui.	Įpusėjus kepimui krepšį pakratykite.
Iš prietaiso rūksta balti dūmai.	Ruošiate riebius ingredientus arba krepšyje vis dar yra riebalų likučių nuo ankstesnio naudojimo.	Balti dūmai atsiranda dėl krepšyje įkaitusių riebalų. Kepimui naudokite nedidelį kiekį aliejaus. Po kiekvieno naudojimo visada kruopščiai išvalykite krepšį.



### APLINKAI NEKENKSMINGAS ŠALINIMAS

Galite padėti saugoti aplinką!

Nepamirškite laikytis vietinių taisyklių: neveikiančią elektros įrangą išmeskite tinkamame atliekų šalinimo centre.



# GARANTIJOS SERTIFIKATAS

(Atitinka ES Direktyvą 2019/771)

## 1. Pardavėjo informacija

Įmonės pavadinimas: \_\_\_\_\_

Adresas: \_\_\_\_\_

Registracijos numeris (CUI): \_\_\_\_\_

Kontaktai: \_\_\_\_\_

El. paštas: \_\_\_\_\_

Telefonas: \_\_\_\_\_

## 2. Produkto informacija

Produkto pavadinimas: \_\_\_\_\_

Modelis / Kodas: \_\_\_\_\_

Serijos numeris: \_\_\_\_\_

Sąskaitos / Užsakymo numeris: \_\_\_\_\_

Pirkimo data: \_\_\_\_ / \_\_\_\_ / \_\_\_\_

## 3. Garantijos laikotarpis

Produktui taikoma 24 mėnesių teisinė atitikties garantija, galiojanti nuo pristatymo datos.

Jei produktas suremontuojamas pagal garantiją, garantijos laikotarpis pratęsiamas laikotarpiu, kurį produktas praleidžia serviso centre.

## 4. Ką garantija apima

Garantija apima defektus:

- gamybos,
- medžiagų,
- funkcionalumo,
- atitikties problemas, egzistuojančias pristatymo metu.

Esant neatitiktčiai, vartotojas turi teisę reikalauti:

- Produkto remonto;
- Produkto pakeitimo;
- Kainos sumažinimo;
- Sutarties nutraukimo (pinigų grąžinimo), jei remontas ar pakeitimas neįmanomas arba neatliekamas per pagrįstą laiką ar sukelia didelių nepatogumų.

Garantija neriboja vartotojo įstatyminių teisių, kylančių iš:

- ES Direktyvos 2019/771
- Nacionalinių vartotojų apsaugos įstatymų
- Teisių, susijusių su prekių neatitikimu

Jei yra neatitikimų tarp šios garantijos ir vietos teisės akto, taikomos vartotojui palankesnės teisės pirkimo šalyje.

Jei vartotojui kyla klausimų dėl remonto ar pakeitimo terminų ar kitų teisių pagal nacionalinius vartotojų apsaugos įstatymus, jis gali kreiptis į pardavėją arba gamintojo klientų aptarnavimo skyrių. Kontaktinė informacija pateikta 8 ir 9 straipsniuose.

## 5. Ką garantija NEapima

Garantija neapima:

- žalos, padarytos netinkamu naudojimu,
- mechaninių smūgių, kritimų, nelaimingų atsitikimų,
- neautorizuotų remontų ar modifikacijų,
- įprasto nusidėvėjimo,
- naudojimo ne pagal gamintojo reikalavimus,
- force majeure įvykių

## 6. Kaip kreiptis dėl garantinio aptarnavimo

Vartotojas gali kreiptis dėl garantinio aptarnavimo:

- tiesiogiai pas pardavėją,
  - bet kuriame autorizuotame serviso centre, nurodytame žemiau,
  - susisiekdamas su pardavėju internetu.
- Pirkimo įrodymas gali būti pateiktas bet koku būdu (sąskaita, banko išrašas, el. laiškas ir kt.).

## 7. Remonto / pakeitimo procesas

- Pardavėjas privalo suremontuoti arba pakeisti produktą per pagrįstą laikotarpį.
- Jei remontas neįmanomas, produktas turi būti pakeistas arba grąžintas.
- Didelių/sunkių daiktų transportą privalo organizuoti pardavėjas.

## 8. Autorizuotas serviso centras

Serviso įmonės pavadinimas: AD VITA d.o.o.

Adresas: Tovarniška cesta 7b, SI-3210 Slovenske Konjice

El. paštas: info.si@vitapur.com

Telefonas: +386 (0) 3 292 79 90

## 9. Pardavėjo parašas

Pardavėjo atstovas: \_\_\_\_\_

Parašas: \_\_\_\_\_

Data: \_\_\_\_ / \_\_\_\_ / \_\_\_\_

## Lietotāja rokasgrāmata: Karstā gaisa frīteris Rosmarino Tower XXL

Pirms lietošanas uzmanīgi izlasiet šo lietotāja rokasgrāmatu un saglabājiet to turpmākai uzziņai.

### 1. BRĪDINĀJUMI UN DROŠĪBAS PASĀKUMI

- Šī ierīce ir paredzēta tikai lietošanai mājāsaimniecībā. Nelietojiet to citiem mērķiem, kā vien paredzētajiem.
- Ja ierīci lieto nepareizi, profesionāliem, daļēji profesionāliem mērķiem, vai ja to neizmanto saskaņā ar lietotāja rokasgrāmatu, garantija zaudē spēku.
- Šī ierīce nav paredzēta lietošanai personām (tostarp bērniem) ar ierobežotām fiziskām, maņu vai garīgām spējām, personām ar pieredzes trūkumu vai personām, kas nav pazīstamas ar ierīci, ja vien nav nozīmētas atbildīgās personas, kas atbild par viņu drošību, neuzrauga vai nav instruējušas tos ierīces lietošanā.
- Glabājiet ierīci un tās vadu bērniem nepieejamā vietā. Neļaujiet bērniem spēlēties ar ierīci un esiet uzmanīgi, lietojot ierīci bērnu tuvumā.
- Nekad nemērciet vadu, kontaktdakšas vai korpusu, kas satur elektriskos komponentus un sildelementus, ūdenī vai citos šķidrums. Neskalojiet to zem krāna! Neļaujiet ierīcē iekļūt ūdenim vai citam šķidrumam.
- Pirms pievienošanas kontaktligzdai pārliecinieties, vai ierīces spriegums atbilst vietējam tīkla spriegumam. Pievienojiet ierīci tikai iezemētai sienas kontaktligzdai un nodrošiniet pareizu kontaktdakšas ievietošanu.
- Regulāri pārbaudiet ierīci un strāvas vadu. Nelietojiet ierīci, ja kontaktdakša, vads vai pati ierīce ir bojāta. Ja rodas bojājumi, nekavējoties pārtrauciet ierīces lietošanu un nogādājiet to autorizētā servisa centrā remontam.
- Nekad neizmantojiet elektrības kontaktligzdu zem virtuves letes. Nelietojiet pagarinātāju.
- Nekad nepievienojiet šo ierīci ārējiem taimeriem vai tālvadības sistēmām.
- Neļaujiet ierīcei darboties bez uzraudzības.
- Nepievienojiet ierīci elektrotīklam un nelietojiet vadības paneli ar mitrām rokām.
- Turiet ierīci prom no karstām virsmām un degošiem materiāliem, piemēram, galdautiem vai aizkariem.
- Lietošanas laikā vienmēr pārliecinieties, ka virs un no visām ierīces pusēm ir vismaz 15 cm vietas, lai nodrošinātu pareizu gaisa cirkulāciju.
- Kad ierīce darbojas, neaizsedziet gaisa ieplūdes un izplūdes atveres, lai novērstu tās pārkaršanu.
- Nekavējoties atvienojiet ierīci, ja parādās tumši dūmi.
- Pirms cepšanas groza izņemšanas no ierīces pagaidiet, līdz tā beidz darboties.
- Vienmēr novietojiet ierīci uz horizontālas, līdzenas un stabilas virsmas. Nenovietojiet to pie letes malas un nepārvietojiet to, kad to lietojat.
- Lietošanas laikā virsmas var sakarst. Esiet piesardzīgs, pieskaroties ierīces korpusam arī pēc tās darbības laika.
- Izvairieties no fiziskas saskares ar ierīces iekšējo daļu (tai skaitā grozu) lietošanas laikā vai tūlīt pēc tās, lai izvairītos no apdegumiem vai miesas bojājumiem.
- Darbības laikā karstais tvaiks tiek izvadīts caur gaisa izplūdi. Turiet rokas un seju prom no tvaika tā izplūdes laikā, kā arī tad, kad tiek izņemts grozs.
- Pirms lietošanas vienmēr pārliecinieties, vai grozs ir pareizi ievietots. Nelietojiet ierīci, ja grozs nav ievietots.
- Novērsiet pārtikas saskari ar sildelementiem. Gatavojot ēdienu, nepārpildiet grozu.
- Nepiepildiet grozu ar eļļu vai cepamajiem taukiem, jo tas var izraisīt ugunsbīstamību.
- Lai izslēgtu ierīci, nospiediet barošanas pogu; pēc tam atvienojiet ierīci no kontaktligzdas (arī tad, kad to nelietojat, vai veicat ierīces tīrīšanu).
- Pirms tīrīšanas, demontāžas un uzglabāšanas ļaujiet ierīcei atdzist.
- Netīriet ierīci ar metāla tīrīšanas piederumiem, piemēram, metāla sūklīti.

## **2. IERĪCES APRAKSTS**

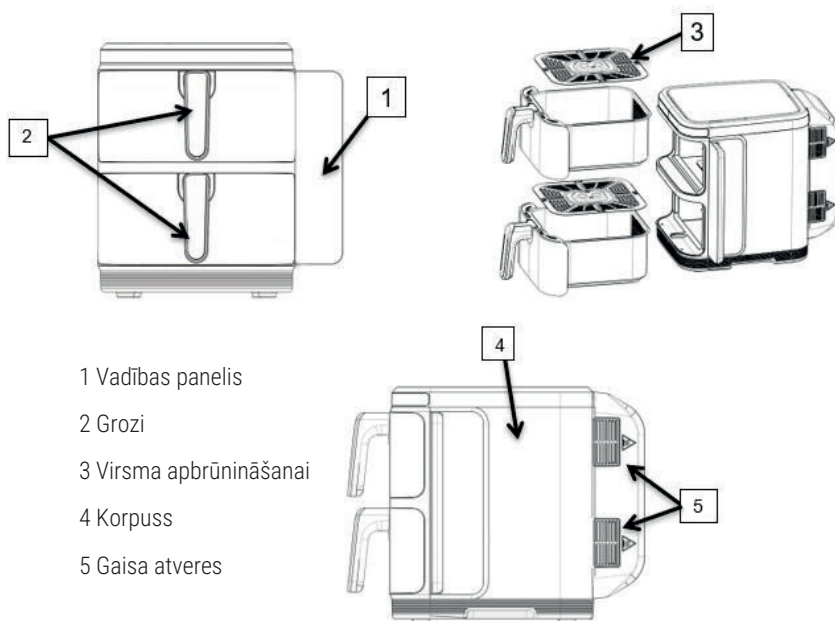

1 Vadības panelis

2 Grozī

3 Virsma apbrūnināšanai

4 Korpusu

5 Gaisa atveres

## **3. PIRMS PIRMĀS LIETOŠANAS**

- Noņemiet visus iepakojumus, uzlīmes vai etiķetes.
- Nomazgājiet grozu un apbrūnināšanas virsmu karstā ziepjūdenī, rūpīgi noskalojiet un nosusiniet. Nelieciet ierīci vai tās detaļas trauku mazgājamajā mašīnā.
- Noslaukiet korpusu ar mitru drānu.

PIEZĪME: Pirmo reizi uzkaršējot ierīci, no tās var izdalīties nelieli dūmi vai smaka. Tas ir normāli un neietekmē ierīces drošību vai lietošanu.

## **4. IESTATĪŠANA UN DARBĪBA**

- Novietojiet ierīci uz stabilas, līdzenas virsmas un tālāk no malām.
  - Ielieciet apbrūnināšanas virsmu grozā.
  - Ievietojiet grozu ierīcē.
  - Ievietojiet kontaktligzdā kontaktdakšu.
  - Uzlieciet sastāvdaļas uz apbrūnināšanas virsmas. Nekad nelietojiet grozu bez apbrūnināšanas virsmas. Nepārpildiet grozu!
  - Ievietojiet grozu ierīcē. Augstās temperatūras dēļ, nepieskarieties grozam darbības laikā un neilgi pēc tā. Vienmēr turiet grozu aiz roktura.
  - Iestatiet gatavošanas laiku un temperatūru atkarībā no sastāvdaļas.
  - Dažām sastāvdaļām ir nepieciešama kratīšana tās gatavošanas laikā. Izvelciet grozu un turiet to aiz roktura, lai sakratītu vai apgrieztu sastāvdaļas. Iebīdīet grozu atpakaļ ierīcē un turpiniet gatavot.
  - Kad izdzirdat taimera signālu, iestatītais gatavošanas laiks ir beidzies. Izvelciet grozu no ierīces.
- PIEZĪME: Lai manuāli apturētu gatavošanas procesu, iestatiet laiku uz 1 minūti. Darbības laikā var regulēt gan laiku, gan temperatūru. Esošie iestatījumi tiks saglabāti aptuveni 10 minūtes pēc groza izņemšanas no

ierīces.

- j) Izņemiet grozu no ierīces un novietojiet to uz karstumizturīgas virsmas. Pārbaudiet vai sastāvdaļas ir pilnībā gatavas. Ja nē, iebīdīet grozu atpakaļ ierīcē un pēc vajadzības noregulējiet laiku uz papildu minūtēm.

## 5. VADĪBAS PANELIS

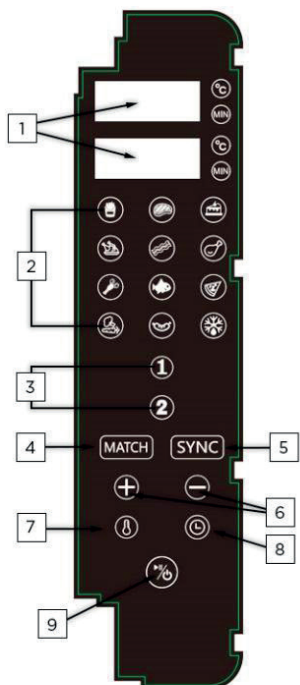

- 1 Grozu laika/temperatūras displejs
- 2 Programmas
- 3 Groza izvēles pogas
- 4 Saskaņošanas funkcija
- 5 Sinhronizācijas funkcija
- 6 Regulēšanas pogas
- 7 Temperatūras poga
- 8 Laika iestatīšanas poga
- 9 Sākt/pauzēt poga

- a) Kad iekārta tiks ieslēgta, visi indikatori un digitālie displeji iedegsies uz 1 sekundi, bet pēc tam, izslēgsies. Atskanēs skaņas signāls un iedegsies barošanas poga.
- b) Lai ieslēgtu ierīci, turiet nospiestu barošanas pogu uz 0,5 sekundēm. Barošanas poga paliks izgaismota un displejā būs redzams "...".
- c) Izvēlieties grozu 1 vai 2 (mirgos atbilstošās pogas indikators). Mainot temperatūru un laiku, izvēlētā groza displejā būs redzams noklusējuma iestatījums 180°C/15 minūtes; otra groza displejā būs redzams "----".
- d) Izvēlieties nepieciešamo programmu (mirgos šīs programmas pogas indikators). Displejā pārmaiņus tiek rādīts iepriekš iestatītais laiks un temperatūra. Lai pielāgotu temperatūru un laiku, nospiediet temperatūras/laika pogu, pielāgojiet iestatījumus un pēc tam, nospiediet sākuma/pauzes pogu (iedegsies pogas indikators). Ierīce pāries darba režīmā un izvēlētās programmas indikators mirgos. Kad ierīce uzsāk darbību, programmu pogas vairs nevar atlasīt.
- e) Ja vēlaties, izpildiet darbības c) un d) 2. grozam.
- f) Ja vēlaties izmantot abus grozus, iestatiet programmu 1. grozam, pēc tam izvēlieties 2. grozu un atkārtējiet darbības c) un d). Pēc tam nospiediet sākuma/pauzes pogu. Displejā pārmaiņus tiks rādīta katra groza temperatūra un laiks. Lai regulētu vienu grozu, kamēr otrs darbojas, nospiediet atbilstošo groza pogu, veiciet regulējumus un nospiediet sākuma/pauzes pogu.

- g) Pauzes funkcija: Kamēr iekārta darbojas, nospiediet sākuma/pauzes pogu, lai apturētu abus grozus (mirgos attiecīgās gaismas); ventilators vēl darbosies uz 20 sekundēm. Lai apturētu tikai vienu grozu, izvēlieties nepieciešamo grozu un nospiediet sākuma/pauzes pogu.
- h) Izslēgšana: turiet nospiešu starta/pauzes pogu uz 3 sekundēm, lai vienlaicīgi apturētu abus grozus. Displejā būs redzams "OFF" un gaismas izslēgsies. Lai apturētu vienu grozu, izvēlieties grozu un turiet nospiešu starta/pauzes pogu uz 3 sekundēm.
- i) Lai darbības laikā pielāgotu temperatūru vai laiku, izvēlieties nepieciešamo grozu. Pēc tam izvēlieties laika/temperatūras pogu, veiciet pielāgojumus un pagaidiet 5 sekundes, lai izietu no regulēšanas režīma.
- j) Kad iekārta apstājas, displejā tiek parādīts "OFF".
- k) Lai atceltu groza izvēli, turiet nospiešu atbilstošā groza pogu.
- l) Atkausēšanas funkcija:** Pieskarieties atkausēšanas pogai, lai iespējotu atkausēšanas funkciju, kas pēc noklusējuma ir 80°C uz 5 minūtēm. Pielāgojiet laiku vai temperatūru pēc vajadzības.
- m) Atmiņas funkcija:** Iekārta atceras jūsu pēdējos iestatījumus (piemēram, 200°C 20 minūtes). Atmiņas funkcija tiek atiestatīta pēc 1 stundas jaudas zuduma.
- n) Kad abi grozi darbojas, katra groza programmas indikatori mirgos pārmaiņus ik pēc 6 sekundēm.
- o) Sinhronizācijas funkcija:** Pēc ieslēgšanas izvēlieties grozu 1 un 2 ar dažādiem gatavošanas laikiem, nospiediet pogu «SYNC». Aktivizēsies sinhronizācijas displejs. Vispirms tiks palaists tas grozs, kam ir garāks gatavošanas laiks, savukārt grozs ar īsāku gatavošanas laiku, būs režīmā "HOLD". Ja laiki sakrīt, abi grozi tiek pagatavoti kopā.
- p) Saskaņošanas funkcija:** Iestatiet viena groza temperatūru un laiku, pēc tam nospiediet pogu "MATCH". Otrajā grozā tiks veikti tie paši iestatījumi. Nospiediet sākuma/pauzes pogu, lai palaistu abus grozus. Kopēšanas funkcija tiek deaktivizēta, kad sākas gatavošana.
- r) Atgādinājums par kratīšanu: Kad būs nepieciešams sakratīt sastāvdaļas, displejā parādīsies "----" un 5 reizes atskanēs skaņas signāls. Ja 30 sekunžu laikā netiek veiktas nekādas darbības, displejs atkal parādīs laiku un temperatūru.

## **6. TĪRĪŠANA UN APKOPE**

- a) Pēc katras lietošanas reizes rūpīgi notīriet ierīci.
- b) Pirms tīrīšanas un apkopes atvienojiet ierīci no kontaktligzdas.
- c) Ļaujiet ierīcei atdzist. Ātrākai dzesēšanai izņemiet grozus.
- d) Noslaukiet korpusu un vadības paneli ar mitru drānu.
- e) Nomazgājiet grozus un apbrūnināšanas virsmu ikarstā ziepjūdenī. Pēc tam noskalojiet un rūpīgi nosusiniet.
- f) Izmazgājiet ierīces iekšpusi ar karstu ūdeni un neabrazīvu sūkli. Notīriet sildelementus ar mīkstu birsti, lai noņemtu pārtikas paliekas.
- g) Nekad nemērciet ierīci ūdenī vai citā šķidrumā. Nelieciet to trauku mazgājamajā mašīnā.

## 7. PROBLĒMU NOVĒRŠANA

Problēma	Iespējamais iemesls	Iespējamais risinājums
Ierīce nedarbojas.	Ierīce nav pievienota elektrības padevei.	Pievienojiet ierīci zemētai sienas kontaktligzdai.
	Nav iestatīts taimeris.	Lai ieslēgtu ierīci, iestatiet taimerī uz nepieciešamo gatavošanas laiku.
Ēdiens nav pagatavots.	Sastāvdaļu daudzums grozā ir pārmērīgs.	Lieciet grozā mazākas porcijas. Nepārpildiet grozu.
	Iestatītā temperatūra/laiks ir pārāk zemi.	Noregulējiet gatavošanas temperatūru / laiku.
Sastāvdaļas cepas nevienmērīgi.	Daži pārtikas veidi ir jāsakrata, kad ir pagājušas aptuveni divas trešdaļas gatavošanas laika.	Darbības laikā sakratiet grozu.
No ierīces izplūst balti dūmi.	Jūs gatavojat taukainas sastāvdaļas, vai arī grozā joprojām ir taukaini atlikumi no iepriekšējās lietošanas.	Baltus dūmus izraisa tauku sildīšana grozā. Gatavošanai izmantot nelielu daudzumu eļļas. Pēc katras lietošanas reizes rūpīgi notīriet grozus.



### VIDEI DRAUDZĪGA PĀRSTRĀDE

Jūs varat palīdzēt aizsargāt vidi!

Atcerieties ievērot valsts noteikumus: pārstrādājiet nestrādājošas elektroiekārtas piemērotā atkritumu centrā.



# GARANTIJAS SERTIFIKĀTS

(Atbilstoši ES Direktīvai 2019/771)

## 1. Pārdevēja informācija

Uzņēmuma nosaukums: \_\_\_\_\_

\_\_\_\_\_

Adrese: \_\_\_\_\_

Reģistrācijas numurs (CUI): \_\_\_\_\_

Kontakts: \_\_\_\_\_

E-pasts: \_\_\_\_\_

Tālrunis: \_\_\_\_\_

## 2. Produkta informācija

Produkta nosaukums: \_\_\_\_\_

\_\_\_\_\_

Modelis / Kods: \_\_\_\_\_

Sērijas numurs: \_\_\_\_\_

Rēķina / Pasūtījuma numurs: \_\_\_\_\_

Pirkuma datums: \_\_\_\_ / \_\_\_\_ / \_\_\_\_

## 3. Garantijas periods

Produkts ir segts ar likumā noteikto atbilstības garantiju uz 24 mēnešiem, sākot no piegādes datuma.

Ja produkts tiek salabots garantijas ietvaros, garantijas periods tiek pagarināts par laiku, kad produkts atrodas servisa centrā.

## 4. Ko garantija sedz

Garantija sedz defektus:

- ražošanā,
  - materiālos,
  - funkcionalitātē,
  - atbilstības problēmas, kas pastāvēja piegādes brīdī.
- Neatbilstības gadījumā patērētājam ir tiesības pieprasīt:
- Produkta remontu;
  - Produkta nomaiņu;
  - Cenas samazinājumu;
  - Līguma izbeigšanu (atmaksu), ja remonts vai nomaiņa nav iespējama vai netiek veikta saprātīgā laikā vai rada būtiskas neērtības.

Garantija neierobežo patērētāja likumīgās tiesības, kas izriet no:

- ES Direktīvas 2019/771
- Nacionālajiem patērētāju aizsardzības likumiem
- Tiesībām, kas saistītas ar preču neatbilstību

Ja pastāv neatbilstība starp šo garantiju un vietējo likumdošanu, tiek piemērotas patērētājam labvēlīgākās tiesības pirkuma valstī.

Jautājumu gadījumā par remonta vai nomaiņas termiņiem vai citām tiesībām saskaņā ar nacionālajiem patērētāju aizsardzības likumiem patērētājs var sazināties ar pārdevēju vai ražotāja klientu atbalsta nodaļu. Kontaktinformācija ir norādīta 8. un 9. pantā.

## 5. Ko garantija NESEDZ

Garantija nesedz:

- bojājumus, kas radušies nepareizas lietošanas rezultātā,
- mehāniskus triecienus, kritienus, negadījumus,
- neatļautus remontus vai modifikācijas,

- normālu nolietojumu,
- lietošanu ārpus ražotāja prasībām,
- force majeure notikumus

## 6. Kā pieprasīt garantijas servisu

Patērētājs var pieprasīt garantijas servisu:

- tieši no pārdevēja,
  - jebkurā autorizētā servisa centrā, kas norādīts zemāk,
  - sazinoties ar pārdevēju tiešsaistē.
- Pirkuma apliecinājumu var sniegt jebkādā formā (rēķins, bankas izraksts, e-pasts u.c.).

## 7. Remonta / nomaiņas process

- Pārdevējam jāveic produkta remonts vai nomaiņa saprātīgā termiņā.

- Ja remonts nav iespējams, produkts jāaizstāj vai jāatmaksā.

- Lielgabarieta/smagus priekšmetus jātransportē pārdevējam.

## 8. Autorizēts servisa centrs

Servisa uzņēmuma nosaukums: AD VITA d.o.o.

Adrese: Tovarniška cesta 7b, SI-3210 Slovenske Konjice

E-pasts: info.si@vitapur.com

Tālrunis: +386 (0) 3 292 79 90

## 9. Pārdevēja paraksts

Pārdevēja pārstāvis: \_\_\_\_\_

Paraksts: \_\_\_\_\_

Datums: \_\_\_\_ / \_\_\_\_ / \_\_\_\_

**Uputstvo za upotrebu: Friteza na vrući vazduh Rosmarino Tower XXL**

Molimo da pažljivo pročitate ovaj priručnik za korisnike i da ga sačuvate za buduću upotrebu.

**1. UPOZORENJA I MJERE OPREZA**

- Ovaj uređaj je namijenjen samo za normalnu upotrebu u domaćinstvu. Nemojte koristiti ovaj uređaj za bilo šta drugo osim za njegovu namjenu.
- Ako se uređaj koristi nepropisno ili u profesionalne ili poluprofesionalne svrhe, ili ako se ne koristi u skladu s priručnikom za korisnike, garancija prestaje da važi.
- Ovaj uređaj nije namijenjen za korišćenje od strane osoba (uključujući djecu) sa smanjenim fizičkim, senzibilnim ili mentalnim sposobnostima, ili osobama s nedostatkom iskustva ili koje nisu upoznate s uređajem, osim ako su pod nadzorom ili ako su im pojašnjena uputstva o korišćenju uređaja od strane osoba odgovornih za njihovu sigurnost.
- Držite uređaj i njegov kabal izvan dohvata djece. Spriječite djecu da se igraju s uređajem i budite pod strogim nadzorom prilikom korišćenja uređaja u blizini djece.
- Nikada ne uranjajte kabal, utikače ili kućište, koje sadrži električne komponente i elemente koji se zagrijevaju, u vodu ili druge tečnosti. Nemojte ispirati pod mlazom vode. Ne dopustite da voda ili druga tečnost uđu u uređaj.
- Provjerite odgovara li napon uređaja naponu lokalne mreže prije spajanja. Aparat priključite samo na uzemljenu zidnu utičnicu i osigurajte da je utikač pravilno postavljen.
- Redovno provjeravajte uređaj i kabal za napajanje. Nemojte koristiti uređaj ako su utikač, kabal ili sam uređaj oštećeni. Ako se oštećenje pojavi, odmah prestanite koristiti uređaj i odnesite ga u ovlašćeni servis na popravku.
- Nikada nemojte koristiti električnu utičnicu ispod kuhinjskog pulta. Nemojte koristiti produžni kabal.
- Nikada ne spajajte ovaj uređaj na spoljašnje mjerače vremena ili sistem daljinskog upravljanja kako biste spriječili opasnosti.
- Ne dopustite da uređaj radi bez nadzora.
- Nemojte uključivati uređaj ili upravljati upravljačkom pločom mokrim rukama.
- Držite uređaj dalje od vrućih površina i zapaljivih materijala kao što su stolnjaci i zavjese.
- Tokom upotrebe uvijek osigurajte najmanje 15cm prostora iznad i sa svih strana uređaja za pravilnu cirkulaciju vazduha.
- Ne prekrivajte otvore za ulaz i izlaz vazduha tokom rada kako biste spriječili pregrijavanje.
- Ako se pojavi taman dim, odmah isključite aparat iz struje i pričekajte da prestane prije nego što izvadite korpe iz aparata.
- Aparat uvijek postavite na vodoravnu, ravnu i stabilnu površinu. Nemojte ga stavljati blizu ruba pulta i nemojte ga pomjerati prilikom rada.
- Površine mogu postati vruće tokom upotrebe. Budite oprezni kada dodirujete kućište uređaja tokom i nakon rada.
- Izbjegavajte fizički kontakt s unutrašnjosti uređaja i korpom tokom ili neposredno nakon upotrebe kako biste spriječili opekotine ili povrede.
- Tokom rada, vruća para izlazi kroz otvor za izlaz vazduha. Držite ruke i lice dalje od pare i otvora za vazduh tokom rada i kada izvlačite korpu iz friteze.
- Prije rada uvijek provjerite je li korpa ispravno stavljena. Nemojte koristiti uređaj bez instalirane uklonjive korpe.
- Spriječite kontakt hrane s grijačima. Nemojte previše napuniti korpu tokom kuvanja.
- Ne punite korpu uljem ili mašću za prženje jer to može uzrokovati opasnost od požara.
- Kako biste je izvadili, pritisnite tipku za napajanje kako biste isključili uređaj, zatim ga isključite iz utičnice kada nije u upotrebi i prije čišćenja.
- Ostavite uređaj da se ohladi prije čišćenja, rastavljanja i skladištenja.

- Ne čistite metalnim priborom za čišćenje poput metalnih sunđerā za čišćenje.

## **2. PREZENTACIJA PROIZVODA**

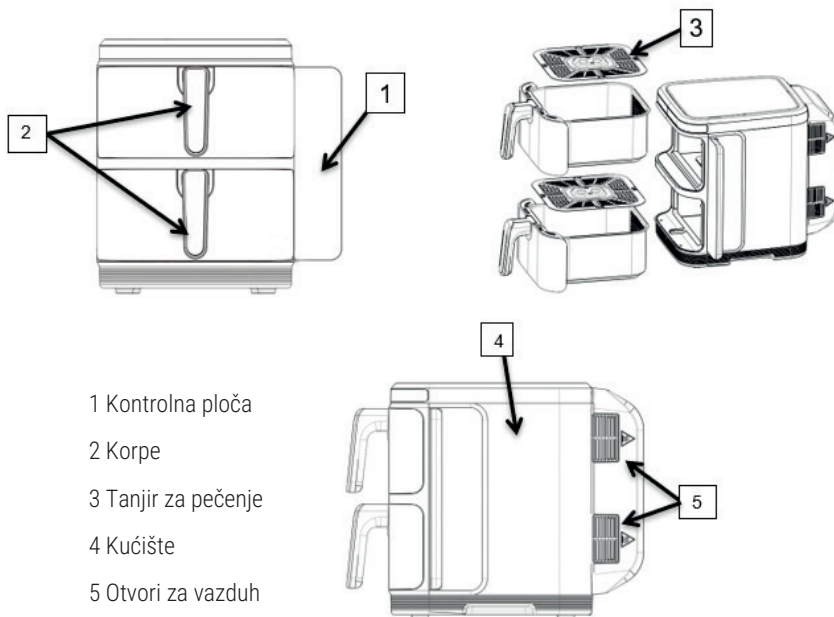

1 Kontrolna ploča

2 Korpe

3 Tanjir za pečenje

4 Kućište

5 Otvori za vazduh

## **3. PRIJE PRVE UPOTREBE**

- Uklonite i odbacite sav materijal za pakovanje i naljepnice s uređaja.
- Operite korpu i tanjir za hranu u vrućoj vodi sa sapunom pa ih zatim isperite i temeljno osušite. NEMOJTE čistiti uređaj ili njegove dijelove u mašini za pranje posuđa.
- Obrišite kućište vlažnom krpom.

NAPOMENA: Kada se friteza prvi put zagrije, može ispustiti blagi dim ili miris. To je uobičajeno i ne utiče na sigurnost Vašeg uređaja.

## **4. POSTAVLJANJE I RAD**

- Postavite uređaj na stabilnu i ravnu površinu koja je otporna na toplotu, dalje od ivice radne ploče.
- Stavite tanjir za pečenje u korpu.
- Ubacite korpu u fritezu na vrući vazduh.
- Stavite utikač u uzemljenu zidnu utičnicu.
- Stavite sastojke na tanjir za pečenje u korpi. Nikada ne koristite korpu bez tanjira za pečenje. Nemojte prepuniti korpu.
- Ubacite korpu u fritezu. Ne dirajte korpu tokom i nakon upotrebe zbog visokih temperatura. Uvijek uzimajte korpu za ručku.
- Postavite vrijeme kuvanja i temperaturu u zavisnosti od sastojaka.
- Neke je sastojke potrebno promiješati na pola vremena pripreme. Izvucite korpu pomoću ručke kako biste protresli ili okrenuli sastojke. Vratite korpu nazad u fritezu.

- i) Kada čujete da se mjerač vremena isključio, podešeno vrijeme kuvanja je isteklo. Izvucite korpu iz friteze.  
 NAPOMENA: Kako biste ručno zaustavili proces kuvanja, postavite vrijeme na 1 minut. Tokom rada možete podesiti i vrijeme i temperaturu. Trenutne postavke ostaće sačuvane otprilike 10 minuta nakon uklanjanja korpe iz friteze.
- j) Izvadite korpu iz uređaja i stavite je na površinu otpornu na toplotu. Provjerite jesu li sastojci potpuno kuvani. Ako nisu, vratite korpu nazad u fritezu i prema potrebi namjestite vrijeme za dodatne minute.

## 5. KONTROLNA PLOČA

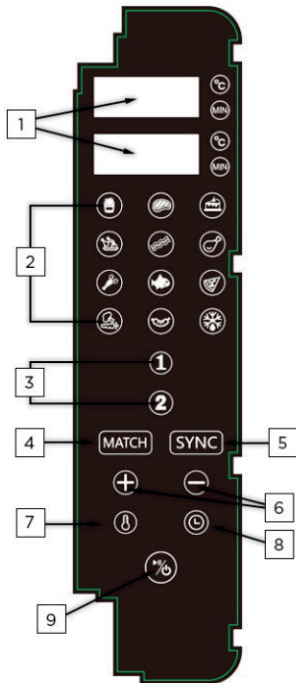

- 1 Prikaz vremena/temperature za korpe
- 2 Programi
- 3 Dugmad za odabir korpe
- 4 Funkcija podudaranja (program kopiranja)
- 5 Funkcija sinhronizacije
- 6 Dugmad za podešavanje
- 7 Tipka za temperaturu
- 8 Tipka za vrijeme
- 9 Tipka za početak/pauzu

- a) Nakon što se aparat uključi, svi indikatori i digitalni prikazi će se osvijetliti na 1 sekund, a zatim isključiti. Čučće se zvono, a gumb za uključivanje će nastaviti da svijetli.
- b) Pritisnite gumb za uključivanje na 0,5 sekundi kako biste pokrenuli aparat. Gumb za uključivanje ostaje upaljen, a ekrani prikazuju „-“.
- c) Odaberite korpu 1 ili korpu 2 i svijetlo odgovarajućeg dugmeta će treptati. Na ekranu za odabranu korpu prikazaće se podešena postavka 180°C/15 minuta, pri čemu se mijenjaju temperatura i vrijeme. Na ekranu za drugu korpu prikazaće se „-“.
- d) Odaberite željeni program i svjetlosna tipka tog programa će zatreperiti. Prikaz prikazuje i unaprijed postavljeno vrijeme i temperaturu. Za podešavanje temperature i vremena, pritisnite tipku za temperaturu/vrijeme, prilagodite postavke pa zatim pritisnite tipku za početak/pauzu (svijetlo gumba će se uključiti). Uređaj će ući u proces rada, a svijetlo odabranog programa će zatreperiti. Kada se uređaj pokrene, programski gumbi više se ne mogu odabrati.
- e) Pratite korake c) i d) za korpu 2 ukoliko želite.
- f) Ako želite koristiti obje korpe, postavite program za korpu 1 pa zatim odaberite korpu 2 i ponovite korake

- c) i d). Nakon toga, pritisnite tipku za početak/pauzu. Prikaz će prikazati i temperaturu i vrijeme za svaku korpu. Kako biste namjestili jednu korpu dok je druga u procesu rada, pritisnite odgovarajuću tipku korpe, podesite je kako želite i pritisnite tipku za početak/pauzu.
- g) Funkcija pauze: Dok uređaj radi, pritisnite tipku za početak/pauzu kako biste zaustavili obje korpe. Odgovarajuća svijetla će zatreperiti, a ventilator će biti odložen za 20 sekundi prije nego što se zaustavi. Za zaustavljanje samo jedne korpe, odaberite željenu korpu i pritisnite tipku za početak/pauzu.
- h) Isključivanje: Dugo pritisnite tipku za početak/pauzu držeći je 3 sekunde kako biste istovremeno zaustavili obje korpe. Ekran će pokazati „OFF” i svijetla će se ugasiti. Za pojedinačno zaustavljanje jedne korpe, odaberite korpu i dugo pritisnite tipku za početak/pauzu na 3 sekunde.
- i) Za podešavanje temperature ili vremena tokom rada odaberite željenu korpu, zatim odaberite tipku vrijeme/temperatura, napravite podešavanja i pričekajte 5 sekundi za izlaz iz načina podešavanja.
- j) Kada se uređaj zaustavi, ekran će prikazati „OFF”.
- k) Za poništavanje odabira korpe, dugo pritisnite odgovarajuću tipku korpe.
- l) Funkcija odmrzavanja:** Dodirnite gumb za odmrzavanje kako biste omogućili ovu funkciju, koja je prema zadanim postavkama namještena na 80°C na 5 minuta. Prilagodite vrijeme ili temperaturu po potrebi.
- m) Funkcija memorije:** Uređaj pamti Vaše posljednje postavke (npr. 200°C na 20 minuta). Funkcija memorije se resetuje nakon 1 sata nestanka struje.
- n) Kada obje korpe rade, programska svijetla za svaku korpu će treperiti naizmjenično svakih 6 sekundi.
- o) Funkcija sinhronizacije:** Nakon uključivanja, odaberite korpe 1 i 2 s različitim vremenima kuvanja, pritisnite tipku „SYNC” te će se aktivirati zaslon sinhronizacije. Prvo će se pokrenuti korpa s dužim kuvanjem, dok će korpa s kraćim kuvanjem čekati u stanju „HOLD.” Nakon što se vremena poravnaju, obje će korpe zajedno kuvati.
- p) Funkcija podudaranja:** Postavite temperaturu i vrijeme za jednu korpu, zatim pritisnite tipku „MATCH”. Druga korpa će kopirati iste postavke. Pritisnite tipku početak/pauza za pokretanje obje korpe. Funkcija kopiranja deaktivira se nakon početka kuvanja.
- r) Podsjetnik za miješanje: Tokom kuvanja, kada dođe vrijeme za miješanje sastojaka, na ekranu će se prikazati „----” i zvučni signal će se oglasiti 5 puta. Ako se ništa ne preduzme u roku od 30 sekundi, ekran će se vratiti na prikaz vremena i temperature.

## **6. ČIŠĆENJE I ODRŽAVANJE**

- a) Temeljno očistite uređaj nakon svake upotrebe.
- b) Isključite uređaj iz utičnice prije čišćenja i održavanja.
- c) Dozvolite da se uređaj ohladi. Za brže hlađenje izvadite korpu iz friteze.
- d) Obrišite kućište i upravljačku ploču vlažnom krpom.
- e) Očistite korpu i tanjir za pečenje u vrućoj vodi sa sapunom pa ih zatim temeljno isperite i osušite.
- f) Obrišite unutrašnjost uređaja vrućom vodom i mekanom spužvom. Očistite grejne elemente mekom četkom kako biste uklonili sve ostatke hrane.
- g) Nikada ne uranjajte uređaj u vodu ili bilo koju drugu tečnost. Ne stavljajte ga u mašinu za pranje posuđa.

## **7. RJEŠAVANJE PROBLEMA**

<b>Problem</b>	<b>Mogući uzrok</b>	<b>Moguće rješenje</b>
Friteza na vrući vazduh ne radi.	Uređaj nije uključen u struju.	Uključite uređaj u uzemljenu zidnu utičnicu.
	Brojač vremena nije postavljen.	Postavite brojač vremena na potrebno vrijeme kuvanja kako biste uključili uređaj.
Hrana nije skuvana.	Količina sastojaka u korpi je prekorlačena.	Stavite manje količine sastojaka u korpu. Nemojte previše napuniti korpu.
	Postavljena temperatura/vrijeme je prenisko.	Prilagodite temperaturu/vrijeme kuvanja.
Sastojci su nejednako prženi.	Određena vrsta hrane treba se protresti na pola vremena pripreme.	Protresite korpu na pola vremena kuvanja.
Bijeli dim izlazi iz uređaja.	Pripremate masne sastojke ili korpa i dalje sadrži masne ostatke iz prijašnje upotrebe.	Bijeli dim uzrokovan je grijanjem masti u korpi. Koristite malu količinu ulja za kuvanje. Uvijek temeljno očistite korpu nakon svake upotrebe.



Ovaj proizvod je usklađen sa tehničkim propisima Republike Srbije i označen znakom usaglašenosti u skladu sa Uredbom o znaku usaglašenosti („Službeni glasnik RS”, br. 4/2022).



## GARANCIJA (MNE)

Davalac garancije i ovlašćeni serviser Vitapur d.o.o., Sv Petra Cetinjskog 130, 81000 Podgorica, Crna Gora, obavezuje se da će proizvod raditi besprekorno tokom garantnog perioda. Tokom garantnog roka, koji započinje isporukom proizvoda, uklonićemo sve nedostatke i kvarove na proizvodu koji bi se pojavili tokom upotrebe proizvoda, pod uslovom da se proizvod koristi u skladu sa njegovom namjenom i da proizvod nisu servisirale osobe koje nisu ovlašćene od strane izdavaoca garancije, te da su prilikom korišćenja uređaja upotrebljavani originalni rezervni dijelovi.

### Prava potrošača

Ako roba za koju je izdata garancija ne odgovara specifikacijama ili nema svojstva navedena u garantnom listu ili reklamnoj poruci, potrošač može najprije zahtijevati otklanjanje nedostataka. Ukoliko se nedostaci ne otklone u roku od ukupno 30 dana (rok za rješavanje reklamacije) od dana kada je proizvođač ili ovlašćeni servis primio zahtjev kupca za otklanjanje nedostataka, davalac garancije i ovlašćeni servis će e besplatno zamijeniti robu istom, novom i bespr ijekornom. Period od 30 dana može se produžiti za najkraće potrebno vrijeme potrebno za završetak popravke ili zamjene, ali ne duže od 15 dana. Pri određivanju produženog roka uzimaju se u obzir priroda i složenost robe, priroda i ozbiljnost neispravnosti, kao i trud potreban za završetak popravke ili z amjene. Davalac garancije i ovlašćeni servis će e obavijestiti potrošača o broju dana za produženje i o razlozima produženja prije isteka originalnog roka od 30 dana.

Ako davalac garancije i ovlašćeni servis ne uspiju popraviti ili zamijeniti robu novom u zadatom roku, potrošač može zatražiti povraćaj cjelokupnog iznosa od proizvođača ili može zatražiti proporcionalno smanjenje kupoprodajne cijene. Ako potrošač zahtijeva proporcionalno smanjenje cijene, smanjenje će e biti srazmjerno smanjenju vrijednosti robe koju je potrošač primio, u odnosu na vrijednost koju bi roba imala da je ispravna.

Bez obzira na navedeno, potrošač može zatražiti povraćaj plaćenog iznosa od davaoca garancije i ovlašćenog servisa ako se neispravnost pojavi u roku kraćem od 30 dana od isporuke robe.

Za zamijenjenu robu ili zamijenjeni bitni dio robe novim, davalac garancije i ovlašćeni servis izdaće novi garantni list. Troškove materijala, rezervnih dijelova, rada i transporta koji proizilaze iz popravke kvarova ili zamjene robe novom snose davalac garancije i ovlašćeni servis.

Prava potrošača koja se mogu ostvariti na osnovu garantnog lista prestaju nakon dvije godine od dana njihovog korišćenja. Obavezna garancija takođe važi i ako za robu za koju je potrebna garancija nije izdat garantni list ili ako nije isporučena potrošaču.

Potrošač ima zakonsko pravo besplatno podnijeti garancijske zahtjeve protiv prodavca u slučaju neispravnosti robe.

### Važenje

#### Garancija ne pokriva:

1. mehanička oštećenja i kvarove usljed nestručne upotrebe i održavanja;
2. nedostatke uzrokovane višom silom;
3. potrošni materijal.

Garancija važi u zemlji u kojoj je obavljena kupovina i može se ostvariti na mjestu kupovine ili kod ovlašćenog uvoznika za to tržište, kako je navedeno na deklaraciji proizvoda na pakovanju. Račun za proizvod je obavezan prilog prilikom ostvarivanja prava na garanciju.

Garancija ne isključuje prava potrošača koja proizilaze iz odgovornosti prodavca za nesaobraznost robe.

Garantni rok je 24 mjeseca. Uslugu pruža uvoznik za svako specifično tržište.

### Garantni postupak

Potrošač ostvaruje pravo na garanciju na prodajnom mjestu gdje je roba kupljena ili na drugom prodajnom mjestu prodavca u istoj državi u kojoj je obavljena kupovina. Potrošač na prodajnom mjestu potpisuje obrazac za prigovor i predaje ga prodavcu. Davalac garancije kontaktiraće potrošača u roku od 8 dana od prijema prigovora.

Potrošač se može informisati o svojim pravima i postupku ostvarivanja garancije kontaktiranjem korisničke podrške putem e-maila na [info@vitapur.me](mailto:info@vitapur.me) ili pozivom na broj 067/00-26-10.

### Održavanje nakon garancije, servis i rezervni dijelovi

Period za obezbjeđivanje servisa, održavanja i rezervnih dijelova je 3 godine od isteka garantnog roka.

Naziv proizvoda: \_\_\_\_\_

Datum isporuke: \_\_\_\_\_

## SAOBRAZNOST (RS)

Davalac garancije i ovlašćeni serviser Vitapur d.o.o., Bulevar Arsebija Čarnojevića 99v, 11070 Novi Beograd, Srbija, obavezuje se da će proizvod raditi besprekorno tokom garantnog perioda. Tokom garantnog roka, koji započinje isporukom proizvoda, uklonićemo sve nedostatke i kvarove na proizvodu koji bi se pojavili tokom upotrebe proizvoda, pod uslovom da se proizvod koristi u skladu sa njegovom namjenom i da proizvod nisu servisirale osobe koje nisu ovlašćene od strane izdavaoca garancije, te da su prilikom korišćenja uređaja upotrebljavani originalni rezervni dijelovi.

Ako proizvod ne bude popravljen u roku od 45 dana od prijema zahtjeva za otklanjanje oštećenja, zameniće ga novim, identičnim i ispravnim proizvodom besplatno. Garantni rok će biti produžen za onoliko dana koliko je trajala popravka proizvoda.

### Garancija ne pokriva:

1. mehanička oštećenja i oštećenja usled nepravilne upotrebe i održavanja;
2. oštećenja nastala usled više sile;
3. potrošni materijal.

Garancija važi na teritoriji zemlje u kojoj je obavljena kupovina, a primjenjuje se na mestu obavljene kupovine ili kod ovlašćenog uvoznika za ovo tržište, što je navedeno u deklaraciji proizvoda na pakovanju. Račun za proizvod je obavezan prilog kad se koristi garancija.

Garancija ne isključuje prava potrošača koja proističu iz zakonske odgovornosti prodavca za oštećenja na robi. Garantni rok je 24 meseca. Uvoznik za svako tržište je zadužen za uslugu servisiranja.

Potrošač preuzima garanciju na prodajnom mestu gde je kupio robu ili na drugom prodajnom mestu prodavca na istoj teritoriji zemlje u kojoj je izvršio kupovinu. Potrošač potpisuje obrazac reklamacije na prodajnom mestu i predaje ga prodavcu. Po prijemu reklamacije garant će ga kontaktirati u roku od 5 radnih dana.

O pravima i postupku preuzimanja garancije potrošač se može informisati kontaktiranjem korisničke podrške na e-mail [info@vitapur.rs](mailto:info@vitapur.rs) ili na broj telefona 011/31-22-842.

Vreme garantovanog servisiranja i obezbeđenja rezervnih delova je 3 godine od isteka garantnog roka.

Ime proizvoda: \_\_\_\_\_

Datum isporuke/preuzimanja proizvoda: \_\_\_\_\_

## Упатство за употреба: Фритеза на воздух Rosmarino Tower XXL

**Ве молиме внимателно прочитајте го ова упатство за употреба пред употреба и зачувајте го за понатамошна употреба.**

### **1. ПРЕДУПРЕДУВАЊА И БЕЗБЕДНОСНИ МЕРКИ**

- Овој апарат е наменет само за домашна употреба. Не го користете овој апарат за ништо друго освен за наменетата употреба.
- Ако апаратот се користи неправилно или за професионални или полупрофесионални цели или ако не се користи според упатството за употреба, гаранцијата станува неважечка.
- Овој апарат не е наменет за употреба од лица (вклучувајќи деца) со намалени физички, сензорни или ментални способности, или лица со недостаток на искуство или не се запознаени со апаратот, освен ако не се надгледувани или инструкции за употребата на апаратот од лица одговорни за нивната безбедноста.
- Чувајте го апаратот и неговиот кабел подалеку од дофат на деца. Спречете ги децата да си играат со апаратот и внимавајте кога го користите апаратот во близина на деца.
- Никогаш не потопувајте го кабелот, приклучоците или кукиштето што содржи електрични компоненти и грејни елементи во вода или други течности, не го плакнете под чешмата. Не дозволувајте вода или друга течност да влезе во апаратот.
- Уверете се дека напонот на апаратот одговара на напонот на локалната мрежа пред да го приклучите. Поврзете го апаратот само во заземјен сиден штекер и погрижете се правилно да го вметнете приклучокот.
- Редовно проверувајте го апаратот и кабелот за напојување. Не користете го апаратот ако приклучокот, кабелот или самиот уред се оштетени. Доколку дојде до оштетување, веднаш престанете да го користите апаратот и однесете го во овластен сервисен центар за поправка.
- Никогаш не користете електричен штекер под кујнскиот пулт. Не користете продолжен кабел.
- Никогаш не поврзувајте го овој апарат со надворешни тајмери или системи за далечинско управување за да спречите опасности.
- Не дозволувајте апаратот да работи без надзор.
- Не приклучувајте го апаратот и не ракувајте со контролната табла со влажни раце.
- Чувајте го апаратот подалеку од жешки површини и запаливи материјали како покривки или завеси.
- За време на употребата, секогаш внимавајте да има најмалку 15 cm простор над и од сите страни на апаратот за правилна циркулација на воздухот.
- Не покривајте ги отворите за влез и излез на воздух за време на работата за да спречите прегревање.
- Веднаш исклучете го апаратот ако се појави темен чад и почекајте да престане пред да ја извадите корпата од апаратот.
- Секогаш поставувајте го апаратот на хоризонтална, рамна и стабилна површина. Не ставајте го во близина на работ на шалтерот и не го поместувајте кога го користите.
- Површините може да се загреат при употреба. Внимавајте кога го допирате кукиштето на апаратот за време и по операцијата.
- Избегнувајте физички контакт со внатрешноста и корпата на апаратот за време или веднаш по употребата за да спречите изгореници или лични повреди.
- За време на работата, топла пареа се ослободува низ излезот за воздух. Држете ги рацете и лицето подалеку од пареата и од излезот за воздух за време на работата и кога ја вадите корпата од фритезата за воздух.
- Секогаш уверувајте се дека корпата е правилно ставена пред работа. Не користете го апаратот без инсталирана отстранлива корпа.

- Спречете контакт на храна со грејните елементи. Не ја преполнувајте корпата кога готвите.
- Не полнете ја корпата со масло или маснотии за пржење бидејќи тоа може да предизвика опасност од пожар.
- За да го исклучите, притиснете го копчето за вклучување за да го исклучите апаратот, а потоа исклучете го од штекерот кога не го користите и пред да го чистите.
- Оставете го апаратот да се олади пред чистење, расклопување и складирање.
- Не чистете со метални додатоци за чистење како метални перничкиња за чистење.

## **2. ПРЕЗЕНТАЦИЈА НА ПРОИЗВОДОТ**

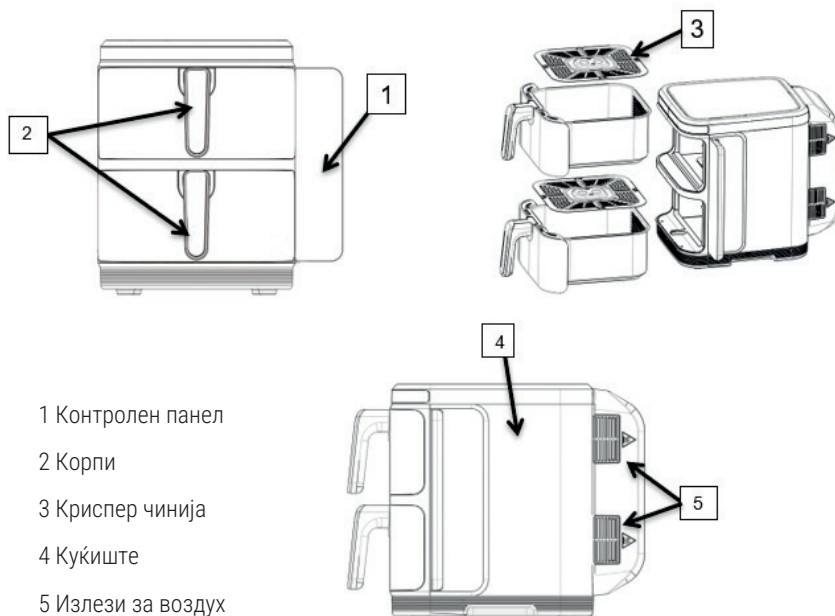

- 1 Контролен панел
- 2 Корпи
- 3 Криспер чинија
- 4 Куќиште
- 5 Излези за воздух

## **3. ПРЕД ПРВА УПОТРЕБА**

- a) Отстранете ги и фрлете ги сите материјали за пакување и налепници од апаратот.
- b) Измијте ја корпата и криспер чинијата во топла вода со сапуница, а потоа исплакнете и исушете ги темелно. НЕ го чистете апаратот или неговите делови во машина за миеење садови.
- c) Избришете го куќиштето со влажна крпа.  
ЗАБЕЛЕШКА: Кога фритезата за воздух се загрева за прв пат, може да испушта благ чад или мирис. Ова е нормално и не влијае на безбедноста на вашиот апарат.

## **4. ПОСТАВУВАЊЕ И РАБОТА**

- a) Поставете го апаратот на стабилна, рамна и отпорна на топлина површина, подалеку од работ на бројачот.
- b) Ставете ја криспер чинијата во корпата.
- c) Вметнете ја корпата во фритезата на воздух.
- d) Поврзете го приклучокот во заземјен сиден штекер.

- e) Ставете ги состојките на криспер чинијата во корпата. Никогаш не ја користете ја корпата без криспер чинија. Не ја преполнувајте корпата.
- f) Вметнете ја корпата во фритезата за воздух. Не допирајте ја корпата за време и кратко време по употребата поради високи температури. Секогаш држете ја корпата за рачката.
- g) Поставете ги времето и температурата на готвење во зависност од состојката.
- h) Некои состојки бараат протресување на половина од времето на подготовка. Извлечете ја корпата користејќи ја рачката за да ги протресете или завртите состојките. Повлечете ја корпата назад во фритезата на воздух.
- i) Кога ќе слушнете дека тајмерот се гаси, истече поставеното време за готвење. Извлечете ја корпата од фритезата на воздух.  
ЗАБЕЛЕШКА: За рачно да го прекинете процесот на готвење, поставете го времето на 1 минута. Можете да ги прилагодите и времето и температурата за време на работата. Тековните поставки ќе останат зачувани приближно 10 минути откако ќе ја извадите корпата од фритезата на воздух.
- j) Извадете ја корпата од апаратот и ставете ја на површина отпорна на топлина. Проверете дали состојките се целосно зготвени. Ако не се, повлечете ја корпата назад во фритезата и прилагодете го времето за дополнителни минути по потреба.

## 5. КОНТРОЛЕН ПАНЕЛ

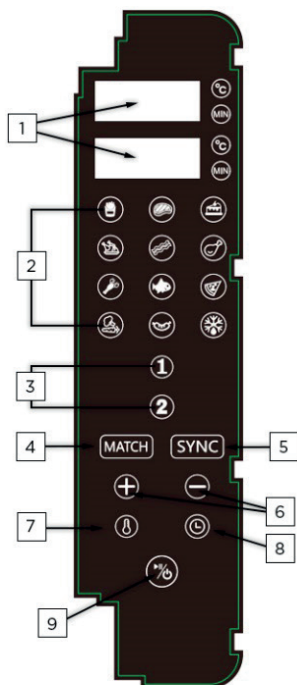

- 1 Приказ на време/температура за корпи
- 2 Програми
- 3 Копчиња за избор на корпа
- 4 Функција за совпаѓање (програма за копирање)
- 5 Функција за синхронизација
- 6 Копчиња за прилагодување
- 7 Копче за температура
- 8 Копче за време
- 9 Копче за почеток/пауза

- a) Откако ќе се вклучи машината, сите индикатори и дигитални дисплеи ќе светнат 1 секунда, а потоа ќе се исклучат. Звучникот ќе се огласи, а копчето за вклучување ќе остане осветлено.
- b) Притиснете го копчето за вклучување 0,5 секунди за да ја стартувате машината. Копчето за вклучување останува осветлено, а екраните покажуваат „-“.

- c) Изберете корпа 1 или корпа 2 и соодветното светло на копче ќе трепка. Екранот за избраната корпа ќе ја прикаже стандардната поставка од 180°C/15 минути, со промена на температурата и времето. На екранот за другата корпа ќе се прикаже „----“.
- d) Изберете ја саканата програма и светлото на копчето за таа програма ќе трепка. Екранот наизменично ги прикажува претходно поставените време и температура. За да ги прилагодите температурата и времето, притиснете го копчето температура/време, приспособете ги поставките и потоа притиснете го копчето за почеток/пауза (светилката на копчето се пали). Апаратот ќе влезе во режим на работа, а избраната програма ќе трепка. Кога ќе се вклучи апаратот, копчињата за програми веќе не може да се избираат.
- e) Следете ги чекорите c) и d) за корпата 2 доколку сакате.
- f) Ако сакате да ги користите двете корпи, поставете ја програмата за корпа 1, потоа изберете кошница 2 и повторете ги чекорите c) и d). Потоа притиснете го копчето за почеток/пауза. Екранот наизменично ќе се менува помеѓу температурата и времето за секоја корпа. За да ја прилагодите едната корпа додека другата работи, притиснете го соодветното копче на корпата, направете ги прилагодувањата и притиснете го копчето за почеток/пауза.
- g) Функција за пауза: додека работи машината, притиснете го копчето за почеток/пауза за да ги паузирате двете корпи. Соодветните светла ќе трепкаат, а вентилаторот ќе одложи 20 секунди пред да застане. За да паузирате само една корпа, изберете ја саканата корпа и притиснете го копчето за почеток/пауза.
- h) Исклучување: долго притискајте го копчето за почеток/пауза 3 секунди за да ги стопирате двете корпи истовремено. На екранот ќе се прикаже „OFF“ и светлата ќе се изгаснат. За да сопнете една корпа поединечно, изберете ја корпата и долго притиснете го копчето за почеток/пауза 3 секунди.
- i) За да ја прилагодите температурата или времето за време на работата, изберете ја саканата корпа, потоа изберете го копчето за време/температура, направете прилагодувања и почekaјте 5 секунди за да излезете од режимот за прилагодување.
- j) Кога машината ќе застане, на екранот се прикажува „OFF“.
- k) За да го откажете изборот на корпа, долго притиснете го соодветното копче за корпа.
- l) Функција за одмрзнување:** Допрете го копчето за одмрзнување за да ја овозможите функцијата за одмрзнување, која стандардно е 80°C за 5 минути. Прилагодете го времето или температурата по потреба.
- m) Функција за меморија: Машината ги запомнува вашите последни поставки (на пр., 200°C 20 минути). Функцијата за меморија се ресетира по 1 час губење на енергија.
- n) Кога работат двете корпи, програмските светла за секоја корпа ќе трепкаат наизменично на секои 6 секунди.
- o) Функција за синхронизација: По вклучувањето, изберете ги корпите 1 и 2 со различни времиња на готвење, притиснете го копчето „SYNC“ и екранот за синхронизација ќе се активира. Прво ќе започне корпата со подолго готвење, додека пократката корпа за готвење чека во „HOLD“. Откако ќе се усогласат времињата, двете корпи ќе готват заедно.
- p) Функција за совпаѓање: Поставете ја температурата и времето за една корпа, а потоа притиснете го копчето „MATCH“. Другата корпа ќе ги копира истите поставки. Притиснете го копчето за почеток/пауза за да ги стартувате двете корпи. Функцијата за копирање се деактивира штом ќе започне готвењето.
- r) Потсетник за тресење: за време на готвењето, кога е време да се протресе корпата, на екранот ќе се прикаже „----“ и звучникот ќе се огласи 5 пати. Ако не се преземе ништо за 30 секунди, екранот ќе се врати на прикажување на времето и температурата.

## **6. ЧИСТЕЊЕ И ОДРЖУВАЊЕ**

- a) Чистете го апаратот темелно по секоја употреба.
- b) Исклучете го апаратот од штекерот пред чистење и одржување.
- c) Оставете го апаратот да се олади. За побрзо ладење, извадете ја корпата од фритезата на воздух.
- d) Избришете го куќиштето и контролната табла со влажна крпа.
- e) Исчистете ја корпата и криспер чинијата во топла вода со сапуница, а потоа исплакнете и исушете темелно.
- f) Избришете ја внатрешноста на апаратот со топла вода и неабразивен сунѓер. Исчистете ги грејните елементи со мека четка за да ги отстраните остатоците од храна.
- g) Никогаш не го потопувајте апаратот во вода или која било друга течност. Не ставајте го во машина за миење садови.

## **7. РЕШАВАЊЕ ПРОБЛЕМИ**

<b>Проблем</b>	<b>Можна причина</b>	<b>Можно решение</b>
Фритезата на воздух не работи.	Апаратот не е приклучен.	Приклучете го апаратот во заземјен сиден штекер.
	Тајмерот не е поставен.	Поставете го тајмерот на потребното време за готвење за да го вклучите апаратот.
Храната не е зготвена.	Количината на состојки во корпата е преголема.	Во корпата ставете помали серии состојки. Не ја преполнувајте корпата.
	Поставената температура/време е премногу ниска.	Прилагодете ја температурата/времето на готвење.
Состојките се пржат нерамномерно.	Одредени видови храна треба да се протресат на половина од времето на подготовка.	Протресете ја корпата до половина од готвењето.
Од апаратот излегува бел чад.	Подготвувате мрсни состојки или корпата сè уште содржи мрсни остатоци од претходната употреба.	Белиот чад е предизвикан од загревањето на маснотиите во корпата. Користете мала количина на масло за готвење. Секогаш чистете ја корпата темелно после секоја употреба.



### **ОДРЖЛИВО УПРАВУВАЊЕ СО ОТПАД**

Можете да помогнете во заштитата на животната средина!

Не заборавате да ги следите локалните прописи: фрлете ја неработната електрична опрема во соодветен центар за отстранување отпад.



# ГАРАНТЕН СЕРТИФИКАТ

(Во согласност со ЕУ Директива 2019/771)

## 1. Информации за продавачот

Име на компанија: \_\_\_\_\_

Адреса: \_\_\_\_\_

Регистрациски број (CUI): \_\_\_\_\_

Контакт: \_\_\_\_\_

Е-пошта: \_\_\_\_\_

Телефон: \_\_\_\_\_

## 2. Информации за производот

Име на производ: \_\_\_\_\_

Модел / Код: \_\_\_\_\_

Серијски број: \_\_\_\_\_

Фактура / Број на нарачка: \_\_\_\_\_

Датум на купување: \_\_\_\_ / \_\_\_\_ / \_\_\_\_

## 3. Период на гаранција

Производот е покриен со законска гаранција за усогласеност од 24 месеци, важечка од датумот на испорака.

Доколку производот се поправи под гаранција, периодот на гаранција се продолжува за времето додека производот се наоѓа во сервисниот центар.

## 4. Што покрива гаранцијата

Гаранцијата покрива дефекти во:

- производство,
- материјали,
- функционалност,
- проблеми со усогласеност постоечки во моментот на испорака.

Во случај на неусогласеност, потрошувачот има право да побара:

- Поправка на производот;
- Замена на производот;
- Намалување на цената;
- Растинување на договорот (поврат на средства), доколку поправката или замената не е возможна или не е извршена во разумен рок или предизвикува значителни непријатности.

Оваа гаранција не ги ограничува законските права на потрошувачот кои произлегуваат од:

- ЕУ Директива 2019/771
- Национални закони за заштита на потрошувачите
- Права поврзани со неусогласеност на стоката

Во случај на несогласување меѓу оваа гаранција и локалното законодавство, се применуваат поповолните права за потрошувачот во земјата на купување.

Доколку потрошувачот има прашања во врска со роковите за поправка или замена, или за други права од националните закони за заштита на потрошувачите, може да се обрати кај продавачот или кај одделот за корисничка поддршка на производителот. Контакт информациите се наведени во член 8 и 9 од овој сертификат.

## 5. Што НЕ покрива гаранцијата

Гаранцијата не покрива:

- оштетувања предизвикани од неправилна употреба,
- механички удари, падови, несреќи,
- неовластени поправки или модификации,
- нормално абење,
- употреба надвор од барањата на производителот,
- настани од виша сила

## 6. Како да се побара гаранциски сервис

Потрошувачот може да побара гаранциски сервис:

- директно од продавачот,
- од било кој овластен сервисен центар наведен подолу,
- со контакт со продавачот онлајн.

Доказ за купување може да се обезбеди на било кој начин (фактура, банкарски извод, е-пошта итн.).

## 7. Процес на поправка / замена

- Продавачот мора да го поправи или замени производот во разумен рок.

- Доколку поправката е невозможна, производот мора да биде заменет или вратен.

- Транспортот на гломазни/тешки предмети мора да биде организиран од продавачот.

## 8. Овластен сервисен центар

Име на сервисна компанија: AD VITA d.o.o.

Адреса: Tovarniška cesta 7b, SI-3210 Slovenske Konjice

Е-пошта: info.si@vitapur.com

Телефон: +386 (0) 3 292 79 90

## 9. Потпис на продавачот

Претставник \_\_\_\_\_ на \_\_\_\_\_ продавачот:

Потпис: \_\_\_\_\_

Датум: \_\_\_\_ / \_\_\_\_ / \_\_\_\_

## Gebruikershandleiding: Airfryer Rosmarino Tower XXL

Lees deze gebruikershandleiding zorgvuldig door vóór gebruik en bewaar het voor toekomstig gebruik.

### **1. WAARSCHUWINGEN EN VEILIGHEIDSVOORSCHRIFTEN**

- Dit apparaat is uitsluitend bedoeld voor normaal huishoudelijk gebruik. Gebruik dit apparaat niet voor andere doeleinden dan waarvoor het bestemd is.
- Als het apparaat niet op de juiste manier of voor professionele of semi-professionele doeleinden wordt gebruikt, of als het niet volgens de gebruikershandleiding wordt gebruikt, vervalt de garantie.
- Dit apparaat is niet bedoeld voor gebruik door personen (inclusief kinderen) met beperkte lichamelijke, zintuiglijke of geestelijke vermogens, of personen met gebrek aan ervaring of die niet vertrouwd zijn met het apparaat, tenzij onder toezicht of met instructies over het gebruik van het apparaat door personen die verantwoordelijk zijn voor hun veiligheid.
- Houd het apparaat en het snoer buiten het bereik van kinderen. Voorkom dat kinderen met het apparaat spelen en houd nauwlettend toezicht wanneer u het apparaat in de buurt van kinderen gebruikt.
- Dompel het snoer, de stekkers of de behuizing, die elektrische onderdelen en verwarmingselementen bevat, nooit onder in water of andere vloeistoffen en spoel het nooit af onder de kraan. Laat geen water of andere vloeistoffen in het apparaat komen.
- Controleer voor het aansluiten of de spanning van het apparaat overeenkomt met de plaatselijke netspanning. Sluit het apparaat alleen aan op een geaard stopcontact en zorg ervoor dat de stekker goed in het stopcontact zit.
- Controleer het apparaat en het stroomsnoer regelmatig. Gebruik het apparaat niet als de stekker, het snoer of het apparaat zelf beschadigd zijn. Als er schade optreedt, stop dan onmiddellijk met het gebruik van het apparaat en breng het naar een erkend servicecentrum voor reparatie.
- Gebruik nooit een stopcontact onder het aanrecht en gebruik geen verlengsnoer.
- Sluit dit apparaat nooit aan op externe timers of systemen met afstandsbediening om gevaren te voorkomen.
- Laat het apparaat niet werken zonder toezicht.
- Sluit het apparaat niet aan en bedien het bedieningspaneel niet met natte handen.
- Houd het apparaat uit de buurt van hete oppervlakken en brandbare materialen zoals tafelkleden of gordijnen.
- Zorg tijdens het gebruik altijd voor minstens 15 cm ruimte boven en aan alle kanten van het apparaat voor een goede luchtcirculatie.
- Dek de luchtinlaat- en luchtuitlaatopeningen tijdens het gebruik niet af om oververhitting te voorkomen.
- Haal onmiddellijk de stekker uit het stopcontact als er donkere rook verschijnt en wacht tot de rook is verdwenen voordat u het mandje uit het apparaat haalt.
- Plaats het apparaat altijd op een horizontale, vlakke en stabiele ondergrond. Plaats het niet in de buurt van de rand van het aanrecht en verplaats het niet wanneer het in gebruik is.
- De oppervlakken kunnen tijdens het gebruik heet worden. Wees voorzichtig wanneer u de behuizing van het apparaat aanraakt tijdens en na de werking.
- Vermijd lichamelijk contact met de binnenkant en het mandje van het apparaat tijdens of onmiddellijk na gebruik om brandwonden of persoonlijk letsel te voorkomen.
- Tijdens het gebruik komt er hete stoom vrij via de luchtuitlaat. Houd uw handen en gezicht uit de buurt van de stoom en de luchtuitlaat tijdens het gebruik en wanneer u het mandje uit de airfryer haalt.
- Zorg er altijd voor dat het mandje goed geplaatst is voordat u het apparaat gebruikt. Gebruik het apparaat niet zonder dat het verwijderbare mandje geplaatst is.
- Voorkom dat voedsel in contact komt met verwarmingselementen. Doe het mandje niet te vol tijdens het koken.
- Vul het mandje niet met olie of frituurvet, dit kan brand veroorzaken.

- Om de stekker uit het stopcontact te halen, drukt u op de aan/uit-knop om het apparaat uit te schakelen en haalt u de stekker uit het stopcontact wanneer u het apparaat niet gebruikt en voordat u het schoonmaakt.
- Laat het apparaat afkoelen voordat u het schoonmaakt, demonteert en opbergt.
- Reinig het apparaat niet met metalen reinigungsaccessoires zoals metalen schuursponsjes.

## **2. PRODUCTPRESENTATIE**

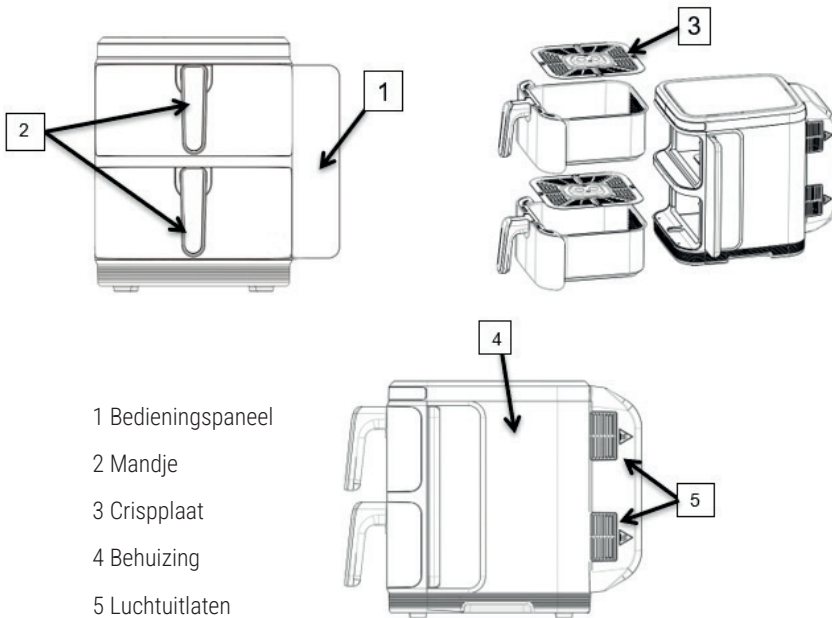

1 Bedieningspaneel

2 Mandje

3 Crispplaat

4 Behuizing

5 Luchtuitlaten

## **3. VÓÓR HET EERSTE GEBRUIK**

- Verwijder alle verpakkingsmaterialen en stickers van het apparaat en gooi ze weg.
  - Was het mandje en de crispplaat af in een heet sopje, spoel ze af en laat ze goed drogen. Reinig het apparaat of de onderdelen ervan NIET in de vaatwasser.
  - Veeg de behuizing af met een vochtige doek.
- OPMERKING: Wanneer de airfryer voor de eerste keer wordt opgewarmd, kan er een lichte rook of geur vrijkomen. Dit is normaal en heeft geen invloed op de veiligheid van het apparaat.

## **4. INSTELLING EN BEDIENING**

- Plaats het apparaat op een stabiele, vlakke en hittebestendige ondergrond, uit de buurt van de aanrechttrand.
- Plaats de crispplaat in het mandje.
- Plaats het mandje in de airfryer.
- Steek de stekker in een geaard stopcontact.
- Leg de ingrediënten op de crispplaat in het mandje. Gebruik het mandje nooit zonder de crispplaat. Doe het mandje niet te vol.

- f) Plaats het mandje in de airfryer. Raak het mandje tijdens en kort na gebruik niet aan in verband met de hoge temperaturen. Houd het mandje altijd bij het handvat vast.
- g) Stel de bereidingstijd en -temperatuur in afhankelijk van het ingrediënt.
- h) Sommige ingrediënten moeten halverwege de bereidingstijd worden opgeschud. Trek het mandje eruit met behulp van het handvat om de ingrediënten op te schudden of om te draaien. Schuif het mandje terug in de airfryer.
- i) Als u de timer hoort afgaan, is de ingestelde bereidingstijd verstreken. Haal het mandje uit de airfryer. **OPMERKING:** Om het kookproces manueel te stoppen, stelt u de tijd in op 1 minuut. U kunt tijdens het gebruik zowel de tijd als de temperatuur aanpassen. De huidige instellingen blijven ongeveer 10 minuten bewaard nadat u het mandje uit de airfryer heeft gehaald.
- j) Haal het mandje uit het apparaat en plaats het op een hittebestendig oppervlak. Controleer of de ingrediënten volledig gaar zijn. Als dit niet het geval is, schuift u het mandje terug in de airfryer en past u de tijd zo nodig aan voor extra minuten.

## 5. BEDIENINGSPANEEL

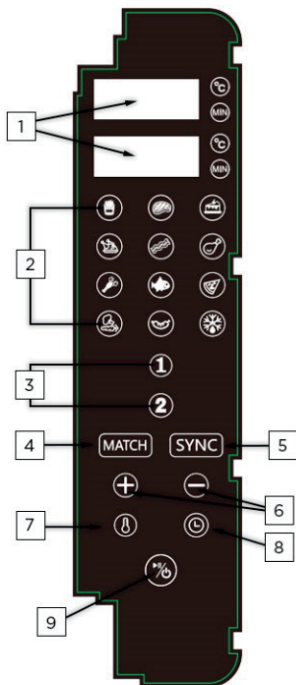

- 1 Tijd-/temperatuurweergave voor het mandje
- 2 Programma's
- 3 Keuzeknoppen voor het mandje
- 4 Match-functie (kopieerprogramma)
- 5 Sync-functie
- 6 Aanpassingsknoppen
- 7 Temperatuurknop
- 8 Tijdsknop
- 9 Start/pauze-knop

- a) Zodra het apparaat is ingeschakeld, zullen alle indicatoren en digitale schermen 1 seconde oplichten en vervolgens uitgaan. De zoemer klinkt en de aan/uit-knop blijft verlicht.
- b) Druk 0,5 seconde op de aan/uit-knop om de machine te starten. De aan/uit-knop blijft branden en op het scherm verschijnt "--".
- c) Kies mandje 1 of mandje 2, en het bijbehorende lampje van de knop knippert. Het scherm voor het gekozen mandje toont de standaardinstelling van 180°C/15 minuten, waarbij temperatuur en tijd elkaar afwisselen.

- d) Kies het gewenste programma en het lampje van de knop voor dat programma gaat knipperen. Het scherm toont afwisselend de vooraf ingestelde tijd en temperatuur. Om de temperatuur en de tijd aan te passen, drukt u op de temperatuur/tijd-knop, past u de instellingen aan en drukt u vervolgens op de start/pauze-knop (het lampje van de knop gaat branden). Het apparaat schakelt over naar de werkingsmodus en het lampje van het geselecteerde programma knippert. Als het apparaat wordt opgestart, kunnen de programmaknoppen niet meer worden geselecteerd.
- e) Volg indien gewenst stap c) en d) voor mandje 2.
- f) Als u beide mandjes wilt gebruiken, stelt u het programma in voor mandje 1, kiest u vervolgens mandje 2 en herhaalt u stap c) en d). Druk vervolgens op de start/pauze-knop. Op het scherm verschijnen afwisselend de temperatuur en de tijd voor elk mandje. Om een mandje aan te passen terwijl de andere in werking is, drukt u op de knop van het betreffende mandje, voert u de aanpassingen uit en drukt u op de start/pauze-knop.
- g) Pauzefunctie: Terwijl de machine in werking is, drukt u op de start/pauze-knop om beide mandjes te pauzeren. De bijbehorende lampjes knipperen en de ventilator vertraagt 20 seconden voordat deze stopt. Om slechts één mandje te pauzeren, selecteert u het gewenste mandje en drukt u op de start/pauze-knop.
- h) Uitschakelen: Houd de start/pauze-knop 3 seconden lang ingedrukt om beide mandjes tegelijkertijd te stoppen. Op het scherm verschijnt „OFF“ (UIT) en de lampjes gaan uit. Om één mandje afzonderlijk te stoppen, selecteert u het mandje en drukt u 3 seconden lang op de start/pauze-knop.
- i) Om de temperatuur of tijd tijdens de werking aan te passen, selecteert u het gewenste mandje, selecteert u vervolgens de tijd/temperatuur-knop, voert u de aanpassingen uit en wacht u 5 seconden om de aanpassingsmodus af te sluiten.
- j) Wanneer de machine stopt, verschijnt „OFF“ op het scherm.
- k) Om de selectie van een mandje te annuleren, drukt u lang op de knop van het bijbehorende mandje.
- l) Ontdooifunctie:** Tik op de ontdooiknop om de ontdooifunctie te activeren, die standaard op 80°C is ingesteld gedurende 5 minuten. Pas de tijd of temperatuur naar behoefte aan.
- m) Geheugenfunctie:** De machine onthoudt uw laatste instellingen (bijv. 200°C gedurende 20 minuten). De geheugenfunctie wordt na 1 uur stroomuitval gereset.
- n) Als beide mandjes werken, knipperen de programmampjes voor elk mandje om de 6 seconden afwisselend.
- o) Sync-functie:** Selecteer na het inschakelen de mandjes 1 en 2 met verschillende kooktijden, druk op de „SYNC“-knop en het sync-scherm wordt geactiveerd. Het mandje met de langste kooktijd start als eerste, terwijl het mandje met de kortste kooktijd op "HOLD" wacht. Zodra de tijden overeenkomen, zullen beide mandjes samen koken.
- p) Match-functie:** Stel de temperatuur en tijd in voor één mandje en druk dan op de "MATCH"-knop. Het andere mandje zal dezelfde instellingen overnemen. Druk op de start/pauze-knop om beide mandjes te starten. De kopieerfunctie wordt gedeactiveerd zodra het koken begint.
- r) Schudherinnering: Tijdens het koken, wanneer het tijd is om met het mandje te schudden, zal het scherm „----“ tonen en zal de zoemer 5 keer klinken. Als er binnen 30 seconden geen actie wordt ondernomen, geeft het scherm weer de tijd en temperatuur aan.

## **6. REINIGING EN ONDERHOUD**

- a) Reinig het apparaat grondig na elk gebruik.
- b) Haal de stekker van het apparaat uit het stopcontact voordat u het schoonmaakt en onderhoud uitvoert.
- c) Laat het apparaat afkoelen. Voor een snellere afkoeling verwijdert u het mandje uit de airfryer.
- d) Maak de behuizing en het bedieningspaneel schoon met een vochtige doek.
- e) Reinig het mandje en de crisplaat in een heet sopje, spoel ze af en maak ze grondig droog.
- f) Veeg de binnenkant van het apparaat schoon met heet water en een niet-schurend sponsje. Reinig de verwarmingselementen met een zachte borstel om voedselresten te verwijderen.
- g) Dompel het apparaat nooit onder in water of een andere vloeistof. Stop het niet in de vaatwasser.

## 7. PROBLEMEN OPLOSSEN

Probleem	Mogelijke oorzaak	Mogelijke oplossing
De airfryer werkt niet.	Het apparaat is niet aangesloten.	Steek de stekker van het apparaat in een geaard stopcontact.
	De timer is niet ingesteld.	Stel de timer in op de gewenste kooktijd om het apparaat in te schakelen.
Het eten is niet gaar.	De hoeveelheid ingrediënten in het mandje is te groot.	Doe kleinere porties ingrediënten in het mandje. Doe het mandje niet te vol.
	De ingestelde temperatuur/tijd is te laag.	Pas de kooktemperatuur/-tijd aan.
De ingrediënten zijn ongelijk gebakken.	Bepaalde soorten voedsel moeten halverwege de bereidingstijd worden opgeschud.	Schud halverwege het koken met het mandje.
Er komt witte rook uit het apparaat.	U bereidt vette ingrediënten, of het mandje bevat nog vetresten van eerder gebruik.	Witte rook wordt veroorzaakt door het opwarmen van vet in het mandje. Gebruik een kleine hoeveelheid olie voor het koken. Reinig het mandje altijd grondig na elk gebruik.



### MILIEUVRIENDELIJKE AFVALVERWIJDERING

U kunt het milieu helpen beschermen!

Houd u aan de plaatselijke voorschriften: gooi niet-werkende elektrische apparatuur weg bij een daarvoor geschikt afvalverwerkingscentrum.



# GARANTIECERTIFICAAT

(Conform EU-Richtlijn 2019/771)

## 1. Verkoopinformatie

Bedrijfsnaam: \_\_\_\_\_

Adres: \_\_\_\_\_

Registratienummer (CUI): \_\_\_\_\_

Contact: \_\_\_\_\_

E-mail: \_\_\_\_\_

Telefoon: \_\_\_\_\_

## 2. Productinformatie

Productnaam: \_\_\_\_\_

Model / Code: \_\_\_\_\_

Serienummer: \_\_\_\_\_

Factuur- / Ordernummer: \_\_\_\_\_

Aankoopdatum: \_\_\_\_ / \_\_\_\_ / \_\_\_\_

## 3. Garantieperiode

Het product is gedekt door een wettelijke conformiteitsgarantie van 24 maanden, geldig vanaf de leveringsdatum.

Indien het product onder garantie wordt gerepareerd, wordt de garantieperiode verlengd met de tijd dat het product in het servicecentrum verblijft.

## 4. Wat de garantie dekt

Deze garantie dekt gebreken in:

- fabricage,
- materialen,
- functionaliteit,
- conformiteitsproblemen die bij levering aanwezig waren.

Bij non-conformiteit heeft de consument recht op:

- Reparatie van het product;
- Vervanging van het product;
- Prijsvermindering;
- Ontbinding van het contract (terugbetaling), indien reparatie of vervanging niet mogelijk is of niet binnen een redelijke termijn wordt uitgevoerd of aanzienlijke ongemakken veroorzaakt.

Deze garantie beperkt de wettelijke rechten van de consument niet die voortvloeien uit:

- EU-Richtlijn 2019/771
  - Nationale consumentenbeschermingswetten
  - Rechten met betrekking tot non-conformiteit van goederen
- Bij tegenstrijdigheid tussen deze garantie en de lokale wetgeving gelden de voor de consument gunstigste rechten in het land van aankoop.

Voor vragen over reparatie- of vervangingstermijnen of andere rechten uit nationale consumentenbeschermingswetten kan de consument contact opnemen met de verkoper of de klantenservice van de fabrikant. Contactgegevens staan in artikel 8 en 9 van dit certificaat.

## 5. Wat de garantie NIET dekt

De garantie dekt geen:

- schade veroorzaakt door verkeerd gebruik,
- mechanische schokken, vallen, ongelukken,
- niet-geautoriseerde reparaties of wijzigingen,

- normale slijtage,
- gebruik buiten de vereisten van de fabrikant,
- overmacht

## 6. Hoe garantie kan worden aangevraagd

De consument kan garantie aanvragen:

- rechtstreeks bij de verkoper,
- bij een erkend servicecentrum hieronder vermeld,
- door online contact op te nemen met de verkoper.

Bewijs van aankoop kan op elke manier worden geleverd (factuur, bankafschrift, e-mail, enz.).

## 7. Reparatie- / vervangingsproces

- De verkoper moet het product binnen een redelijke termijn repareren of vervangen.

- Indien reparatie onmogelijk is, moet het product worden vervangen of terugbetaald.

- Transport van grote/zware artikelen moet door de verkoper worden geregeld.

## 8. Erkend servicecentrum

Naam servicebedrijf: AD VITA d.o.o.

Adres: Tovarniška cesta 7b, SI-3210 Slovenske Konjice

E-mail: info.si@vitapur.com

Telefoon: +386 (0) 3 292 79 90

## 9. Handtekening verkoper

Vertegenwoordiger verkoper: \_\_\_\_\_

Handtekening: \_\_\_\_\_

Datum: \_\_\_\_ / \_\_\_\_ / \_\_\_\_

## Instrukcja obsługi: Frytkownica powietrzna Rosmarino Tower XXL

Przed użyciem należy uważnie przeczytać niniejszą instrukcję obsługi i zachować ją na przyszłość.

### **1. OSTRZEŻENIA I ŚRODKI OSTROŻNOŚCI**

- To urządzenie jest przeznaczone wyłącznie do normalnego użytku domowego. Nie używaj tego urządzenia do celów innych niż jego przeznaczenie.
- Jeżeli urządzenie jest używane nieprawidłowo lub do celów profesjonalnych lub półprofesjonalnych, lub jeśli nie jest używane zgodnie z instrukcją obsługi, gwarancja traci ważność.
- To urządzenie nie jest przeznaczone do użytku przez osoby (w tym dzieci) o ograniczonych zdolnościach fizycznych, sensorycznych lub umysłowych, ani osoby nieposiadające doświadczenia lub niezaznajomione z urządzeniem, chyba że są nadzorowane lub poinstruowane w zakresie użytkowania urządzenia przez osoby odpowiedzialne za ich bezpieczeństwo.
- Trzymaj urządzenie i jego przewód poza zasięgiem dzieci. Nie pozwalaj dzieciom bawić się urządzeniem i zachowaj ścisły nadzór podczas korzystania z urządzenia w pobliżu dzieci.
- Nigdy nie zanurzaj przewodu, wtyczek ani obudowy zawierającej elementy elektryczne i elementy grzejne, w wodzie lub innych cieczach. ani nie płucz pod kranem. Nie pozwól, aby do urządzenia dostała się woda lub inna ciecz.
- Przed podłączeniem upewnij się, że napięcie urządzenia odpowiada napięciu w lokalnej sieci elektrycznej. Urządzenie należy podłączać wyłącznie do uziemionego gniazdzka elektrycznego i zwracać uwagę na prawidłowe włożenie wtyczki.
- Regularnie sprawdzaj urządzenie i przewód zasilający. Nie używaj urządzenia, jeśli wtyczka, przewód lub samo urządzenie są uszkodzone. W przypadku wystąpienia uszkodzeń należy natychmiast zaprzestać używania urządzenia i zanieść je do autoryzowanego centrum serwisowego w celu naprawy.
- Nigdy nie używaj gniazdzka elektrycznego pod blatem kuchennym. Nie używaj przedłużacza.
- Nigdy nie podłączaj tego urządzenia do zewnętrznych timerów lub systemów zdalnego sterowania, aby zapobiec zagrożeniom.
- Nie pozostawiaj urządzenia włączonego bez nadzoru.
- Nie podłączaj urządzenia do prądu ani nie obsługuj panelu sterowania mokrymi rękami.
- Trzymaj urządzenie z dala od gorących powierzchni i materiałów palnych, takich jak obrusy lub zasłony.
- Podczas użytkowania zawsze upewnij się, że nad i po obu stronach urządzenia jest co najmniej 15 cm wolnej przestrzeni, aby zapewnić odpowiednią cyrkulację powietrza.
- Nie zakrywaj otworów wlotowych i wylotowych powietrza podczas pracy, aby zapobiec przegrzaniu.
- Jeżeli pojawi się ciemny dym, natychmiast odłącz urządzenie i poczekaj, aż przestanie działać, zanim wyjmiesz kosz z urządzenia.
- Zawsze umieszczaj urządzenie na poziomej, stabilnej powierzchni. Nie umieszczaj go w pobliżu krawędzi blatu i nie przesuwaj go podczas użytkowania.
- Powierzchnie mogą się nagrzewać podczas użytkowania. Zachowaj ostrożność podczas dotykania obudowy urządzenia w trakcie i po użyciu.
- Unikaj fizycznego kontaktu z wnętrzem urządzenia i koszem podczas lub bezpośrednio po użyciu, aby zapobiec poparzeniom lub obrażeniom ciała.
- Podczas pracy przez wylot powietrza wydobywa się gorąca para. Trzymaj ręce i twarz z dala od pary i wylotu powietrza podczas pracy i wyjmowania kosza z frytkownicy.
- Przed użyciem zawsze upewnij się, że kosz jest prawidłowo włożony. Nie używaj urządzenia bez zamontowanego wyjmowanego kosza.
- Unikaj kontaktu żywności z elementami grzejnymi. Nie przepelniaj kosza podczas gotowania.
- Nie napełniaj kosza olejem ani tłuszczem do smażenia, gdyż może to spowodować ryzyko pożaru.
- Aby odłączyć urządzenie, naciśnij przycisk zasilania, aby wyłączyć urządzenie, a następnie odłącz je od gniazdzka, gdy nie jest używane i przed czyszczeniem.

- Przed czyszczeniem, demontażem i przechowywaniem poczekaj, aż urządzenie ostygnie.
- Nie czyść metalowymi akcesoriami do czyszczenia, takimi jak metalowe czyściki.

## **2. PREZENTACJA PRODUKTU**

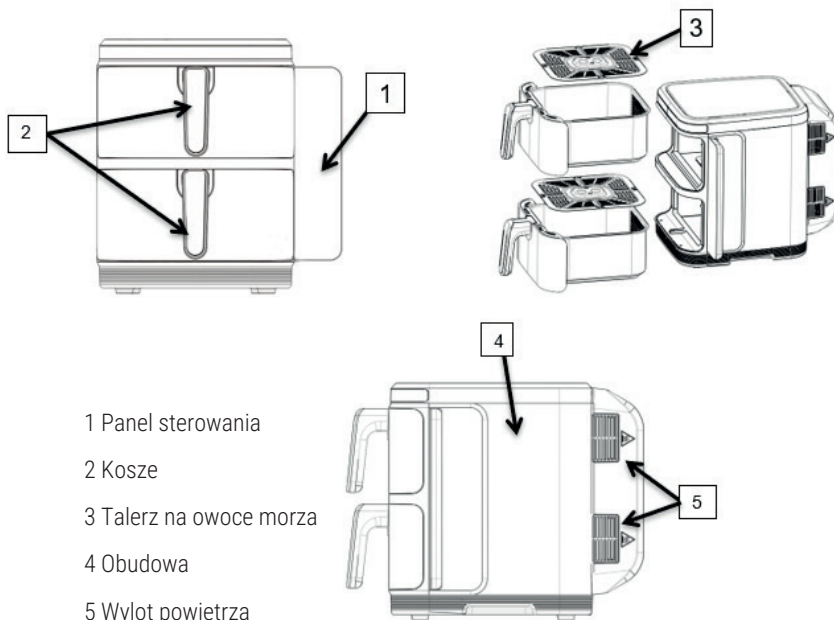

## **3. PRZED PIERWSZYM UŻYCIEM**

- Usuń i wyrzuć wszystkie materiały opakowaniowe i naklejki z urządzenia.
- Umyj koszyk i talerz na owoce w gorącej wodzie z mydłem, następnie opłucz i dokładnie wysusz. NIE czyść urządzenia ani jego części w zmywarce.
- Przetrzyj obudowę wilgotną szmatką.

UWAGA: Kiedy frytownica jest podgrzewana po raz pierwszy, może wydobywać się z niej lekki dym lub zapach. Jest to normalne i nie ma wpływu na bezpieczeństwo urządzenia.

## **4. KONFIGURACJA I OBSŁUGA**

- Umieść urządzenie na stabilnej, równej i odpornej na ciepło powierzchni, z dala od krawędzi blatu.
- Włóż talerz chripsy do kosza.
- Włóż kosz do frytkownicy.
- Podłącz wtyczkę do uziemionego gniazdka elektrycznego.
- Umieść składniki na talerzu chripsy w koszu. Nigdy nie używaj kosza bez talerza chripsy. Nie przepełniaj kosza.
- Włóż kosz do frytkownicy. Nie dotykaj koszyka w trakcie i krótko po użyciu ze względu na wysoką temperaturę. Zawsze trzymaj kosz za uchwyt.
- Ustaw czas i temperaturę gotowania w zależności od składnika.
- Niektóre składniki wymagają wstrząśnięcia w połowie czasu przygotowania. Wyciągnij kosz za pomocą uchwytu, aby potrząsnąć lub obrócić składniki. Wsuń kosz z powrotem do frytkownicy.

- i) Gdy usłyszysz dźwięk timera, oznacza to, że ustawiony czas gotowania minął. Wyciągnij kosz z frytkownicy.

UWAGA: Aby ręcznie zatrzymać proces gotowania, ustaw czas na 1 minutę. Podczas pracy można regulować zarówno czas, jak i temperaturę. Bieżące ustawienia pozostaną zapisane przez około 10 minut po wyjęciu kosza z frytkownicy.

- j) Wyjmij kosz z urządzenia i umieść go na powierzchni odpornej na ciepło. Sprawdź, czy składniki są całkowicie ugotowane. Jeśli nie, wsuń kosz z powrotem do frytkownicy i w razie potrzeby dostosuj czas na dodatkowe minuty.

## 5. PANEL KONTROLNY

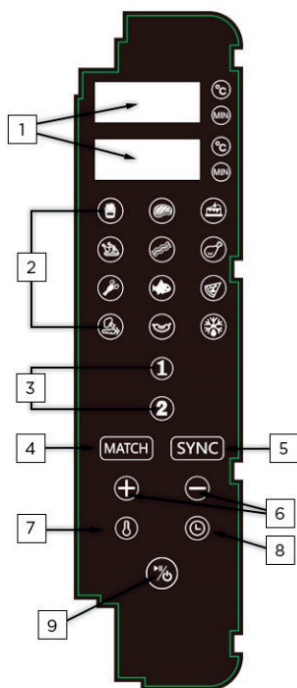

- 1 Wyświetlacz czasu/temperatury dla koszy
- 2 Programy
- 3 Przyciski wyboru koszyka
- 4 Funkcja dopasowania (program kopiowania)
- 5 Funkcja synchronizacji
- 6 Przyciski regulacyjne
- 7 Przycisk temperatury
- 8 Przycisk czasu
- 9 Przycisk Start/pauza

- a) Po włączeniu urządzenia wszystkie wskaźniki i wyświetlacze cyfrowe zaświecą się na 1 sekundę, a następnie zgasną. Rozlegnie się sygnał dźwiękowy, a przycisk zasilania pozostanie podświetlony.
- b) Naciśnij przycisk zasilania na 0,5 sekundy, aby uruchomić maszynę. Przycisk zasilania pozostaje podświetlony, a na wyświetlaczach pojawia się „-”.
- c) Wybierz koszyk 1 lub koszyk 2, a odpowiednia kontrolka przycisku zacznie migać. Wyświetlacz wybranego koszyka pokaże ustawienie domyślne 180°C/15 minut, z naprzemienną temperaturą i czasem. Na wyświetlaczu drugiego kosza pojawi się „----”.
- d) Wybierz żądany program, a kontrolka tego programu zacznie migać. Wyświetlacz pokazuje na przemian ustawiony czas i temperaturę. Aby ustawić temperaturę i czas, naciśnij przycisk temperatury/czasu, dostosuj ustawienia, a następnie naciśnij przycisk start/pauza (zaświeci się lampka przycisku). Urządzenie

przejdzie w tryb pracy, a kontrolka wybranego programu zacznie migać. Po uruchomieniu urządzenia nie można już wybierać przycisków programów.

- e) W razie potrzeby wykonaj kroki c) i d) dla koszyka 2.
- f) Jeżeli chcesz używać obu koszy, ustaw program dla kosza 1, następnie wybierz koszyk 2 i powtórz kroki c) i d). Następnie naciśnij przycisk start/pauza. Wyświetlacz będzie na zmianę wyświetlał temperaturę i czas dla każdego koszyka. Aby wyregulować jeden kosz, gdy drugi jest włączony, naciśnij odpowiedni przycisk kosza, dokonaj regulacji i naciśnij przycisk start/pauza.
- g) Funkcja pauzy: Podczas pracy maszyny naciśnij przycisk Start/Pauza, aby wstrzymać oba kosze. Odpowiednie kontrolki zaczną migać, a wentylator zatrzyma się na 20 sekund, zanim się zatrzyma. Aby wstrzymać tylko jeden kosz, wybierz żądany kosz i naciśnij przycisk start/pauza.
- h) Wyłączanie: Naciśnij i przytrzymaj przycisk Start/Pauza przez 3 sekundy, aby zatrzymać oba kosze jednocześnie. Na wyświetlaczu pojawi się „OFF”, a światła zgasną. Aby zatrzymać indywidualnie jeden kosz, wybierz koszyk i naciśnij i przytrzymaj przycisk Start/Pauza przez 3 sekundy.
- i) Aby wyregulować temperaturę lub czas podczas pracy, wybierz żądany kosz, następnie wybierz przycisk czasu/temperatury, dokonaj regulacji i odczekaj 5 sekund, aby wyjść z trybu regulacji.
- j) Kiedy maszyna się zatrzyma, na wyświetlaczu pojawi się „OFF”.
- k) Aby anulować wybór koszyka, naciśnij długo odpowiedni przycisk koszyka.
- l) Funkcja rozmrażania:** Naciśnij przycisk rozmrażania, aby włączyć funkcję rozmrażania, która domyślnie wynosi 80°C przez 5 minut. W razie potrzeby dostosuj czas lub temperaturę.
- m) Funkcja pamięci:** Urządzenie zapamiętuje Twoje ostatnie ustawienia (np. 200°C przez 20 minut). Funkcja pamięci resetuje się po 1 godzinie utraty zasilania.
- n) Gdy oba kosze pracują, kontrolki programów każdego kosza będą migać na przemian co 6 sekund.
- o) Funkcja synchronizacji:** Po włączeniu wybierz kosze 1 i 2 z różnymi czasami gotowania, naciśnij przycisk „SYNC”, a wyświetlacz synchronizacji zostanie aktywowany. Kosz do gotowania trwającego dłużej uruchomi się jako pierwszy, natomiast kosz do gotowania krótszego będzie oczekiwał w trybie „HOLD”. Gdy czasy się zrównają, oba kosze będą się gotować razem.
- p) Funkcja Match:** Ustaw temperaturę i czas dla jednego koszyka, a następnie naciśnij przycisk „MATCH”. Drugi koszyk skopiuje te same ustawienia. Naciśnij przycisk start/pauza, aby uruchomić oba kosze. Funkcja kopiowania wyłącza się po rozpoczęciu gotowania.
- r) Przypomnienie o potrząśnięciu: Podczas gotowania, gdy nadejdzie czas potrząśnięcia koszem, na wyświetlaczu pojawi się „---”, a brzęczyk włączy się 5 razy. Jeśli w ciągu 30 sekund nie zostanie wykonana żadna czynność, wyświetlacz powróci do wyświetlania godziny i temperatury.

## **6. CZYSZCZENIE I KONSERWACJA**

- a) Dokładnie wyczyść urządzenie po każdym użyciu.
- b) Przed czyszczeniem i konserwacją odłącz urządzenie od gniazdka.
- c) Poczekaj, aż urządzenie ostygnie. Aby przyspieszyć chłodzenie, wyjmij kosz z frytkownicy.
- d) Przetrzeć obudowę i panel sterowania wilgotną szmatką.
- e) Wyczyść kosz i talerz na owoce w gorącej wodzie z mydłem, następnie opłucz i dokładnie osusz.
- f) Wytrzyj wewnątrz urządzenia gorącą wodą i nieścierną gąbką. Wyczyść elementy grzejne miękką szczołeczką, aby usunąć wszelkie pozostałości jedzenia.
- g) Nigdy nie zanurzaj urządzenia w wodzie lub innym płynie. Nie wkładaj go do zmywarki.

## 7. ROZWIĄZYWANIE PROBLEMÓW

Problem	Możliwa przyczyna	Możliwe rozwiązanie
Frytownica nie działa.	Urządzenie nie jest podłączone do prądu.	Podłącz urządzenie do uziemionego gniazdka ściennego.
	Timer nie jest ustawiony.	Aby włączyć urządzenie, ustaw timer na wymagany czas gotowania.
Jedzenie nie jest ugotowane.	Ilość składników w koszyku jest nadmierna.	Do koszyka włóż mniejsze partie składników. Nie przepełniaj kosza.
	Ustawiona temperatura/czas jest za niska.	Dostosuj temperaturę/czas gotowania.
Składniki są smażone nierównomiernie.	Niektóre rodzaje żywności należy wstrząsnąć w połowie czasu przygotowania.	W połowie gotowania potrząśnij koszykiem.
Z urządzenia wydobywa się biały dym.	Przygotujesz tłuste produkty lub w koszu nadal znajdują się tłuste pozostałości po poprzednim użyciu.	Biały dym jest spowodowany nagrzewaniem się tłuszczu w koszu. Do smażenia używaj niewielkiej ilości oleju. Zawsze dokładnie czyść kosz po każdym użyciu.



### UTYLIZACJA PRZYJAZNA DLA ŚRODOWISKA

Możesz pomóc chronić środowisko!

Pamiętaj o przestrzeganiu lokalnych przepisów: nie działający sprzęt elektryczny należy utylizować w odpowiednim punkcie utylizacji odpadów.



# CERTYFIKAT GWARANCYJNY

(Zgodny z Dyrektywą UE 2019/771)

## 1. Informacje o Sprzedawcy

Nazwa firmy: \_\_\_\_\_

Adres: \_\_\_\_\_

Numer rejestracyjny (CUI): \_\_\_\_\_

Kontakt: \_\_\_\_\_

E-mail: \_\_\_\_\_

Telefon: \_\_\_\_\_

## 2. Informacje o Produkcie

Nazwa produktu: \_\_\_\_\_

Model / Kod: \_\_\_\_\_

Numer seryjny: \_\_\_\_\_

Numer faktury / zamówienia: \_\_\_\_\_

Data zakupu: \_\_\_\_ / \_\_\_\_ / \_\_\_\_

## 3. Okres Gwarancji

Produkt objęty jest ustawową gwarancją zgodności przez okres 24 miesiące, liczony od dnia dostawy. Jeśli produkt zostanie naprawiony w ramach gwarancji, okres gwarancji zostaje przedłużony o czas, w którym produkt przebywał w serwisie.

## 4. Zakres Gwarancji

Gwarancja obejmuje wady dotyczące:

- produkcji,
- materiałów,
- funkcjonalności,
- niezgodności istniejących w chwili dostawy.

W przypadku niezgodności konsument ma prawo żądać:

- naprawy produktu,
- wymiany produktu,
- obniżenia ceny,
- odstąpienia od umowy (zwrotu pieniędzy), jeśli naprawa lub wymiana nie są możliwe, nie zostały wykonane w rozsądnym czasie lub powodują istotne niedogodności.

Gwarancja nie ogranicza ustawowych praw konsumenta wynikających z:

- Dyrektywy UE 2019/771,
- krajowych przepisów o ochronie konsumenta,
- praw związanych z brakiem zgodności towarów.

W przypadku rozbieżności między niniejszą gwarancją a lokalnym ustawodawstwem, zastosowanie mają korzystniejsze dla konsumenta przepisy obowiązujące w kraju zakupu.

W razie pytań dotyczących czasu naprawy lub wymiany, bądź innych praw wynikających z krajowych przepisów o ochronie konsumenta, konsument może skontaktować się ze Sprzedawcą lub działem obsługi klienta producenta. Dane kontaktowe znajdują się w artykułach 8 i 9 niniejszego certyfikatu gwarancyjnego.

## 5. Czego Gwarancja NIE Obejmuje

Gwarancja nie obejmuje:

- uszkodzeń spowodowanych niewłaściwym użytkowaniem,
- wstrząsów mechanicznych, upadków, wypadków,
- nieautoryzowanych napraw lub modyfikacji,

- normalnego zużycia,

- użytkowania niezgodnego z wymaganiami producenta,

- zdarzeń siły wyższej.

## 6. Jak Skorzystać z Gwarancji

Konsument może zgłosić reklamację:

- bezpośrednio u sprzedawcy,
  - w dowolnym autoryzowanym serwisie wymienionym poniżej,
  - kontaktując się ze sprzedawcą online.
- Dowód zakupu może być przedstawiony w dowolnej formie (faktura, wyciąg bankowy, e-mail itp.).

## 7. Proces Naprawy / Wymiany

- Sprzedawca musi naprawić lub wymienić produkt w ciągu 15 dni kalendarzowych.
- Jeśli naprawa jest niemożliwa, produkt musi zostać wymieniony lub zwrócony.
- Transport dużych/ciężkich przedmiotów musi być zorganizowany przez sprzedawcę.

## 8. Autoryzowany Serwis

Nazwa firmy serwisowej: AD VITA d.o.o. Adres: Tovarniška cesta 7b, SI-3210-Slovenske Konjice E-mail: info.si@vitapur.com Telefon: +386 (0) 3 292 79 90

## 9. Podpis Sprzedawcy

Przedstawiciel sprzedawcy: \_\_\_\_\_

Podpis: \_\_\_\_\_

Data: \_\_\_\_ / \_\_\_\_ / \_\_\_\_

## Manual de utilizare: Friteuză cu aer cald Rosmarino Tower XXL

Vă rugăm să citiți cu atenție acest manual de utilizare și să-l păstrați pentru consultări ulterioare.

### **1. AVERTIZĂRI ȘI MĂSURI DE SIGURANȚĂ**

- Acest aparat este destinat utilizării casnice în limitele obișnuite. Nu utilizați acest aparat în niciun alt scop.
- Dacă aparatul este utilizat necorespunzător sau în scopuri profesionale sau semi-profesionale sau dacă nu este utilizat conform acestui manual, garanția devine nulă.
- Acest aparat nu este destinat utilizării de către persoane (inclusiv copii) cu abilități fizice, senzoriale sau mintale reduse, persoane cu lipsă de experiență sau persoane care nu sunt familiarizate cu aparatul, cu excepția cazului în care acestea sunt supravegheate sau instruite cu privire la utilizarea aparatului de către persoane responsabile de siguranța acestora.
- Nu lăsați aparatul și cablul acestuia la îndemâna copiilor. Nu lăsați copiii să se joace cu aparatul și supravegheați-i atent când utilizați aparatul în apropierea acestora.
- Nu scufundați niciodată cablul, ștecherul sau carcasa care conține componente electrice și elemente de încălzire în apă sau alte lichide. Nu clătiți aceste piese la robinet. Nu lăsați apa sau alt lichid să intre în aparat.
- Asigurați-vă că tensiunea de funcționare a aparatului corespunde tensiunii rețelei electrice înainte de conectare. Conectați aparatul la o priză de perete cu împământare și asigurați-vă că ștecherul este introdus corect.
- Inspectați regulat aparatul și cablul de alimentare. Nu folosiți aparatul dacă ștecherul, cablul sau aparatul în sine prezintă deteriorări. Dacă există deteriorări, opriți imediat aparatul și duceți-l la un service autorizat pentru reparații.
- Nu utilizați niciodată o priză situată sub blatul de bucătărie. Nu utilizați prelungitoare.
- Pentru a preveni pericolele, nu conectați niciodată acest aparat la temporizatoare externe sau sisteme de telecomandă.
- Nu lăsați aparatul să funcționeze nesupravegheat.
- Nu conectați aparatul la priză și nu acționați panoul de control cu mâinile ude.
- Puneți aparatul departe de suprafețe fierbinți și materialele combustibile, precum fețele de masă sau perdelele.
- În timpul utilizării, asigurați-vă că există cel puțin 15 cm de spațiu liber în lateralul și deasupra aparatului pentru o circulație adecvată a aerului.
- Nu acoperiți orificiile de admisie și de evacuare a aerului în timpul funcționării pentru a preveni supraîncălzirea.
- Scoateți imediat ștecherul din priză dacă observați un fum negru și așteptați ca aparatul să se oprească înainte de a scoate coșul.
- Așezați aparatul pe o suprafață orizontală, plană și stabilă. Nu îl așezați pe marginea blatului și nu îl mutați în timpul funcționării.
- Suprafețele pot fi fierbinți în timpul utilizării. Aveți grijă când atingeți carcasa aparatului în timpul și după funcționarea acestuia.
- Evitați contactul cu interiorul și coșul aparatului în timpul sau imediat după utilizarea acestuia pentru a preveni arsurile.
- În timpul funcționării, aburul fierbinte este eliberat prin orificiul de evacuare. Țineți mâinile și fața departe de abur și de orificiul de evacuare în timpul funcționării și atunci când scoateți coșul din friteuză.
- Verificați dacă coșul este introdus corect înainte de utilizare. Nu utilizați aparatul fără coș.
- Preveniți contactul alimentelor cu elementele de încălzire. Nu umpleți excesiv coșul.
- Nu umpleți coșul cu ulei sau grăsime pentru prăjire, deoarece acest lucru poate cauza un incendiu.
- Pentru deconectare, apăsați butonul de pornire/oprire pentru a opri aparatul, apoi scoateți-l din priză.

Faceți acest lucru atunci când nu îl utilizați și înainte de curățare.

- Lăsați aparatul să se răcească înainte de curățare, dezasamblare și depozitare.
- Nu curățați aparatul cu accesorii metalice, cum ar fi bureții de sârmă.

## **2. PREZENTAREA PRODUSULUI**

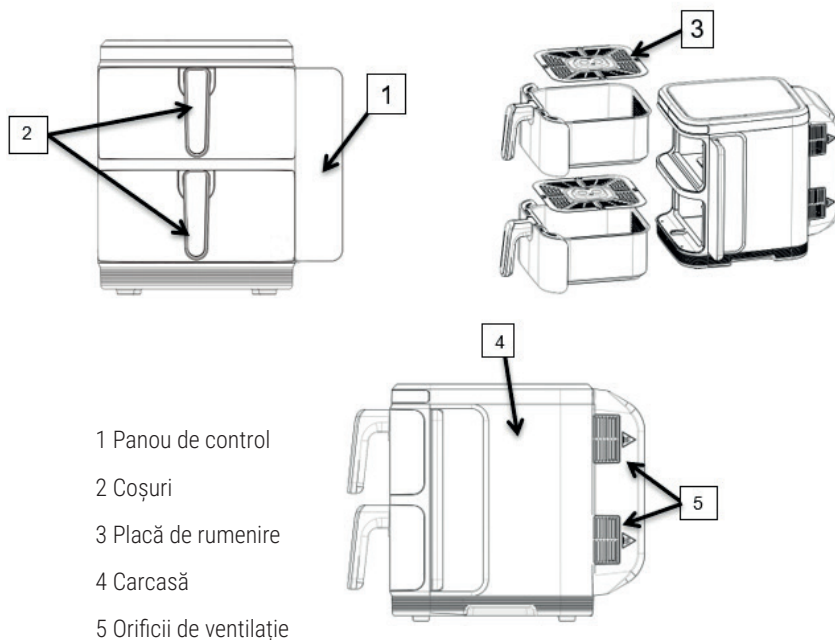

1 Panou de control

2 Coșuri

3 Placă de rumenire

4 Carcasă

5 Orificii de ventilație

## **3. ÎNAINTE DE PRIMA UTILIZARE**

- a) Îndepărtați și aruncați toate ambalajele și autocolantele de pe aparat.
- b) Spălați coșurile și plăcile în apă fierbinte cu detergent de vase, apoi clățiți-le și uscați-le bine. NU introduceți aparatul sau piesele sale în mașina de spălat vase.
- c) Ștergeți carcasa cu o cârpă umedă.

NOTĂ: Când friteuza cu aer cald este încălzită pentru prima dată, poate emite un fum sau un miros ușor. Acest lucru este normal și nu afectează siguranța aparatului.

## **4. MONTAJ ȘI UTILIZARE**

- a) Așezați aparatul pe o suprafață stabilă, plană și rezistentă la căldură, departe de marginea blatului.
- b) Puneți plăcile în coșuri.
- c) Introduceți coșurile în friteuza cu aer cald.
- d) Introduceți ștecherul într-o priză de perete cu împământare.
- e) Puneți ingredientele pe plăcile din coșuri. Nu folosiți niciodată coșurile fără plăci. Nu umpleți excesiv coșurile.
- f) Introduceți coșurile în friteuza cu aer cald. Nu atingeți coșurile în timpul și la scurt timp după utilizare din cauza temperaturilor ridicate. Țineți întotdeauna coșurile de mână.
- g) Setați timpul și temperatura de gătire în funcție de ingredientele.

- h) Unele ingrediente necesită agitare la jumătatea timpului de preparare. Trageți coșurile folosind mânerele pentru a agita sau întoarce ingredientele. Introduceți coșurile înapoi în friteuza cu aer cald.
- i) Când auziți cronometrul oprindu-se, timpul de gătire setat s-a scurs. Scoateți coșurile din friteuza cu aer cald.

NOTĂ: Pentru a opri manual procesul de gătire, setați timpul la 1 minut. Puteți regla atât timpul, cât și temperatura în timpul funcționării. Setările curente vor rămâne salvate timp de aproximativ 10 minute după scoaterea coșurilor din friteuza cu aer cald.

- j) Scoateți coșurile din aparat și puneți-le pe o suprafață rezistentă la căldură. Verificați dacă ingredientele sunt gătite complet. Dacă nu, puneți coșurile înapoi în friteuză și reglați timpul după cum este necesar.

## 5. PANOU DE CONTROL

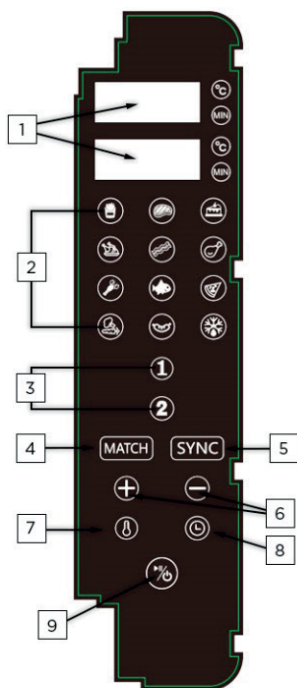

- 1 Afișaj timp/temperatură pentru coșuri
- 2 Programe
- 3 Butoane de selectare a coșului
- 4 Funcția de potrivire (copiere program)
- 5 Funcția de sincronizare
- 6 Butoane de reglare
- 7 Buton de temperatură
- 8 Buton de timp
- 9 Buton de pornire/pauză

- a) Când aparatul este pornit, toate indicatoarele și afișajele digitale se vor aprinde timp de 1 secundă și apoi se vor opri. Aparatul va emite un sunet, iar butonul de pornire va rămâne aprins.
- b) Apăsăți butonul de pornire timp de 0,5 secunde pentru a porni aparatul. Butonul de pornire va rămâne aprins, iar afișajele vor arăta „--”.
- c) Alegeți coșul 1 sau coșul 2, iar indicatorul luminos al butonului corespunzător va clipi. Afișajul coșului selectat va afișa setarea implicită de 180°C/15 minute (în mod alternativ). Afișajul celuilalt coș va arăta „----”.
- d) Alegeți programul dorit, iar ledul butonului respectiv va clipi. Afișajul arată alternativ timpul și temperatura presetate. Pentru a regla temperatura și timpul, apăsați butonul temperatură/timp, reglați setările, apoi apăsați butonul de pornire/pauză (lumina butonului se va aprinde). Aparatul va intra în modul de lucru, iar ledul programului selectat va clipi. Când aparatul este pornit, butoanele programelor nu mai pot

fi utilizate.

- e) Urmați pașii c) și d) pentru coșul 2, dacă doriți.
- f) Dacă doriți să utilizați ambele coșuri, setați programul pentru coșul 1, apoi alegeți coșul 2 și repetați pașii c) și d). Apoi, apăsați butonul de pornire/pauză. Afișajul va alterna între temperatura și timpul setate pentru fiecare coș. Pentru a regla un coș în timp ce celălalt este în funcțiune, apăsați butonul coșului corespunzător, efectuați ajustările și apăsați butonul de pornire/pauză.
- g) Funcția de pauză: în timp ce aparatul funcționează, apăsați butonul de pornire/pauză pentru a întrerupe funcționarea ambelor coșuri. Luminile corespunzătoare vor clipi, iar ventilatorul se va opri în 20 de secunde. Pentru a întrerupe doar un coș, selectați coșul dorit și apăsați butonul de pornire/pauză.
- h) Oprire: apăsați butonul de pornire/pauză timp de 3 secunde pentru a opri ambele coșuri simultan. Afișajul va arăta „OFF” și luminile se vor stinge. Pentru a opri un singur coș, selectați coșul și apăsați butonul de pornire/pauză timp de 3 secunde.
- i) Pentru a regla temperatura sau durata în timpul funcționării, selectați coșul dorit, apoi selectați butonul timp/temperatură. Faceți ajustările și așteptați 5 secunde pentru a ieși din modul de reglare.
- j) Când aparatul se oprește, afișajul arată „OFF”.
- k) Pentru a anula selectarea unui coș, apăsați lung butonul coșului corespunzător.
- l) **Funcția de dezghețare:** atingeți butonul de dezghețare pentru a activa funcția de dezghețare, care operează în mod implicit la 80 °C timp de 5 minute. Reglați timpul sau temperatura după nevoi.
- m) **Funcția de memorare:** aparatul își poate aminti ultimele setări (de exemplu, 200 °C timp de 20 de minute). Funcția de memorare se resetează după 1 oră de întrerupere.
- n) Când ambele coșuri funcționează, luminile programului pentru fiecare coș vor clipi alternativ la fiecare 6 secunde.
- o) **Funcția de sincronizare:** după pornire, selectați coșurile 1 și 2 cu timpi de gătire diferiți, apăsați butonul „SYNC”, iar afișajul de sincronizare se va activa. Coșul cu timp de gătire mai lung va începe primul, iar celălalt va afișa „HOLD”. Odată ce timpii se sincronizează, ambele coșuri vor găti în același mod.
- p) **Funcția de potrivire:** setați temperatura și ora pentru un coș, apoi apăsați butonul „MATCH”. Celălalt coș va copia aceste setări. Apăsați butonul de pornire/pauză pentru a porni ambele coșuri. Funcția de copieare se dezactivează după începerea procesului de gătire.
- r) Notificare pentru amestecare: în timpul gătirii, aparatul va afișa „----” și va suna de 5 ori. Dacă nu luați nicio măsură în 30 de secunde, aparatul va reveni la afișarea timpului și a temperaturii.

## **6. CURĂȚARE ȘI ÎNTREȚINERE**

- a) Curățați bine aparatul după fiecare utilizare.
- b) Deconectați aparatul de la priză înainte de curățare și întreținere.
- c) Lăsați aparatul să se răcească. Pentru o răcire mai rapidă, scoateți coșurile din friteuza cu aer cald.
- d) Ștergeți carcasa și panoul de control cu o cârpă umedă.
- e) Curățați coșurile și plăcile în apă fierbinte cu detergent, apoi clătiți-le și uscați-le bine.
- f) Nu scufundați niciodată aparatul în apă sau în orice alt lichid. Nu-l puneți în mașina de spălat vase.

## **7. DEPANARE**

<b>Problem</b>	<b>Cauză posibilă</b>	<b>Soluție posibilă</b>
Friteuza cu aer cald nu funcționează.	Aparatul nu este conectat la priză.	Conectați aparatul la o priză de perete cu împământare.
	Cronometrul nu este setat.	Setați cronometrul pentru a porni aparatul.
Mâncarea nu este gătită.	Cantitatea de ingrediente din coș este prea mare.	Puneți tranșe mai mici de ingrediente în coșuri. Nu umpleți excesiv coșurile.
	Temperatura/timpul setat este prea scăzut.	Reglați temperatura/timpul de gătire.
Ingredientele nu sunt gătite în mod uniform.	Anumite tipuri de alimente trebuie amestecate la jumătatea timpului de preparare.	Agitați coșul la jumătatea timpului de gătire.
Din aparat iese fum alb.	Pregătiți preparate grase sau coșul prezintă reziduuri grase de la utilizarea anterioară.	Fumul alb este cauzat de încălzirea grăsimii în coș. Utilizați o cantitate mai mică de ulei pentru gătit. Curățați bine coșul după fiecare utilizare.



### **PROTEJAREA MEDIULUI LA ARUNCAREA APARATULUI**

Puteți contribui la protejarea mediului!

Nu uitați să respectați reglementările locale: duceți echipamentele electrice care nu mai funcționează la un centru pentru eliminarea deșeurilor de acest tip.



# CERTIFICAT DE GARANȚIE

(Conform Directivei UE 2019/771 și OUG 140/2021)

## 1. Informații despre vânzător

Nume companie: \_\_\_\_\_

Adresă: \_\_\_\_\_

Număr de înregistrare (CUI): \_\_\_\_\_

Contact: \_\_\_\_\_

Email: \_\_\_\_\_

Telefon: \_\_\_\_\_

## 2. Informații despre produs

Denumirea produsului: \_\_\_\_\_

Model / Cod: \_\_\_\_\_

Număr de serie: \_\_\_\_\_

Număr factură / comandă: \_\_\_\_\_

Data achiziției: \_\_\_\_ / \_\_\_\_ / \_\_\_\_

## 3. Perioada de garanție

Produsul beneficiază de o garanție legală de conformitate de 24 de luni, valabilă de la data livrării. Dacă produsul este reparat în perioada de garanție, durata garanției se prelungește cu perioada în care produsul se află în centrul de service.

## 4. Ce acoperă garanția

Această garanție acoperă defecte de:

- fabricație,
- materiale,
- funcționalitate,
- probleme de conformitate existente la momentul livrării.

În caz de neconformitate, consumatorul are dreptul să solicite:

- repararea produsului;
- înlocuirea produsului;
- reducerea prețului;
- rezoluțiunea contractului (rambursare), dacă repararea sau înlocuirea nu sunt posibile, nu sunt realizate într-un termen rezonabil sau provoacă un inconvenient semnificativ.

Această garanție nu limitează drepturile legale ale consumatorului prevăzute de O.U.G. 140/2021 și alte acte normative privind protecția consumatorului.

## 5. Ce NU acoperă garanția

Garanția nu acoperă:

- daune cauzate de utilizare necorespunzătoare,
- șocuri mecanice, căderi, accidente,
- reparații sau modificări neautorizate,
- uzura normală,
- utilizarea în afara cerințelor producătorului,
- evenimente de forță majoră.

## 6. Cum se solicită serviciul de garanție

Consumatorul poate solicita serviciul de garanție:

- direct de la vânzător,
- de la orice centru de service autorizat listat mai jos,
- prin contactarea vânzătorului online.

Dovada achiziției poate fi prezentată prin orice mijloc (factură, extras bancar, email etc.).

## 7. Procesul de reparare / înlocuire

- Vânzătorul trebuie să repare sau să înlocuiască produsul în termen de 15 zile calendaristice.

- Dacă repararea este imposibilă, produsul trebuie înlocuit sau rambursat.

- Transportul produselor voluminoase/grele trebuie asigurat de către vânzător.

## 8. Centru de service autorizat

Nume companie service: AD VITA d.o.o.

Adresă: Tovarniška cesta 7b, SI-3210 Slovenske Konjice

Email: info.si@vitapur.com

Telefon: +386 (0) 3 292 79 90

## 9. Semnătura vânzătorului

Reprezentant vânzător: \_\_\_\_\_

Semnătură: \_\_\_\_\_

Data: \_\_\_\_ / \_\_\_\_ / \_\_\_\_

## Užívateľská príručka: Teplovzdušná fritéza Rosmarino Tower XXL

Pred použitím si pozorne prečítajte tento návod na použitie a uložte si ho pre budúce použitie.

### 1. UPOZORNENIA A BEZPEČNOSTNÉ OPATRENIA

- Tento spotrebič je určený len na bežné používanie v domácnosti. Nepoužívajte tento spotrebič na iné ako stanovené účely.
- Ak sa spotrebič používa nesprávne alebo na profesionálne či poloprofesionálne účely alebo ak sa nepoužíva v súlade s návodom na použitie, záruka zaniká.
- Tento spotrebič nie je určený na používanie osobami (vrátane detí) so zníženými fyzickými, zmyslovými alebo duševnými schopnosťami alebo osobami, ktoré nemajú dostatok skúseností alebo nie sú oboznámené s týmto spotrebičom, pokiaľ nie sú pod dohľadom alebo neboli poučené o používaní spotrebiča osobami zodpovednými za ich bezpečnosť.
- Zariadenie a jeho kábel uchovávajúte mimo dosahu detí. Zabráňte deťom hrať sa so spotrebičom a pri používaní spotrebiča v blízkosti detí dbajte na prísny dohľad.
- Nikdy neponárajte kábel, zástrčky ani kryt, ktorý obsahuje elektrické súčasti a vykurovacie prvky, do vody alebo iných tekutín ani ho neoplachujte pod vodovodným kohútikom. Nedovoľte, aby sa do spotrebiča dostala voda alebo iná kvapalina.
- Pred pripojením sa uistite, že napätie spotrebiča zodpovedá miestnemu sieťovému napätiu. Spotrebič pripájajte len do uzemnenej zásuvky a dbajte na správne zasunutie zástrčky.
- Pravidelne kontrolujte spotrebič a napájací kábel. Spotrebič nepoužívajte, ak je poškodená zástrčka, kábel alebo samotný spotrebič. Ak dôjde k poškodeniu, okamžite prestaňte spotrebič používať a odneste ho na opravu do autorizovaného servisného strediska.
- Nikdy nepoužívajte elektrickú zásuvku pod kuchynskou linkou. Nepoužívajte predlžovací kábel.
- Nikdy nepripájajte tento spotrebič k externým časovačom alebo systémom diaľkového ovládania, aby ste predišli nebezpečenstvu.
- Nenechávajte spotrebič pracovať bez dozoru.
- Nezapájajte spotrebič do zásuvky ani neobsluhujte ovládací panel mokrymi rukami.
- Udržujte spotrebič mimo horúcich povrchov a horľavých materiálov, ako sú obrusy alebo záclony.
- Počas používania sa vždy uistite, že nad spotrebičom a na všetkých jeho stranách je aspoň 15 cm voľného priestoru pre správnu cirkuláciu vzduchu.
- Počas prevádzky nezakrývajte otvory na prívod a odvod vzduchu, aby ste zabránili prehriatiu.
- Ak sa objaví tmavý dym, okamžite spotrebič odpojte od elektrickej siete a pred vybratím koša zo spotrebiča počkajte, kým dym ustane.
- Spotrebič vždy umiestnite na vodorovný, rovný a stabilný povrch. Neumiestňujte ho blízko okraja pultu a počas používania ho nepresúvajte.
- Povrchy môžu byť počas používania horúce. Pri dotýkaní sa krytu spotrebiča počas prevádzky a po nej buďte opatrní.
- Počas používania alebo bezprostredne po ňom sa vyhýbajte fyzickému kontaktu s vnútorným priestorom spotrebiča a košom, aby ste predišli popáleninám alebo zraneniu osôb.
- Počas prevádzky sa horúca para uvoľňuje cez výstup vzduchu. Počas prevádzky a pri vybratí koša zo vzduchovej fritézy držte ruky a tvár mimo dosahu pary a výstupu vzduchu.
- Pred použitím sa vždy uistite, že je kôš správne vložený. Nepoužívajte spotrebič bez nainštalovaného odnímateľného koša.
- Zabráňte kontaktu potravín s vykurovacími telesami. Pri varení kôš nepreplňujte.
- Kôš nenapíňajte olejom alebo tukom na vyprážanie, pretože to môže spôsobiť nebezpečenstvo požiaru.
- Ak chcete spotrebič odpojiť, stlačením tlačidla napájania ho vypnite, a keď ho nepoužívate a pred čistením ho odpojte zo zásuvky.
- Pred čistením, demontážou a skladovaním nechajte spotrebič vychladnúť.

- Nečistite kovovým čistiacim príslušenstvom, ako sú kovové drhnuce podložky.

## **2. PREDSTAVENIE VÝROBKU**

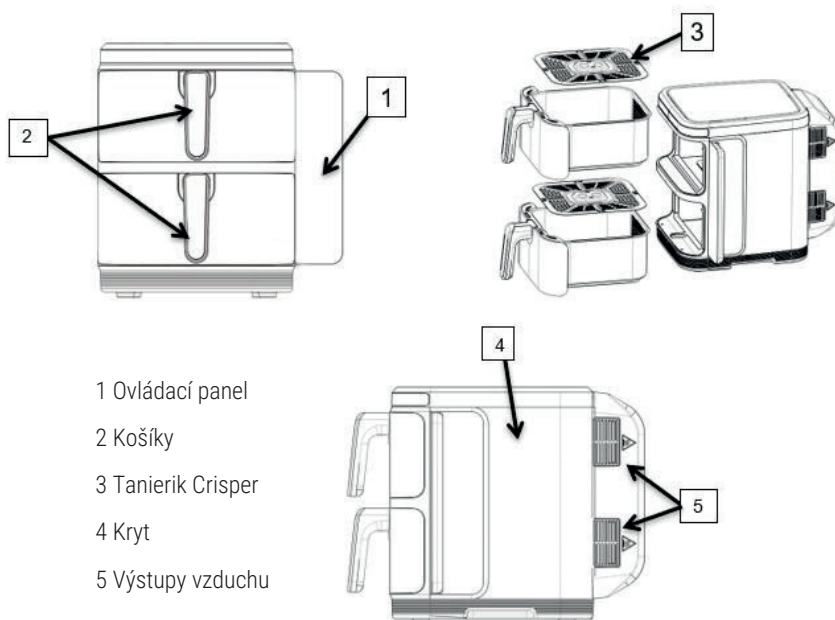

- 1 Ovládací panel
- 2 Košíky
- 3 Tanierik Crisper
- 4 Kryt
- 5 Výstupy vzduchu

## **3. PRED PRVÝM POUŽITÍM**

- a) Zo spotrebiča odstráňte a zahodte všetky obaly a nálepky.
- b) Umyte kôš a crisper tanierik v horúcej vode so saponátom, potom ich dôkladne opláchnite a vysušte. Spotrebič ani jeho časti NEUMÝVAJTE v umývačke riadu.

- c) Kryt spotrebiča utrite vlhkou handričkou.

UPOZORNENIE: Keď sa fritéza prvýkrát zahrieva, môže sa z nej šíriť mierny dym alebo zápach. Tento jav je normálny a nemá vplyv na bezpečnosť spotrebiča.

## **4. NASTAVENIE A PREVÁDZKA**

- a) Spotrebič umiestnite na stabilný, rovný a žiaruvzdorný povrch, ďalej od okrajov kuchynskej linky.
- b) Do košíka vložte crisper tanierik.
- c) Košík vložte do fritézy.
- d) Pripojte zástrčku do uzemnenej zásuvky.
- e) Ingrediencie vložte na crisper tanier v košíku. Nikdy nepoužívajte fritovací košík bez crisper tanierika. Košík príliš nepreplňajte.
- f) Vložte košík do fritézy. Košíka sa počas používania a krátko po ňom nedotýkajte kvôli vysokej teplote. Košík vždy držte za rukoväť.
- g) Nastavte dobu prípravy a požadovanú teplotu v závislosti od príslušnej suroviny.
- h) Niektoré prísady si vyžadujú v polovici prípravy pretriasanie. Vytiahnite košík pomocou rukoväte a prísady premiešajte alebo otočte. Košík zasuňte späť do fritézy.
- i) Keď budete počuť, ako sa časovač vypne, stanovený čas prípravy už uplynul. Vytiahnite košík z teplovzdušnej fritézy.

UPOZORNENIE: Ak chcete ručne zastaviť proces varenia, nastavte čas na 1 minútu. Počas činnosti zariadenia si môžete nastaviť čas aj teplotu. Aktuálne nastavenia zostanú uložené približne 10 minút po vybratí košíka z teplovzdušnej fritézy.

j) Vyberte zo spotrebiča košík a položte ho na teplovzdorný povrch. Skontrolujte, či sú suroviny úplne hotové. Ak nie, zasuňte koš späť do fritézy a podľa potreby nastavte čas na ďalšie potrebné minúty.

## 5. OVLÁDACÍ PANEL

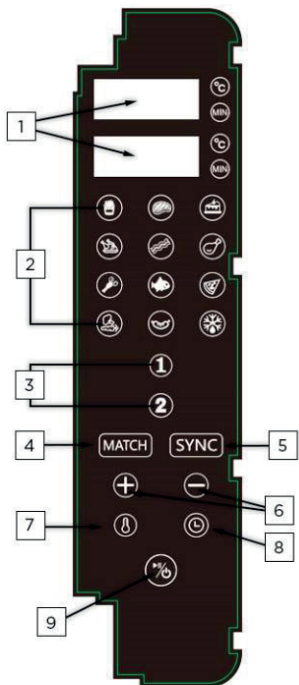

- 1 Ukazovateľ času/teploty košíkov
- 2 Programy
- 3 Tlačidlá na výber košíka
- 4 Funkcia zhody (kopírovanie programu)
- 5 Funkcia synchronizácie
- 6 Tlačidlá nastavenia
- 7 Tlačidlo teploty
- 8 Tlačidlo času
- 9 Tlačidlo spustenia/pozastavenia

- a) Akonáhle sa zariadenie zapne, všetky indikátory a digitálne displeje sa rozsvietia na 1 sekundu a potom zhasnú. Zaznie zvukový signál a tlačidlo vypínača zostane rozsvietené.
- b) Ak chcete zariadenie spustiť, stlačte tlačidlo vypínača na pol sekundy. Tlačidlo vypínača zostane rozsvietené a na displeji sa zobrazí „-“.
- c) Zvoľte si košík 1 alebo košík 2 a príslušná kontrolka tlačidla bude blikať. Na displeji zvoleného košíka sa zobrazí predvolené nastavenie 180 °C/15 minút, pričom teplota a čas sa budú striedať. Na displeji druhého koša sa zobrazí „----“.
- d) Vyberte požadovaný program a kontrolka príslušného programu začne blikať. Na displeji sa striedavo zobrazuje prednastavený čas a teplota. Pokiaľ chcete nastaviť teplotu a čas, stlačte tlačidlo teploty/času, upravte nastavenia a potom stlačte tlačidlo štart/pauza (rozsvieti sa kontrolka príslušného tlačidla). Zariadenie vstúpi do pracovného režimu a kontrolka zvoleného programu začne blikať. Po spustení spotrebiča už nie je možné vyberať programy pomocou tlačidiel.
- e) V prípade potreby vykonajte kroky c) a d) pre košík 2.
- f) Ak chcete použiť oba košíky, nastavte program pre košík 1, potom vyberte košík 2 a zopakujte kroky c) a d). Potom stlačte tlačidlo štart/pauza. Na displeji sa bude striedavo zobrazovať teplota a čas pre jednot-

livé košíky. Ak chcete nastaviť jeden z košíkov, kým ten druhý je v prevádzke, stlačte tlačidlo príslušného košíka, uskutočnite nastavenia a stlačte tlačidlo štart/pauza.

- g) Funkcia pauzy: Stlačením tlačidla štart/pauza pozastavíte prevádzku oboch košíkov. Príslušné kontrolky budú blikať a činnosť ventilátora sa pred zastavením oneskorí o 20 sekúnd. Ak chcete pozastaviť iba jeden košík, vyberte požadovaný košík a stlačte tlačidlo štart/pauza.
- h) Vypnutie: Dlhým stlačením tlačidla štart/pauza, po dobu 3 sekúnd, zastavíte oba košíky súčasne. Na displeji sa zobrazí „OFF“ a svetlá sa vypnú. Ak chcete zastaviť jeden z košíkov samostatne, vyberte košík a potom stlačte tlačidlo štart/pauza na 3 sekundy.
- i) Ak chcete počas prevádzky nastaviť teplotu alebo čas, vyberte požadovaný košík, potom vyberte tlačidlo času/teploty, uskutočnite nastavenia a počkajte 5 sekúnd na ukončenie režimu nastavovania.
- j) Keď sa spotrebič ukončí, na displeji sa zobrazí „OFF“ (Vypnuté).
- k) Ak chcete zrušiť výber košíka, stlačte dlhým stlačením príslušné tlačidlo košíka.
- l) Funkcia rozmrazovania:** Stlačením tlačidla rozmrazovania aktivujete funkciu rozmrazovania, ktorá je štandardne nastavená na 80 °C po dobu 5 minút. Podľa potreby upravte čas alebo teplotu.
- m) Funkcia pamäte:** Zariadenie si pamätá posledné nastavenie (napr. 200 °C po dobu 20 minút). Pamäťová funkcia sa obnoví po 1 hodine od straty napájania.
- n) Keď pracujú oba košíky, kontrolky programu pre každý košík budú blikať striedavo každých 6 sekúnd.
- o) Funkcia synchronizácie:** Po zapnutí vyberte košíky 1 a 2 s rôznymi časmi varenia, stlačte tlačidlo „SYNC“ a aktivuje sa displej synchronizácie. Ako prvý sa spustí košík s dlhšou dobou varenia, zatiaľ čo košík s kratšou dobou varenia čaká v režime „HOLD“. Keď sa časy vyrovnajú, oba košíky budú variť spoločne.
- p) Funkcia zhody:** Nastavte teplotu a čas pre jeden z košíkov a potom stlačte tlačidlo „MATCH“. Druhý košík okopíruje rovnaké nastavenia. Stlačením tlačidla štart/pauza spustíte oba košíky. Funkcia kopírovania sa deaktivuje po začatí varenia.
- r) Pripomienka pretrepania: Počas varenia, keď je čas zatriasť košíkom, sa na displeji zobrazí „----“ a 5-krát zaznie zvukový signál. Ak sa do 30 sekúnd nevykoná žiadna činnosť, displej sa vráti k zobrazovaniu času a teploty.

## **6. ČISTENIE A ÚDRŽBA**

- a) Po každom použití spotrebič dôkladne vyčistite.
- b) Pred čistením a údržbou odpojte spotrebič zo zásuvky.
- c) Nechajte spotrebič vychladnúť. Pre rýchlejšie ochladenie vyberte košík z teplovzdušnej fritézy.
- d) Kryt a ovládací panel utrite vlhkou handričkou.
- e) Kôš a crisper tanierik umyte v horúcej vode so saponátom, potom ho opláchnite a dôkladne osušte.
- f) Vnútro spotrebiča utrite pomocou horúcej vody a špongie, ktorá nie je drsná. Ohrievacie telesá vyčistite mäkkou kefkou, aby ste odstránili všetky zvyšky jedla.
- g) Spotrebič nikdy neponárajte do vody alebo inej tekutiny. Neumývajte spotrebič v umývačke riadu.

## 7. RIEŠENIE PROBLÉMOV

Problém	Možná príčina	Možné riešenie
Fritéza nefunguje.	Spotrebič nie je pripojený k sieti.	Spotrebič zapojte do uzemnenej zásuvky.
	Nie je nastavený časovač.	Nastavte časovač na požadovaný čas varenia a spotrebič zapnite.
Jedlo nie je uvarené.	V košíku sa nachádza nadmerné množstvo surovín.	Vložte menej surovín do košíka. Košík nepreplňujte.
	Nastavená teplota/čas je príliš nízka.	Nastavte teplotu/čas varenia.
Prísady sú nerovnomerne vyprázané.	Niektoré druhy potravín je potrebné v polovici času prípravy pretrepať.	Košík v polovici varenia pretrepte.
Zo spotrebiča vychádza biely dym.	Pripravujete masťné suroviny alebo košík ešte obsahuje masťné zvyšky z predchádzajúceho použitia.	Biely dym je spôsobený zahrievaním tuku v košíku. Na varenie používajte malé množstvo oleja. Po každom použití košík vždy dôkladne vyčistite.



### EKOLOGICKÁ LIKVIDÁCIA

Aj vy môžete pomôcť chrániť životné prostredie!

Nezabudnite dodržiavať miestne predpisy: nefunkčné elektrické zariadenia zlikvidujte vo vhodnom zbernom mieste pre likvidáciu elektrického odpadu.



# ZÁRUČNÝ LIST

(V súlade so smernicou EÚ 2019/771)

## 1. Informácie o predajcovi

Názov spoločnosti: \_\_\_\_\_

Adresa: \_\_\_\_\_

Registračné číslo (CUI): \_\_\_\_\_

Kontakt: \_\_\_\_\_

Email: \_\_\_\_\_

Telefón: \_\_\_\_\_

## 2. Informácie o produkte

Názov produktu: \_\_\_\_\_

Model / Kód: \_\_\_\_\_

Sériové číslo: \_\_\_\_\_

Číslo faktúry / objednávky: \_\_\_\_\_

Dátum nákupu: \_\_\_\_ / \_\_\_\_ / \_\_\_\_

## 3. Záručná doba

Produkt je krytý zákonnou zárukou zhody po dobu 24 mesiacov, platnou od dátumu dodania.

Ak je produkt opravený v rámci záruky, záručná doba sa predlžuje o čas, počas ktorého sa produkt nachádza v servisnom stredisku.

## 4. Čo záruka pokrýva

Táto záruka pokrýva vady:

- výroby,
- materiálov,
- funkčnosti,
- problémy zhody existujúce v čase dodania.

V prípade nezhody má spotrebiteľ právo požadovať:

- Opravu produktu;
- Výmenu produktu;
- Zníženie ceny;
- Ukončenie zmluvy (vrátenie peňazí), ak oprava alebo výmena nie je možná alebo nie je vykonaná v primeranom čase alebo spôsobuje značné nepríjemnosti.

Táto záruka neobmedzuje zákonné práva spotrebiteľa vyplývajúce z:

- Smernice EÚ 2019/771
- Národných zákonov na ochranu spotrebiteľa
- Práv týkajúcich sa nezhody tovaru

V prípade rozporu medzi touto zárukou a miestnou legislatívou sa uplatnia priaznivejšie práva spotrebiteľa v krajine nákupu.

Ak má spotrebiteľ otázky týkajúce sa lehoty opravy alebo výmeny alebo iných práv vyplývajúcich z národných zákonov na ochranu spotrebiteľa, môže kontaktovať predajcu alebo oddelenie zákazníckej podpory výrobcu. Kontaktné údaje sú uvedené v článkoch 8 a 9 tohto záručného listu.

## 5. Čo záruka NEPOKRÝVA

Záruka nepokrýva:

- poškodenia spôsobené nesprávnym používaním,
- mechanické nárazy, pády, nehody,
- neoprávnené opravy alebo úpravy,
- bežné opotrebovanie,
- používanie mimo požiadaviek výrobcu,

- udalosti vyššej moci

## 6. Ako požiadať o záručný servis

Spotrebiteľ môže požiadať o záručný servis:

- priamo od predajcu,
  - v ktoromkoľvek autorizovanom servisnom stredisku uvedenom nižšie,
  - kontaktovaním predajcu online.
- Dôkaz o kúpe môže byť poskytnutý akýmkoľvek spôsobom (faktúra, bankový výpis, email, atď.).

## 7. Proces opravy / výmeny

- Predajca musí produkt opraviť alebo vymeniť v primeranej lehote.
- Ak je oprava nemožná, produkt musí byť vymenený alebo vrátený.
- Prepravu objemných/ťažkých výrobkov musí zabezpečiť predajca.

## 8. Autorizované servisné stredisko

Názov servisnej spoločnosti: AD VITA d.o.o.

Adresa: Tovarniška cesta 7b, SI-3210 Slovenske Konjice

Email: info.si@vitapur.com

Telefón: +386 (0) 3 292 79 90

## 9. Podpis predajcu

Zástupca predajcu: \_\_\_\_\_

Podpis: \_\_\_\_\_

Dátum: \_\_\_\_ / \_\_\_\_ / \_\_\_\_

## Uporabniški priročnik: Cvrtnik na vroč zrak Rosmarino Tower XXL

Pred uporabo natančno preberite navodila in jih shranite za nadaljnjo uporabo.

### **1. OPOZORILA IN VARNOSTNA NAVODILA**

- Ta naprava je namenjena samo običajni uporabi v gospodinjstvu. Ne uporabljajte je drugače, kot je predvideno v tem priročniku.
- Če napravo uporabljate nepravilno, za profesionalne ali polprofesionalne namene ali če je ne uporabljate v skladu z uporabniškim priročnikom, je garancija neveljavna.
- Ta naprava ni namenjena za uporabo s strani oseb (vključno z otroki) z zmanjšanimi fizičnimi, zaznavnimi ali duševnimi sposobnostmi ali s strani oseb, ki nimajo izkušenj ali niso seznanjene z napravo, razen če jih pri uporabi naprave nadzorujejo ali poučujejo osebe, ki so odgovorne za njihovo varnost.
- Napravo in kabel hranite izven dosega otrok. Otrokom prepričajte igranje z aparatom in skrbno nadzorujte uporabo naprave v bližini otrok.
- Kabla, vtičev ali ohišja, ki vsebuje električne komponente in grelne elemente, nikoli ne potaplajte v vodo ali druge tekočine ter jih ne spirajte pod tekočo vodo. Pazite, da v napravo ne prodre nobena voda ali druga tekočina.
- Pred priključitvijo se prepričajte, da napetost naprave ustreza napetosti lokalnega električnega omrežja. Napravo priključite samo v ozemljeno stensko vtičnico in poskrbite za pravilno vstavitv vtiča.
- Redno pregledujte napravo in napajalni kabel. Naprave ne uporabljajte, če so vtič, kabel ali naprava poškodovani. Če pride do poškodb, napravo takoj prenehajte uporabljati in jo odnesite na popravilo k pooblaščenemu serviserju.
- Nikoli ne uporabljajte električne vtičnice pod kuhinjskim pultom. Ne uporabljajte podaljška.
- Naprave nikoli ne priključite na zunanje časovnike ali sisteme daljinskega upravljanja, da preprečite nevarnost.
- Naprave med delovanjem ne puščajte brez nadzora.
- Naprave ne priključite v električno omrežje in ne upravljajte upravljalne plošče z mokrimi rokami.
- Napravo hranite stran od vročih površin in vnetljivih materialov, kot so namizni prtji ali zavese.
- Med uporabo vedno poskrbite, da je nad napravo in na vseh straneh vsaj 15 cm prostega prostora za pravilno kroženje zraka.
- Med delovanjem ne pokrivajte odprtina za dovod in odvod zraka, da preprečite pregrevanje.
- Če se pojavi temen dim, napravo takoj izključite iz električnega omrežja in počakajte, da dim preneha izhajati iz naprave, preden iz naprave odstranite košaro.
- Napravo vedno postavite na vodoravno, ravno in stabilno površino. Ne postavljajte je blizu roba pulta in je ne premikajte med uporabo.
- Površine naprave lahko med uporabo postanejo vroče. Bodite previdni pri dotikanju ohišja naprave med delovanjem in po njem.
- Med uporabo ali takoj po njej se izogibajte fizičnemu stiku z notranjostjo naprave in košaro, da preprečite opekline ali telesne poškodbe.
- Med delovanjem skozi odvod zraka izhaja vroča para. Med delovanjem naprave in odstranjevanjem košare iz cvrtnika na vroč zrak držite roke in obraz stran od pare in odvoda zraka.
- Pred uporabo se vedno prepričajte, da je košara pravilno vstavljena. Naprave ne uporabljajte brez nameščene odstranljive košare.
- Preprečite stik živil z grelnimi elementi. Med kuhanjem košare ne napolnite preveč.
- Košare ne napolnite z oljem ali maščobo za cvrtje, saj to lahko povzroči nevarnost požara.
- Napravo izklopite s pritiskom na gumb za vklop in jo izključite iz vtičnice, kadar je ne uporabljate in pred čiščenjem.
- Pred čiščenjem, razstavljanjem in shranjevanjem počakajte, da se naprava ohladi.
- Ne čistite s kovinskimi pripomočki za čiščenje, kot so žičnate gobice.

## **2. PREDSTAVITEV IZDELKA**

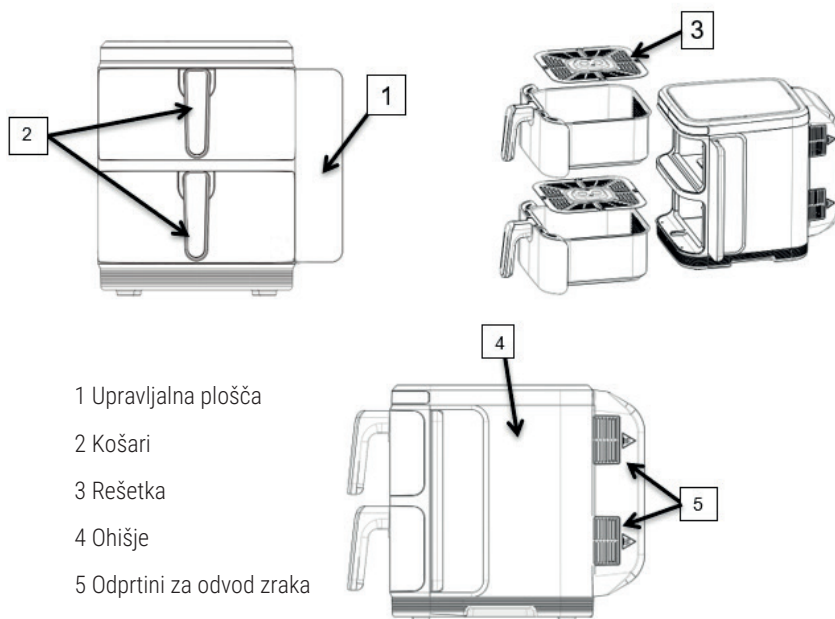

1 Upravljalna plošča

2 Košari

3 Rešetka

4 Ohišje

5 Odprtini za odvod zraka

## **3. PRED PRVO UPORABO**

- Odstranite in zavržite vso embalažo in nalepke z naprave.
- Košari in rešetki pomijte z vročo milnico, sperite in temeljito osušite. Naprave in njenih sestavnih delov NE pomivajte v pomivalnem stroju.
- Ohišje obrišite z vlažno krpo.

OPOMBA: Ko se cvrtnik na vroč zrak prvič segreje, lahko oddaja rahel dim ali vonj. To je normalno in ne vpliva na varnost naprave.

## **4. NAMESTITEV IN DELOVANJE**

- Napravo postavite na stabilno, ravno površino, odporno na vročino, in stran od roba pulta.
- Rešetko vstavite v košaro.
- Košaro vstavite v cvrtnik na vroč zrak.
- Vtič priključite v ozemljeno stensko vtičnico.
- Sestavine položite na rešetko v košari. Košare nikoli ne uporabljajte brez rešetke. Košare ne napolnite preveč.
- Košaro vstavite v cvrtnik. Med uporabo in neposredno po njej se ne dotikajte košare zaradi visokih temperatur. Košaro vedno držite za ročaj.
- Nastavite čas in temperaturo kuhanja glede na sestavine.
- Nekatere sestavine je treba na polovici časa priprave pretresti. S pomočjo ročaja izvlcite košaro, da pretresete ali obrnete sestavine. Košaro potisnite nazaj v cvrtnik.
- Ko zaslišite pisk časovnika, je nastavljeni čas priprave potekel. Izvlcite košaro iz cvrtnika.

OPOMBA: Če želite ročno končati kuhanje, čas nastavite na 1 minuto. Med delovanjem lahko prilagodite tako čas kot temperaturo. Trenutne nastavitve ostanejo shranjene še približno 10 minut po tem, ko košaro odstranite iz cvrtnika.

- j) Košaro izvlecite iz naprave in jo položite na površino, odporno na visoke temperature. Preverite, ali so sestavine popolnoma kuhane. Če niso, košaro potisnite nazaj v cvrtnik in nastavite dodatne minute kuhanja, če je potrebno.

## 5. UPRAVLJALNA PLOŠČA

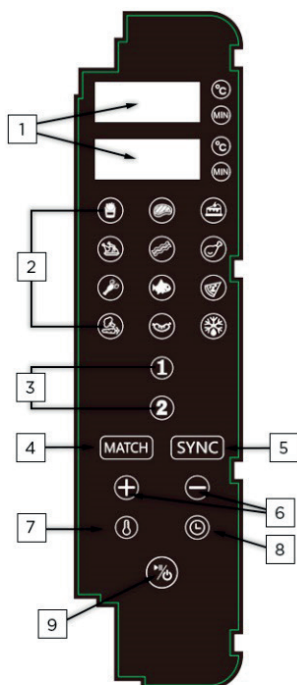

- 1 Prikaz časa/temperature za košari
- 2 Programi
- 3 Gumba za izbiro košare
- 4 Funkcija uskladitve (kopiranje programa)
- 5 Funkcija sinhronizacije
- 6 Gumba za nastavitve
- 7 Gumb za temperaturo
- 8 Gumb za čas
- 9 Gumb za vklop/zaustavitev

- a) Ko je naprava vklopljena, se vsi indikatorji in digitalna prikazovalnika prižgejo za 1 sekundo in nato ugasnejo. Zasišal se bo zvočni signal, gumb za vklop pa bo ostal osvetljen.
- b) Pritisnite gumb za vklop za 0,5 sekunde, da zaženete napravo. Gumb za vklop ostane osvetljen, na prikazovalnikih pa se prikaže »--«.
- c) Izberite košaro 1 ali košaro 2 in lučka ustreznega gumba bo utripala. Na prikazovalniku za izbrano košaro se prikaže privzeta nastavitve 180 °C/15 minut, pri čemer se temperatura in čas izmenjujeta. Na prikazovalniku druge košare se bo prikazalo »----«.
- d) Izberite zeleni program in lučka gumba za ta program bo utripala. Na prikazovalniku se izmenično prikazujeta nastavljeni čas in temperatura. Če želite prilagoditi temperaturo in čas, pritisnite gumb za temperaturo/čas, prilagodite nastavitve in nato pritisnite gumb za vklop/zaustavitev (lučka gumba se prižge). Naprava bo prešla v delovni način, lučka izbranega programa pa bo utripala. Ko se aparat zažene, programskih gumbov ni več mogoče izbrati.
- e) Ponovite koraka c) in d) za košaro 2, če je potrebno.
- f) Če želite uporabiti obe košari, nastavite program za košaro 1, nato izberite košaro 2 in ponovite koraka

- c) in d). Nato pritisnite gumb za vklop/zaustavitev. Na prikazovalniku se bosta izmenično prikazovala temperatura in čas za vsako košaro posebej. Če želite nastaviti eno košaro, medtem ko druga deluje, pritisnite gumb za ustrezno košaro, opravite nastavitve in pritisnite gumb za vklop/zaustavitev.
- g) Funkcija zaustavitve: Med delovanjem naprave pritisnite gumb za vklop/zaustavitev, da zaustavite obe košari. Ustrezne lučke bodo utripale, ventilator pa bo pred zaustavitvijo deloval še 20 sekund. Če želite zaustaviti samo eno košaro, izberite zeleno košaro in pritisnite gumb za vklop/zaustavitev.
- h) Izklop: Dolgo pritisnite gumb za vklop/zaustavitev za 3 sekunde, da zaustavite obe košari hkrati. Na prikazovalniku se prikaže »OFF« in lučke se ugasnejo. Če želite zaustaviti posamezno košaro, izberite košaro in za 3 sekunde dolgo pritisnite gumb za vklop/zaustavitev.
- i) Če želite prilagoditi temperaturo ali čas med delovanjem, izberite zeleno košaro, nato izberite gumb za čas/temperaturo, prilagodite nastavitve in počakajte 5 sekund, da zapustite način prilagoditve.
- j) Ko se naprava ustavi, se na prikazovalniku prikaže »OFF«.
- k) Če želite preklicati izbiro košare, dolgo pritisnite ustrezen gumb za košaro.
- l) Funkcija odmrzovanja:** Dotaknite se gumba za odmrzovanje, da omogočite funkcijo odmrzovanja, ki je privzeto nastavljena na 80 °C za 5 minut. Po potrebi prilagodite čas ali temperaturo.
- m) Funkcija pomnjenja:** Naprava si zapomni vaše zadnje nastavitve (npr. 200 °C za 20 minut). Spominska funkcija se ponastavi po 1 uri od izpada električne energije.
- n) Ko delujeta obe košari, bodo programske lučke za vsako košaro izmenično utripale vsakih 6 sekund..
- o) Funkcija sinhronizacije:** Po vklopu izberite košari 1 in 2 z različnimi časi kuhanja, pritisnite gumb »SYNC« in aktiviral se bo prikaz za sinhronizacijo. Košara z daljšim časom kuhanja bo začela delovati prva, medtem ko bo košara s krajšim časom kuhanja čakala v položaju »HOLD«. Ko se časi poravnajo, bosta obe košari delovali istočasno.
- p) Funkcija uskladitve:** Nastavite temperaturo in čas za eno košaro, nato pritisnite gumb »MATCH«. Druga košara bo prevzela enake nastavitve. Za zagon obeh košar pritisnite gumb za vklop/zaustavitev. Funkcija kopiranja se dezaktivira, ko se začne kuhanje.
- r) Opomnik za stresanje: Ko je med kuhanjem čas za stresanje košare, se na prikazovalniku prikaže »----«, zvočni signal pa se oglasi petkrat. Če v 30 sekundah ne boste ukrepali, se bosta na prikazovalniku ponovno prikazala čas in temperatura.

## **6. ČIŠČENJE IN VZDRŽEVANJE**

- a) Napravo po vsaki uporabi temeljito očistite.
- b) Pred čiščenjem in vzdrževanjem napravo izključite iz električnega omrežja.
- c) Počakajte, da se naprava ohladi. Za hitrejše ohlajanje odstranite košaro iz cvrtnika na vroč zrak.
- d) Ohišje in upravljalno ploščo obrišite z vlažno krpo.
- e) Košaro in rešetko pomijte z vročo milnico, sperite in temeljito osušite.
- f) Notranjost naprave obrišite s toplo vodo in neabrazivno gobico. Grelne elemente očistite z mehko ščetko, da odstranite morebitne ostanke hrane.
- g) Naprave nikoli ne potaplajte v vodo ali katero koli drugo tekočino. Ne vstavljajte je v pomivalni stroj.

## **7. ODPRAVLJANJE TEŽAV**

<b>Težava</b>	<b>Možen vzrok</b>	<b>Možna rešitev</b>
Cvrtnik na vroč zrak ne deluje.	Naprava ni priključena.	Napravo priključite v ozemljeno stensko vtičnico.
	Časovnik ni nastavljen.	Časovnik nastavite na želeni čas kuhanja, da se naprava vklopi.
Hrana ni kuhana.	V košari je prevelika količina sestavin.	V košaro vstavite manjše porcije sestavin. Košare ne napolnite preveč.
	Nastavljena temperatura/čas je prenizek.	Prilagodite temperaturo/čas kuhanja.
Sestavine so neenakomerno pečene.	Določene vrste živil je treba na polovici časa priprave pretresti.	Pretresite košaro na polovici kuhanja.
Iz naprave izhaja bel dim.	Pripravljate mastne sestavine ali pa so v košari ostali ostanki maščobe od pretekle uporabe.	Bel dim povzroča segrevanje maščobe v košari. Za kuhanje uporabite majhno količino olja. Košaro po vsaki uporabi temeljito očistite.



### **OKOLJU PRIJAZNO ODLAGANJE**

Pomagate lahko zaščititi okolje!

Ne pozabite upoštevati lokalnih predpisov: nedelujočo električno opremo oddajte v ustreznem centru za odlaganje odpadkov.



# GARANCIJA

Dajalec garancije in pooblaščen serviser AD Vita d.o.o., Tovarniška 7b, 3210 Slovenske Konjice, Slovenija, prevzema obveznost, da bo izdelek v garancijskem roku brezhibno deloval. V garancijskem roku, ki začne teči z izročitvijo izdelka, bomo odstranili vse pomanjkljivosti in okvare na izdelku, ki bi nastale pri normalni rabi izdelka, pod pogojem, da v izdelek niso posegale osebe, ki nimajo pooblastila izdajatelja garancijskega lista in da so bili uporabljeni originalni rezervni deli.

## Pravice potrošnika

Če blago, za katero je izdana garancija, ne izpolnjuje specifikacij ali nima lastnosti, navedenih v garancijskem listu ali oglaševalskem sporočilu, lahko potrošnik najprej zahteva odpravo napak. Če napake niso odpravljene v skupno 30 dneh (rok rešitve reklamacije) od dneva, ko je proizvajalec ali pooblaščen serviser od potrošnika prejel zahtevo za odpravo napak, bo dajalec garancije in pooblaščen serviser potrošniku brezplačno zamenjal blago z enakim, novim in brezhibnim blagom. Rok 30 dni se lahko podaljša za najkrajši čas, ki je potreben za dokončanje popravila ali zamenjave, vendar za največ 15 dni. Pri določitvi podaljšane roka se upoštevajo narava in kompleksnost blaga, narava in resnost neskladnosti ter napor, ki je potreben za dokončanje popravila ali zamenjave. O številu dni za podaljšanje roka in razlogih za njegovo podaljšanje dajalec garancije in pooblaščen serviser obvesti potrošnika pred potekom prvotnega 30 dnevnega roka.

Če dajalec garancije in pooblaščen serviser v roku ne popravi ali ne zamenja blaga z novim, lahko potrošnik zahteva vračilo celotne kupnine od proizvajalca ali zahteva sorazmerno znižanje kupnine. Če potrošnik zahteva sorazmerno znižanje kupnine, je znižanje kupnine sorazmerno zmanjšanju vrednosti blaga, ki ga je potrošnik prejel, v primerjavi z vrednostjo, ki bi jo imelo blago, če bi bilo skladno.

Ne glede na zgoraj navedeno lahko potrošnik zahteva vračilo plačanega zneska od dajalca garancije in pooblaščenega serviserja, če se neskladnost pojavi v manj kot 30 dneh od dobave blaga.

Za zamenjano blago ali zamenjan bistveni del blaga z novim dajalec garancije in pooblaščen serviser izda nov garancijski list.

Če dajalec garancije ali pooblaščen serviser potrošniku ne zagotovi nadomestnega blaga v začasno uporabo, ima potrošnik pravico uveljavljati škodo, ki jo je utrpel, ker blaga ni mogel uporabljati od trenutka, ko je zahteval popravilo ali zamenjavo, do njune izvršitve.

Stroške za material, nadomestne dele, delo, prenos in prevoz izdelkov, ki nastanejo pri odpravljanju okvar oziroma nadomestitvi blaga z novim, nosi dajalec garancije in pooblaščen serviser.

Pravice potrošnika, ki jih lahko uveljavlja na podlagi garancijskega lista, prenehajo po preteku dveh let od dneva, ko jih je uveljavljal.

Obvezna garancija velja tudi, če za blago, za katero je izdaja garancije obvezna, garancijski list ni bil izdan ali potrošniku ni bil izročen.

Potrošnik ima zakonsko pravico, da zoper prodajalca v primeru neskladnosti blaga brezplačno uveljavlja jamčevalne zahtevke. Garancija ne izključuje pravic potrošnika, ki izhajajo iz obveznega jamstva za skladnost blaga.

## Veljavnost

### Garancija ne krije:

1. mehanskih poškodb in napak zaradi nepravilne uporabe in vzdrževanja;
2. okvar nastalih zaradi višje sile;
3. potrošnega materiala.<sup>96</sup>

Garancija velja na območju države, v kateri je bil opravljen nakup in se uveljavlja na mestu, kjer je bil opravljen nakup ali pri pooblaščenem uvozniku za ta trg, ki je naveden v deklaraciji izdelka na embalaži. Račun za izdelek je obvezna priloga garancije ob njenem uveljavljanju.

Garancija ne izključuje pravic potrošnika, ki izhajajo iz odgovornosti prodajalca za napake na blagu. Potrošnik ima zakonsko pravico, da zoper prodajalca v primeru neskladnosti blaga brezplačno uveljavlja jamčevalne zahtevke.

Garancijski rok znaša 24 mesecev. Za servisne storitve je zadolžen uvoznik za posamezno tržišče.

### Postopek uveljavljanja garancije

Potrošnik garancijo uveljavlja na prodajnem mestu, kjer je blago kupil ali na drugem prodajnem mestu prodajalca na istem ozemlju države, kjer je opravil nakup. Potrošnik na prodajnem mestu podpiše obrazec za reklamacijo in ga izroči prodajalcu. Dajalec garancije ga bo po prejemu reklamacije kontaktiral v roku 5 delovnih dni.

Potrošnik se lahko o pravicah in postopku uveljavljanja garancije seznanja na način, da se obrne na službo podpore strankam po elektronski pošti info@vitapur.si ali po telefonski številki 03 292 79 90.

Zagotavljanje vzdrževanja, servisiranja, nadomestnih delov po poteku garancijskega roka

Čas zagotovljenega servisiranja, vzdrževanja in zagotavljanja nadomestnih delov je 3 leta od poteka garancijskega roka.

Ime izdelka: \_\_\_\_\_

Datum izročitve blaga: \_\_\_\_\_

## AIR FRYER TOWER XXL

  
**ROSMARINO**<sup>®</sup>  
YOUR FRIEND IN THE KITCHEN