

ROSMARINO[®]
YOUR FRIEND IN THE KITCHEN

3IN1 AIR FRYER **ROSMARINO MULTI-COOK**



MANUAL

Please read this user manual carefully before use and save it for future reference.

1. WARNINGS AND SAFETY PRECAUTIONS

- This appliance is intended for normal household use only. Do not use this appliance for anything other than its intended use.
- If the appliance is used improperly or for professional or semi-professional purposes or if it is not used according to the user manual, the guarantee becomes void.
- This appliance is not intended for use by persons (including children) with reduced physical, sensory, or mental abilities, or persons with lack of experience or not familiar with the appliance, unless supervised or instructed on the appliance use by persons responsible for their safety.
- Keep the appliance and power cord out of reach of children. Children should never be allowed to operate the appliance without adult supervision.
- Do not leave the appliance unattended while in use.
- Before using the appliance, ensure that the power supply is within the required voltage range (220–240V, 50/60Hz).
- Connect the appliance only to an earthed socket and ensure proper plug insertion.
- Regularly inspect the appliance and the power cord for any signs of damage. If any part of the appliance is damaged, cease use and contact customer service for assistance.
- Do not immerse the appliance, power cord, or plug in water or any other liquids. Do not let water or other liquids come in contact with the electrical components.
- Avoid pulling the power cord and keep it away from hot surfaces, sharp edges, and places where it could become damaged.
- The appliance may become hot during use. Handle with care. Keep hands and face away from hot air outlet during use.
- Only use the appliance on a flat, stable, and heat-resistant surface. Keep the appliance away from flammable materials.
- Never place objects on top of the appliance. Maintain at least 10 cm clearance on all sides during use.
- Do not block the air inlet or outlet during operation.
- Do not pour oil or grease directly into the fryer.
- If black smoke is emitted, unplug immediately and allow the appliance to cool.
- Always unplug the appliance when not in use and before cleaning. Let it cool down for 30 minutes before cleaning or storing.
- Wipe the exterior with a damp cloth and dry all parts before storage.
- Wash accessories with warm water and mild detergent. Do not use abrasive sponges or metal utensils.
- Store the appliance in a cool, dry place.

2. PRODUCT PRESENTATION

- 1 Heater unit
- 2 Base unit
- 3 Tray
- 4 Fryer basket
- 5 Pot
- 6 Lid
- 7 Grill pan
- 8 Turn over button
- 9 Digital control panel

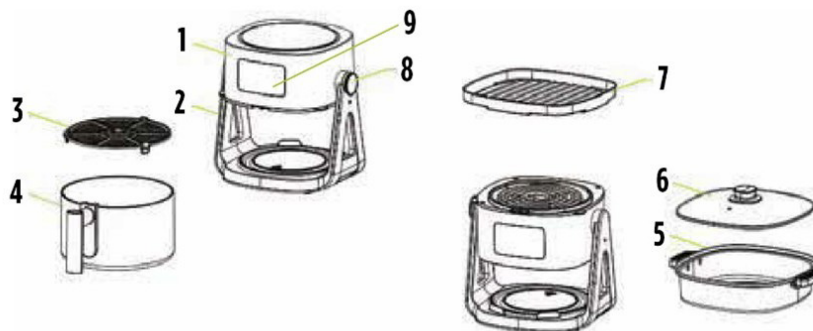

3. BEFORE FIRST USE

- a) Unbox and check for any visible damage. Ensure all parts are included.
- b) Wipe the inside and outside of the appliance with a soft, damp cloth. Dry thoroughly.
- c) Wash the basket and accessories with warm water and mild detergent. Dry thoroughly.
- d) Ensure the appliance is clean and dry before connecting to power.
- e) Do not add oil or grease directly into the fryer basket or the appliance.
- f) Do not block ventilation openings or place items on top of the unit.

4. USING THE AIR FRYER

- a) Place the appliance on a level, heat-resistant surface and connect the plug to a grounded power socket.
- b) Remove the basket, add food (up to the max fill line), and slide the basket back into the appliance.
- c) Use the control panel to select a pre-set cooking mode or manually adjust the temperature and time.
- d) Flip or shake food halfway through cooking for even results.
- e) When cooking ends, remove the basket carefully and check if food is done.
- f) If not fully cooked, return the basket and set additional time.
- g) Let hot components cool before handling or cleaning.

5. SPECIAL COOKING MODE: GRILL PAN AND POT

- a) Turn off and disconnect the appliance from the socket.
- b) Remove the fryer basket. Pull out the grey turn over button and flip the heater unit over.
- c) Place the grill pan or pot onto the heater unit.
- d) Select grill pan or pot mode via the control panel.
- e) Pot mode allows time adjustment only. The preset setting is 30 minutes.
- f) Temperature range for grill mode extends to 220°C.
- g) These cooking modes are ideal for stir-fries, grilling meat, and specialty dishes.

6. CONTROL PANEL

AIR FRYER MODE

GRILL MODE

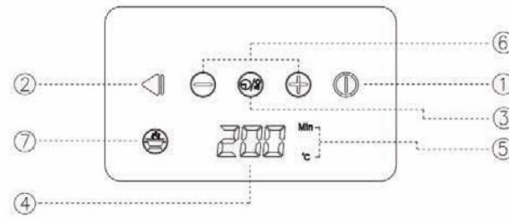
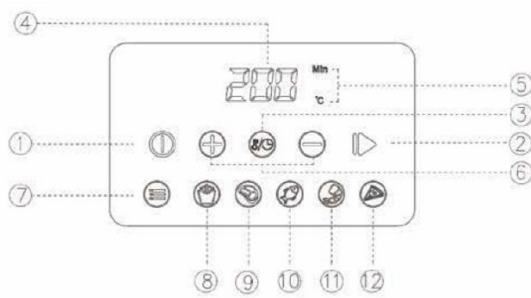

- 1 Power/Stop button: Activates the control panel or switches the unit off.
- 2 Start/Pause button: Begins or pauses the cooking process.
- 3 Temperature/time button: Switches between temperature and time display.
- 4 LED display: Shows temperature, time, and cooking status.
- 5 Temperature/time unit display
- 6 Adjustment buttons: Modify temperature (80–200°C or up to 220°C in grill mode) and time (1–60 minutes).
- 7 Menu select button: Cycles through preset cooking modes.
- 8–12 Presets cooking modes for air fryer: French Fries, Chicken, Fish, Shrimp, Pizza.

7. CLEANING AND MAINTENANCE

- a) Always unplug the appliance and let it cool before cleaning.
- b) Remove the basket and accessories, then wash them with warm water and mild detergent.
- c) Avoid metal utensils and abrasive sponges to protect the non-stick coating.
- d) Use a soft brush to remove food residues from the heating element.
- e) Clean the exterior with a damp cloth. Dry all parts thoroughly before storage.
- f) Store in a cool, dry place.

8. TROUBLESHOOTING

Error	Possible cause	Possible solution
Air fryer does not work.	· The appliance is not plugged in.	· Plug the appliance into a grounded power socket.
	· The timer has not been set.	· Set the desired cooking time using the control panel.
	· The fryer basket is not properly inserted.	· Insert the basket fully into the unit.
Food is undercooked.	· Too much food in the basket.	· Cook food in smaller batches for even frying.
	· Temperature is set too low.	· Increase the cooking temperature as needed.
	· Cooking time is too short.	· Add more cooking time and check again.
Food is not evenly cooked.	· Some food needs to be flipped during cooking.	· Shake or flip food like fries halfway through cooking for better results.
Basket won't slide into place.	· Too much food in the basket.	· Do not fill the basket above the max fill line.
	· Basket is not properly aligned.	· Reinsert the basket fully until you hear a "click."
Food is not crispy.	· Too much moisture or not enough oil.	· Dry the food thoroughly and use a small amount of oil.
White smoke comes from the appliance.	· Cooking high-fat foods (e.g., fatty meat).	· This is normal, but it's recommended to clean the fryer afterward.
	· Residual oil or food stuck inside.	· Clean the appliance thoroughly before the next use.

9. TECHNICAL SPECIFICATIONS

Power:	1500 W
Voltage:	220–240 V
Frequency:	50/60 Hz
Capacity:	4.5L (fryer basket) / 2.5L (pot with lid)



ENVIRONMENTALLY FRIENDLY DISPOSAL

You can help protect the environment!
Remember to follow local regulations: dispose of non-working electrical equipment at a suitable waste disposal center.

WARRANTY

The warranty provider and authorized service provider, AD Vita d.o.o., Tovarniška 7b, 3210 Slovenske Konjice, Slovenia, undertakes the obligation to ensure that the product will function flawlessly during the warranty period. During the warranty period, which begins upon the delivery of the product, we will repair any defects or malfunctions in the product that occur during normal use, provided that the product has not been tampered with by persons not authorized by the issuer of the warranty certificate and that only original spare parts have been used.

Consumer Rights

If the goods for which the warranty has been issued do not meet the specifications or do not have the properties stated in the warranty certificate or advertising message, the consumer may first request the correction of the defects. If the defects are not resolved within a total of 30 days (**the complaint resolution period**) from the day the manufacturer or authorized service provider received the request from the consumer to correct the defects, the warranty provider and authorized service provider will replace the goods with the same, new, and flawless goods free of charge. The 30-day period can be extended for the shortest necessary time required to complete the repair or replacement, but for no more than 15 days. When determining the extended period, the nature and complexity of the goods, the nature and severity of the non-conformity, and the effort required to complete the repair or replacement are taken into account. The warranty provider and authorized service provider will notify the consumer of the number of days for the extension and the reasons for the extension before the original 30-day period expires.

If the warranty provider and authorized service provider fail to repair or replace the goods with new ones within the set period, the consumer may request a full refund from the manufacturer or request a proportional reduction in the purchase price. If the consumer requests a proportional reduction in the price, the reduction will be proportional to the reduction in the value of the goods the consumer received, compared to the value the goods would have if they were in conformity.

Regardless of the above, the consumer may request a refund of the amount paid from the warranty provider and authorized service provider if the non-conformity occurs within less than 30 days from the delivery of the goods.

For replaced goods or a replaced essential part of the goods with a new one, the warranty provider and authorized service provider will issue a new warranty certificate.

If the warranty provider or authorized service provider does not provide replacement goods for temporary use to the consumer, the consumer is entitled to claim damages for the inability to use the goods from the moment they requested a repair or replacement until it is completed.

The costs for materials, spare parts, labor, and transportation that arise from the repair of defects or the replacement of goods with new ones are covered by the warranty provider and authorized service provider.

The consumer's rights, which can be exercised based on the warranty certificate, expire two years from the date they were exercised.

The mandatory warranty also applies if no warranty certificate was issued for goods requiring a warranty or if it was not delivered to the consumer.

The consumer has the legal right to file warranty claims free of charge against the seller in the event of non-conformity of goods. The warranty does not exclude the consumer's rights arising from the mandatory guarantee of product conformity.

Validity

The warranty does not cover:

1. mechanical damage and defects due to improper use and maintenance;
2. defects caused by force majeure;
3. consumable materials.

The warranty is valid in the country where the purchase was made and can be claimed at the place of purchase or with the authorized importer for that market, as indicated in the product declaration on the packaging. The product invoice is a mandatory attachment when claiming the warranty.

The warranty does not exclude the consumer's rights arising from the seller's liability for defects in the goods. The consumer has the legal right to file warranty claims free of charge against the seller in the event of non-conformity of goods.

The warranty period is 24 months. Service is provided by the importer for each specific market.

Warranty Claim Procedure

The consumer claims the warranty at the point of sale where the goods were purchased or at another sales point of the seller in the same country where the purchase was made. The consumer signs a complaint form at the point of sale and submits it to the seller. The warranty provider will contact the consumer within 5 working days of receiving the complaint.

The consumer can obtain information about their rights and the procedure for claiming the warranty by contacting customer support via email at info@vitapur.si or by calling +386 3 292 79 90.

Post-Warranty Maintenance, Service, and Spare Parts

The time for ensuring service, maintenance, and spare parts is 3 years from the end of the warranty period.

Product title: _____

Date of delivery: _____

Ju lutemi lexoni me kujdes këtë manual përdorimi para përdorimit dhe ruajeni atë për referencë në të ardhmen.

1. PARALAJMËRIME DHE MASAT PARAPRAKE TË SIGURISË

- Kjo pajisje është synuar vetëm për përdorim normal shtëpiak. Mos e përdorni këtë pajisje për asgjë tjetër përveç përdorimit të saj të synuar.
- Nëse pajisja përdoret në mënyrë të papërshtatshme ose për qëllime profesionale ose gjysmë-profesionale, ose nëse nuk përdoret sipas manualit të përdoruesit, garancia bëhet e pavlefshme.
- Kjo pajisje nuk është synuar për përdorim nga persona (përfshirë fëmijët) me aftësi të kufizuara fizike, shqisore ose mendore, ose persona me mungesë përvojë ose që nuk janë të njohur me pajisjen, përveç nëse mbikëqyrjen ose udhëzohen për përdorimin e pajisjes nga persona përgjegjës për sigurinë e tyre.
- Mbajeni pajisjen dhe kabllon e energjisë larg fëmijëve. Fëmijëve nuk duhet t'u lejohej kurrë ta përdorin pajisjen pa mbikëqyrjen e të rriturve.
- Mos e lini pajisjen pa mbikëqyrje gjatë përdorimit.
- Para se të përdorni pajisjen, sigurohuni që furnizimi me energji të jetë brenda diapazonit të kërkuar të tensionit (220–240V, 50/60Hz).
- Lidhni pajisjen vetëm në një prizë të tokëzuar dhe sigurohuni që spina të jetë futur siç duhet.
- Inspektoni rregullisht pajisjen dhe kabllon e energjisë për çdo shenjë dëmtimi. Nëse ndonjë pjesë e pajisjes është e dëmtuar, ndërprini përdorimin dhe kontaktoni shërbimin ndaj klientit për ndihmë.
- Mos e zhytni pajisjen, kabllon e energjisë ose spinën në ujë ose në ndonjë lëng tjetër. Mos lejoni që uji ose lëngjet e tjera të vijnë në kontakt me komponentët elektrikë.
- Shmangni tërheqjen e kabllot së energjisë dhe mbajeni larg sipërfaqeve të nxehta, skajeve të mprehta dhe vendeve ku mund të dëmtohet.
- Pajisja mund të nxehet gjatë përdorimit. Trajtojeni me kujdes. Mbani duart dhe fytyrën larg daljes së ajrit të nxehtë gjatë përdorimit.
- Përdorni pajisjen vetëm në një sipërfaqe të sheshtë, të qëndrueshme dhe rezistente ndaj nxehtësisë. Mbajeni pajisjen larg materialeve të ndezshme.
- Mos vendosni kurrë objekte sipër pajisjes. Mbani të paktën 10 cm hapësirë nga të gjitha anët gjatë përdorimit.
- Mos e bllokoni hyrjen ose daljen e ajrit gjatë funksionimit.
- Mos derdhni vaj ose yndyrë direkt në fritezë.
- Nëse del tym i zi, shkëputeni menjëherë nga priza dhe lëreni pajisjen të ftohet.
- Gjithmonë shkëputeni pajisjen nga priza kur nuk është në përdorim dhe para se ta pastroni. Lëreni të ftohet për 30 minuta para se ta pastroni ose ta ruani.
- Fshijeni pjesën e jashtme me një leckë të lagur dhe thani të gjitha pjesët para se ta ruani.
- Lani aksesorët me ujë të ngrohtë dhe detergjent të butë. Mos përdorni sfungjerë gërryes ose enë metalike.
- Ruajeni pajisjen në një vend të freskët dhe të thatë.

2. PREZANTIMI I PRODUKTIT

- 1 Njësia ngrohëse
- 2 Njësia bazë
- 3 Tabaka
- 4 Shporta e fritezës
- 5 Tenxhere
- 6 Kapak
- 7 Tavë grilli
- 8 Butoni i kthimit
- 9 Paneli i kontrollit dixhital

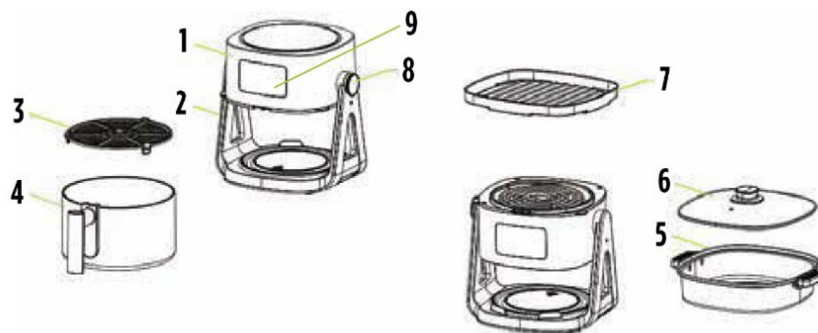

3. PARA PËRDORIMIT TË PARË

- a) Shpaketoni dhe kontrolloni për ndonjë dëmtim të dukshëm. Sigurohuni që të gjitha pjesët janë përfshirë.
- b) Fshijeni pjesën e brendshme dhe të jashtme të pajisjes me një leckë të butë dhe të lagur. Thajeni plotësisht.
- c) Lani shportën dhe aksesorët me ujë të ngrohtë dhe detergjent të butë. Thajeni plotësisht.
- d) Sigurohuni që pajisja të jetë e pastër dhe e thatë para se ta lidhni me energjinë elektrike.
- e) Mos shtoni vaj ose yndyrë direkt në shportën e fritezës ose në pajisje.
- f) Mos bllokoni hapjet e ventilimit ose mos vendosni sende sipër njësisë.

4. PËRDORIMI I FRITËZES ME AJËR

- a) Vendoseni pajisjen në një sipërfaqe të niveluar, rezistente ndaj nxehtësisë dhe lidhni spinën me një prizë elektrike të tokëzuar.
- b) Hiqeni shportën, shtoni ushqimin (deri në vijën maksimale të mbushjes) dhe rrëshqitni shportën përsëri në pajisje.
- c) Përdorni panelin e kontrollit për të zgjedhur një modalitet gatimi të paracaktuar ose për të rregulluar manualisht temperaturën dhe kohën.
- d) Rrotulloni ose tundeni ushqimin në gjysmë të kohës së gatimit për rezultate të njëtrajtshme.
- e) Kur të mbarojë gatimi, hiqeni shportën me kujdes dhe kontrolloni nëse ushqimi është gati.
- f) Nëse nuk është gatuar plotësisht, kthejeni shportën dhe vendosni një kohë shtesë.
- g) Lëri pjesët e nxehta të ftohen para se ta prekni ose pastroni.

5. MODALITET GATIMI SPECIAL: TIGAN DHE TENXHERE GRILLI

- a) Fikeni pajisjen dhe shkëputeni nga priza.
- b) Hiqeni shportën e fritezës. Tërhiqni butonin gri të kthimit dhe kthejeni njësinë ngrohëse.
- c) Vendosni tiganin ose tenxheren e grillit mbi njësinë ngrohëse.
- d) Zgjidhni modalitetin e tiganit të grillit ose tenxheres përmes panelit të kontrollit.
- e) Modaliteti i tenxheres lejon vetëm rregullimin e kohës. Cilësimi i paracaktuar është 30 minuta.
- f) Diapazoni i temperaturës për modalitetin e grillit shtrihet në 220°C.
- g) Këto modalitete gatimi janë ideale për skuqje, pjekje mishi në grill dhe pjata speciale.

6. PANELI I KONTROLLIT

MODALITETI I FRITIZËS ME AJËR

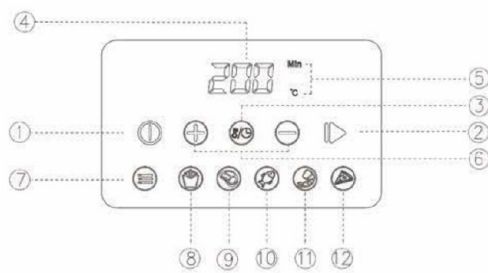

MODALITETI GRILL

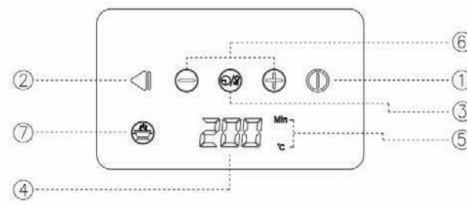

- 1 Butoni Ndiz/Ndal: Aktivizon panelin e kontrollit ose e fik njësinë.
- 2 Butoni Fillo/Pauzë: Fillon ose e ndal procesin e gatimit.
- 3 Butoni i Temperaturës/Kohës: Ndërron midis ekranit të temperaturës dhe kohës.
- 4 Ekрани LED: Tregon temperaturën, kohën dhe statusin e gatimit.
- 5 Njësia e ekranit të temperaturës/kohës
- 6 Butonat e rregullimit: Modifikoni temperaturën (80–200°C ose deri në 220°C në modalitetin e grillit) dhe kohën (1–60 minuta).
- 7 Butoni i zgjedhjes së menusë: Kalon nëpër modalitetet e paracaktuara të gatimit.
- 8–12 Modalitetet e paracaktuara të gatimit për fritezën me ajër: French Fries (patate të skuqura), Chicken (pulë), Fish (peshk), Shrimp (karkaleca deti), Pizza (pica).

7. PASTRIMI DHE MIRËMBAJTJA

- a) Gjithmonë shkëputeni pajisjen nga prizja dhe lëreni të ftohet para pastrimit.
- b) Hiqeni shportën dhe aksesorët, pastaj lajini ato me ujë të ngrohtë dhe detergjent të butë.
- c) Shmangni përdorimin e enëve metalike dhe sfunjjerëve gërryes për të mbrojtur shtresën jo-ngjitëse.
- d) Përdorni një furçë të butë për të hequr mbetjet e ushqimit nga elementi ngrohës.
- e) Pastroni pjesën e jashtme me një leckë të lagur. Thajini të gjitha pjesët plotësisht para ruajtjes.
- f) Ruajeni në një vend të freskët dhe të thatë..

8. ZGJIDHJA E PROBLEMEVE

Gabim	Shkaku i mundshëm	Zgjidhja e mundshme
Friteza me ajër nuk funksionon.	· Pajisja nuk është e lidhur në prizë.	· Lidhni pajisjen në një prizë të tokëzuar.
	· Kohëmatësi nuk është vendosur.	· Vendosni kohën e dëshiruar të gatimit duke përdorur panelin e kontrollit.
	· Shporta e fritezës nuk është futur siç duhet.	· Futeni shportën plotësisht në njësi.
Ushqimi nuk është gatuar mirë.	· Shumë ushqim në shportë.	· Gatujeni ushqimin në sasi më të vogla për skuqje të njëtrajtshme.
	· Temperatura është shumë e ulët.	· Rritni temperaturën e gatimit sipas nevojës.
	· Koha e gatimit është shumë e shkurtër.	· Shtoni më shumë kohë gatimi dhe kontrolloni përsëri.
Ushqimi nuk është gatuar në mënyrë të barabartë.	· Disa ushqime duhet të rrotullohen gjatë gatimit.	· Shkundeni ose përmbysni ushqimin, si patatet e skuqura, në gjysmë të gatimit për rezultate më të mira.
Shporta nuk rrëshqet në vend.	· Shumë ushqim në shportë.	· Mos e mbushni shportën mbi vijën maksimale të mbushjes.
	· Shporta nuk është e vendosur siç duhet.	· Futeni shportën plotësisht derisa të dëgjoni një "klik".
Ushqimi nuk është krokant.	· Shumë lagështi ose jo vaj i mjaftueshëm.	· Thajeni ushqimin plotësisht dhe përdorni një sasi të vogël vaji.
Nga pajisja del tym i bardhë.	· Po gatohen ushqime me shumë yndyrë (p.sh., mish i yndyrshëm).	· Kjo është normale, por rekomandohet të pastroni fritezën më pas.
	· Vaj i mbetur ose ushqim i bllokuar brenda.	· Pastroni pajisjen plotësisht para përdorimit tjetër.

9. SPECIFIKIMET TEKNIKE

Energjia:	1500 W
Voltazhi:	220–240 V
Frekuenca:	50/60 Hz
Kapaciteti:	4,5L (shportë për fritezë) / 2,5L (tenxhere me kapak)



DEPOZITIMI MIQËSOR ME MJEDISIN

Ju mund të ndihmoni në mbrojtjen e mjedisit!
Mos harroni të ndiqni rregulloret lokale: hidhni pajisjet elektrike që nuk funksionojnë në një qendër të përshtatshme për depozitimin e mbeturinave.

GARANCIA

Ofruesi i garancisë dhe ofruesi i autorizuar i shërbimit, AD Vita d.o.o., Tovarniška 7b, 3210 Slovenske Konjice, Slloveni, merr përsipër detyrimin të sigurojë që produkti të funksionojë pa të meta gjatë periudhës së garancisë. Gjatë periudhës së garancisë, e cila fillon me dorëzimin e produktit, ne do të riparojmë çdo defekt ose keqfunksionim në produkt që ndodh gjatë përdorimit normal, me kusht që produkti të mos jetë ngatërruar nga persona të paautorizuar nga lëshuesi i certifikatës së garancisë dhe se janë përdorur vetëm pjesë rezervë origjinale.

Të drejtat e konsumatorit

Nëse mallrat për të cilat është dhënë garancia nuk plotësojnë specifikimet ose nuk kanë vetitë e përcaktuara në certifikatën e garancisë ose mesazhin reklamues, konsumatori mund të kërkojë fillimisht korrigjimin e defekteve. Nëse defektet nuk zgjidhen brenda gjithsej 30 ditësh (**periudha e zgjidhjes së ankesave**) nga dita kur prodhuesi ose ofruesi i autorizuar i shërbimit ka marrë kërkesën nga konsumatori për korrigjimin e defekteve, ofruesi i garancisë dhe ofruesi i autorizuar i shërbimit do të zëvendësojnë mallrat me mallrat e njëjta, të reja dhe pa të meta pa pagesë. Periudha 30-ditore mund të zgjatet për kohën më të shkurtër të nevojshme për të përfunduar riparimin ose zëvendësimin, por jo më shumë se 15 ditë. Gjatë përcaktimit të periudhës së zgjatur, merren parasysh natyra dhe kompleksiteti i mallrave, natyra dhe ashpërsia e mospërputhjes dhe përpjekjet e nevojshme për të përfunduar riparimin ose zëvendësimin. Ofruesi i garancisë dhe ofruesi i autorizuar i shërbimit do të njoftojnë konsumatorin për numrin e ditëve për zgjatjen dhe arsyet e zgjatjes përpara se të skadojë periudha origjinale 30-ditore.

Nëse ofruesi i garancisë dhe ofruesi i autorizuar i shërbimit nuk arrijnë të riparojnë ose zëvendësojnë mallrat me të reja brenda periudhës së caktuar, konsumatori mund të kërkojë një rimbursim të plotë nga prodhuesi ose të kërkojë një ulje proporcionale të çmimit të blerjes. Nëse konsumatori kërkon një ulje proporcionale të çmimit, ulja do të jetë proporcionale me uljen e vlerës së mallrave që konsumatori ka marrë, krahasuar me vlerën që do të kishin mallrat nëse do të ishin në konformitet.

Pavarësisht nga sa më sipër, konsumatori mund të kërkojë një rimbursim të shumës së paguar nga ofruesi i garancisë dhe ofruesi i autorizuar i shërbimit nëse mospërputhja ndodh brenda më pak se 30 ditëve nga dorëzimi i mallrave.

Për mallrat e zëvendësuar ose një pjesë thelbësore të zëvendësuar të mallrave me një të re, ofruesi i garancisë dhe ofruesi i autorizuar i shërbimit do të lëshojnë një certifikatë të re garancie.

Nëse ofruesi i garancisë ose ofruesi i autorizuar i shërbimit nuk i siguron konsumatorit mallra zëvendësuese për përdorim të përkohshëm, konsumatori ka të drejtë të kërkojë dëmshpërblim për pamundësinë për të përdorur mallrat që nga momenti kur ka kërkuar riparim ose zëvendësim deri në përfundimin e tij.

Kostot për materialet, pjesët e këmbimit, punën dhe transportin që lindin nga riparimi i defekteve ose zëvendësimi i mallrave me të reja mbulohen nga ofruesi i garancisë dhe ofruesi i autorizuar i shërbimit.

Të drejtat e konsumatorit, të cilat mund të ushtrohen në bazë të certifikatës së garancisë, skadojnë dy vjet nga data e ushtrimit të tyre.

Garancia e detyrueshme zbatohet gjithashtu nëse nuk është lëshuar certifikatë garancie për mallrat që kërkojnë garanci ose nëse nuk i është dorëzuar konsumatorit.

Konsumatori ka të drejtën ligjore të paraqesë pretendime garancie pa pagesë kundër shitësit në rast të mospërputhjes së mallrave. Garancia nuk përjashton të drejtat e konsumatorit që rrjedhin nga garancia e detyrueshme e konformitetit të produktit.

Vlefshmëria

Garancia nuk mbulon:

1. dëmtime mekanike dhe defekte për shkak të përdorimit dhe mirëmbajtjes jo të duhur;
2. defektet e shkaktuara nga forca madhore;
3. materialet shpenzuese.

Garancia është e vlefshme në vendin ku është bërë blerja dhe mund të kërkohe në vendin e blerjes ose me importuesin e autorizuar për atë treg, siç tregohet në deklaratën e produktit në paketim. Fatura e produktit është një bashkëngjitje e detyrueshme kur kërkon garancinë.

Garancia nuk përjashton të drejtat e konsumatorit që rrjedhin nga përgjegjësia e shitësit për defekte në mallra. Konsumatori ka të drejtën ligjore të paraqesë pretendime garancie pa pagesë kundër shitësit në rast të mospërputhjes së mallrave.

Periudha e garancisë është 24 muaj. Shërbimi ofrohet nga importuesi për çdo treg specifik.

Procedura e kërkesës për garanci

Konsumatori kërkon garancinë në pikën e shitjes ku është blerë malli ose në një pikë tjetër shitjeje të shitësit në të njëjtin vend ku është bërë blerja. Konsumatori firmos një formular ankese në pikën e shitjes dhe ia dorëzon shitësit. Ofruesi i garancisë do të kontaktojë konsumatorin brenda 5 ditëve të punës nga marrja e ankesës.

Konsumatori mund të marrë informacion për të drejtat e tij dhe procedurën për marrjen e garancisë duke kontaktuar mbështetjen e klientit përmes emailit në info@vitapur.si ose duke telefonuar në +386 3 292 79 90.

Mirëmbajtja pas garancisë, shërbimi dhe pjesët e këmbimit

Koha për sigurimin e shërbimit, mirëmbajtjes dhe pjesëve të këmbimit është 3 vite nga përfundimi i periudhës së garancisë.

Titulli i produktit: _____

Data e dorëzimit: _____

Molimo da pažljivo pročitate ovaj priručnik za korisnike te da ga sačuvate za buduću upotrebu.

1. UPOZORENJA I MJERE OPREZA

- Ovaj uređaj je namijenjen samo za uobičajenu upotrebu u kućanstvu. Ne koristite ga za bilo što drugo osim za njegovu svrhu.
- Ako se uređaj koristi nepravilno ili u profesionalne ili poluprofesionalne svrhe, ili ako se ne koristi prema korisničkom priručniku, garancija postaje nevaljana.
- Ovaj uređaj nije namijenjen za upotrebu od strane osoba (uključujući djecu) sa smanjenim fizičkim, senzornim ili mentalnim sposobnostima, ili osobama s nedostatkom iskustva ili onima koji nisu upoznati s njime, osim ako nisu pod nadzorom ili ako im nisu dane upute o upotrebi uređaja od strane osoba odgovornih za njihovu sigurnost.
- Držite uređaj i kabal za napajanje van dohvata djece. Djeci se nikad ne bi trebalo dopustiti da upravljaju uređajem bez nadzora odrasle osobe.
- Ne ostavljajte uređaj bez nadzora prilikom upotrebe.
- Prije korištenja uređaja, provjerite je li izvor napajanja unutar potrebnog raspona napona (220–240V, 50/60Hz).
- Uređaj priključite jedino u uzemljenu utičnicu te se pobrinite da utikač bude ispravno umetnut.
- Redovito provjeravajte jesu li uređaj ili kabal za napajanje oštećeni. Ako je ijedan dio uređaja oštećen, obustavite upotrebu i kontaktirajte službu za korisnike za pomoć.
- Ne uranjajte uređaj, kabal za napajanje ili utikač u vodu ili druge tekućine. Ne dozvolite da voda ili druge tekućine dođu u kontakt s električnim sastavnicama.
- Izbjegavajte povlačenje kabla za napajanje i držite ga podalje od vrućih površina, oštih rubova i mjesta na kojima bi se mogao oštetiti.
- Uređaj može postati vruć prilikom upotrebe. Pažljivo rukovodite njime. Držite ruke i lice podalje od otvora za vrući zrak tokom upotrebe.
- Uređaj koristite samo na ravnoj i stabilnoj površini koja je otporna na toplinu. Držite uređaj podalje od zapaljivih materijala.
- Nikada ne postavljajte predmete na površinu uređaja. Održavajte razmak od barem 10 cm na svim stranama tokom upotrebe.
- Nemojte začeptiti otvore za ulazak i izlazak zraka okom rada.
- Ne točite ulje ili mast direktno u u fritezu.
- Ako se pojavi crni dim, odmah isključite uređaj iz struje i dozvolite mu da se ohladi.
- Uvijek isključite uređaj iz struje kad se ne koristi te prije čišćenja. Dozvolite mu da se ohladi barem 30 min prije čišćenja ili skladištenja.
- Obrišite vanjski dio uređaja vlažnom krpom i osušite sve dijelove prije skladištenja.
- Operite dodatke s toplom vodom i blagim deterdžentom. Ne koristite oštre spužvice ili metalne dodatke.
- Spremite uređaj na hladno i suho mjesto.

2. IZGLED PROIZVODA

- 1 Jedinica za zagrijavanje
- 2 Baza
- 3 Pladanj
- 4 Korpa za prženje
- 5 Lonac
- 6 Poklopac
- 7 Tava za prženje
- 8 Dugme za okretanje
- 9 Digitalna kontrolna ploča

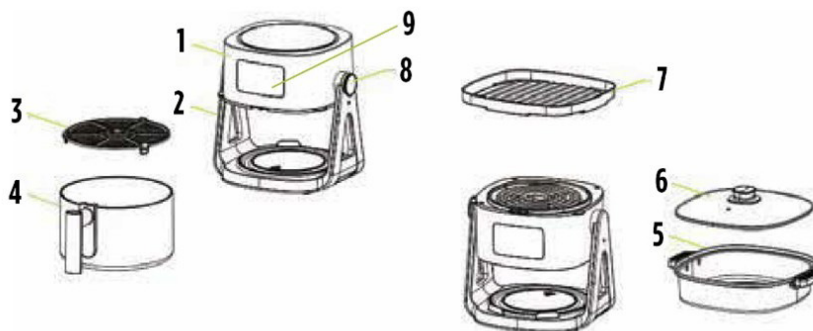

3. PRIJE PRVE UPOTREBE

- Izvadite je iz pakirovanja i provjerite ima li ikakvih vidljivih oštećenja. Provjerite jesu li svi dijelovi uključeni.
- Obrišite unutarnji i vanjski dio uređaja mekanom i vlažnom krpom. Temeljito ih osušite.
- Operite korpu i dodatke toplom vodom i blagim deterdžentom. Temeljito ih osušite.
- Pobrinite se da je uređaj čist i suh prije priključivanja u struju.
- Nemojte dodavati ulje ili mast direktno u korpu za prženje ili uređaj.
- Nemojte začeptiti otvore za zrak ili postavljati predmete na vrh uređaja.

4. KORIŠTENJE FRITIZE NA VRUĆI ZRAK

- Postavite uređaj na ravnu površinu koja je otporna na toplinu te utikač umetnite u uzemljenu utičnicu.
- Uklonite korpu, dodajte hranu (do oznake za maksimalnu dopunu) i vratite korpu natrag u uređaj.
- Koristite kontrolnu ploču za odabir unaprijed postavljenog načina kuhanja ili ručno namjestite temperaturu i vrijeme.
- Okrenite ili protresite hranu na pola vremena kuhanja za ujednačene rezultate.
- Kada je kuhanje završeno, oprezno uklonite korpu i provjerite je li hrana pečena.
- Ako nije u potpunosti skuhan, vratite korpu i namjestite dodatno vrijeme.
- Dozvolite vrućim sastavnicama da se ohlade prije rukovođenja ili čišćenja.

5. POSEBNI NAČIN KUHANJA: TAVA ZA PRŽENJE I LONAC

- Isključite uređaj i išteckajte ga iz utičnice.
- Uklonite korpu za prženje. Povucite sivo dugme za okretanje i okrenite naopako jedinicu za grijanje.
- Postavite tavu za prženje na jedinicu za grijanje.
- Odaberite način tave za prženje ili lonca na kontrolnoj ploči.
- Način lonca jedini dozvoljava namještanje vremena. Unaprijed postavljena postavka je 30 minuta.
- Temperaturni raspon za način prženja produžuje se do 220°C.
- Ovi načini kuhanja su idealni za prženje, meso na roštilju i posebne specijalitete.

6. KONTROLNA PLOČA

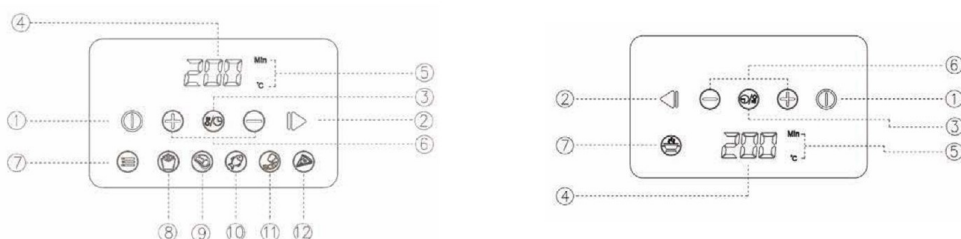

NAČIN PRŽENJA NA VRUĆI ZRAK NAČIN ROŠTILJA

- 1 Tipka za uključivanje/isključivanje: Aktivira kontrolnu ploču ili gasi uređaj.
- 2 Tipka za početak/pauzu: Započinje ili zaustavlja proces kuhanja.
- 3 Tipka za temperaturu/vrijeme: Prijelaz između prikazivanja temperature i vremena.
- 4 LED prikaz: Prikazuje temperaturu, vrijeme i status kuhanja.
- 5 Prikaz temperature/vremena
- 6 Tipke za prilagodbu: Namjestite temperaturu (80–200°C ili do 220°C u načinu roštilja) i vrijeme (1–60 minuta).
- 7 Tipka za izbornik: Prijelaz između unaprijed postavljenih načina kuhanja.
- 8–12 Unaprijed postavljeni načini kuhanja za fritezu na vrući zrak: French Fries (pomfrit), Chicken (piletina), Fish (riba), Shrimp (škampi i kozice), Pizza.

7. ČIŠĆENJE I ODRŽAVANJE

- a) Uvijek išteckajte uređaj i dozvolite mu da se ohladi prije čišćenja.
- b) Uklonite korpu i dodatke te ih zatim operite toplom vodom i blagim deterdžentom.
- c) Izbjegavajte metalne dodatke i oštre spužve kako biste zaštitili neljepljivi premaz.
- d) Koristite mekanu četku za uklanjanje ostataka hrane sa grijaćeg elementa.
- e) Očistite vanjski dio uređaja vlažnom krpom. Temeljito osušite sve dijelove prije skladištenja.
- f) Skladištite je na hladnom i suhom mjestu.

8. RJEŠAVANJE PROBLEMA

Greška	Mogući uzrok	Moguće rješenje
Friteza na vrući zrak ne radi.	· Uređaj nije uključen u struju.	· Uključite uređaj u uzemljenu utičnicu.
	· Brojač vremena nije namješten.	· Postavite željeno vrijeme kuhanja koristeći kontrolnu ploču.
	· Košara za prženje nije pravilno umetnuta.	· U potpunosti umetnite korpu u jedinicu.
Hrana nije dovoljno skuhan.	· Previše hrane je u korpi.	· Hranu kuhajte u manjim hrpama za ujednačeno prženje.
	· Namještena temperatura je preniska.	· Povećajte temperaturu kuhanja po potrebi.
	· Vrijeme kuhanja je prekratko.	· Povećajte vrijeme kuhanja i ponovno provjerite.
Hrana nije ujednačeno skuhan.	· Neka hrana se treba okrenuti tokom kuhanja.	· Protresite i okrenite hranu poput pomfrita na pola vremena kuhanja za bolje rezultate.
Korpa se ne može umetnuti.	· Previše hrane je u korpi.	· Ne punite košaru iznad oznake za maksimalnu dopunu.
	· Korpa nije ispravno poravnata.	· Ponovno umetnite korpu u potpunosti dok ne čujete „klik“.
Hrana nije hrskava.	· Previše vlage ili nedovoljno ulja.	· Temeljito osušite hranu i koristite malenu količinu ulja.
Bijeli dim izlazi iz uređaja.	· Kuhanje hrane s visokim udjelom masti (npr.: masno meso).	· Ovo je normalno, no preporuča se očistiti fritezu nakon toga.
	· Ostaci ulja ili hrane zaglavljani unutra.	· Temeljito očistite uređaj prije sljedeće upotrebe.

9. TEHNIČKE SPECIFIKACIJE

Snaga:	1500 W
Napon:	220–240 V
Frekvencija:	50/60 Hz
Kapacitet:	4,5L (korpa za prženje) / 2,5L (lonac s poklopcem)



EKOLOŠKI PRIHVATLJIVO ODLAGANJE

Možete pomoći zaštititi okoliš!

Ne zaboravite slijediti lokalne propise: odložite neispravnu električnu opremu u odgovarajući centar za odlaganje otpada.

GARANCIJA

Davatelj garancije i ovlašteni serviser, AD Vita d.o.o., Tovarniška 7b, 3210 Slovenske Konjice, Slovenija, obavezuje se osigurati besprijekorno funkcioniranje proizvoda u garantnom roku. Tokom garantnog roka, koji počinje isporukom proizvoda, popraviti ćemo sve nedostatke ili kvarove na proizvodu koji se javе tokom normalne upotrebe, pod uvjetom da proizvod nisu dirale osobe koje nije ovlastio izdavatelj garantnog lista te da su korišteni samo originalni rezervni dijelovi.

Prava potrošača

Ako roba za koju je izdata garancija ne odgovara specifikacijama ili ako nema svojstva navedena u garantnom listu ili oglasnoj poruci, potrošač može prvo zahtijevati otklanjanje nedostataka. Ukoliko se nedostaci ne otklone u roku od ukupno 30 dana (**rok za rješavanje reklamacije**) od dana kad je proizvođač ili ovlašteni serviser zaprimio zahtjev kupca za otklanjanje nedostataka, davatelj garancije i ovlašteni serviser će besplatno zamijeniti robu istom, novom i besprijekornom. Razdoblje od 30 dana može se produžiti za najkraće potrebno vrijeme potrebno za dovršetak popravka ili zamjene, ali ne više od 15 dana. Pri određivanju produženog roka uzimaju se u obzir priroda i složenost robe, priroda i ozbiljnost nesukladnosti te napor potreban za dovršetak popravka ili zamjene. Davatelj garancije i ovlašteni serviser obavijestit će potrošača o broju dana za produženje i o razlozima produženja prije isteka originalnog roka od 30 dana.

Ako davatelj garancije i ovlašteni serviser ne uspiju popraviti ili zamijeniti robu novom u zadanom roku, potrošač može zatražiti povrat cjelokupnog iznosa od proizvođača ili može zatražiti razmjerno smanjenje kupoprodajne cijene. Ako potrošač zahtijeva razmjerno smanjenje cijene, sniženje će biti razmjerno smanjenju vrijednosti robe koju je potrošač primio, u odnosu na vrijednost koju bi roba imala da je usklađena.

Neovisno o navedenom, potrošač može zatražiti povrat plaćenog iznosa od davatelja garancije i ovlaštenog serviseru ako se nesukladnost pojavi u roku kraćem od 30 dana od isporuka robe.

Za zamijenjenu robu ili zamijenjeni bitni dio robe novim, davatelj garancije i ovlašteni serviser izdat će novi garantni list.

Ako davatelj garancije ili ovlašteni serviser ne dostave zamjensku robu potrošaču na privremeno korištenje, potrošač ima pravo tražiti naknadu štete zbog nemogućnosti korištenja robe od trenutka kad je zatražio popravak ili zamjenu do isteka.

Troškove materijala, rezervnih dijelova, rada i prijevoza koji proizlaze iz popravka kvarova ili zamjene robe novom snose davatelj garancije i ovlašteni serviser.

Prava potrošača koja se mogu ostvariti na temelju garantnog lista prestaju nakon dvije godine od dana njihova korištenja.

Obavezna garancija također vrijedi i ako za robu za koju je potrebna garancija nije izdat garantni list ili ako nije isporučena potrošaču.

Potrošač ima zakonsko pravo besplatno podnijeti garantne zahtjeve protiv prodavatelja u slučaju nesukladnosti robe. Garancija ne isključuje prava potrošača koja proizlaze iz obavezne garancijske sukladnosti proizvoda.

Valjanost

Garancija ne pokriva:

1. mehanička oštećenja i kvarove usljed nestručne upotrebe i održavanja;
2. nedostatke uzrokovane višom silom;
3. potrošne materijale.

Garancija vrijedi u zemlji u kojoj je obavljena kupovina i može se tražiti na mjestu kupovine ili kod ovlaštenog uvoznika za to tržište, kao što je navedeno na deklaraciji proizvoda na pakiranju. Račun za proizvod je obavezan prilog prilikom ostvarivanja prava na garanciju.

Garancija ne isključuje prava potrošača koja proizlaze iz odgovornosti prodavca za nedostatke robe. Potrošač ima zakonsko pravo besplatno podnijeti garancijske zahtjeve protiv prodavca u slučaju nesukladnosti robe.

Garantni rok je 24 mjeseca. Uslugu pruža uvoznik za svako specifično tržište.

Garantni postupak

Potrošač zahtijeva garanciju na prodajnom mjestu gdje je roba kupljena ili na drugom prodajnom mjestu prodavca u istoj državi u kojoj je obavljena kupovina. Potrošač na prodajnom mjestu potpisuje obrazac za prigovor i predaje ga prodavcu. Davatelj garancije kontaktirat će potrošača u roku od 5 radnih dana od primitka prigovora.

Potrošač se može informisati o svojim pravima i postupku ostvarivanja garancije kontaktiranjem korisničke podrške putem e-maila na info@vitapur.ba ili pozivom na broj +387 33 975 998.

Održavanje nakon garancije, servis i rezervni dijelovi

Vrijeme za osiguranje servisa, održavanja i rezervnih dijelova je 3 godine od isteka garantnog roka.

Naziv proizvoda: _____

Datum dostave: _____

Моля да прочетете това ръководство за употреба внимателно преди употреба и да го запазите за бъдещи справки.

1. ПРЕДУПРЕЖДЕНИЯ И ПРЕДПАЗНИ МЕРКИ

- Този уред е предназначен само за обичайна домакинска употреба. Не използвайте този уред за нищо друго, освен за употребата която е предназначен.
- Ако уредът не се използва правилно или за професионални или непрофесионални цели, или не се използва в съответствие с това ръководство за употреба, гаранцията се анулира.
- Този уред не е предназначен за употреба от лица (включително деца) с намалени физически, сензорни или ментални способности, или лица с липса на опит или не са запознати с уреда, освен ако не са наблюдавани или инструктирани за употребата на уреда от лица, отговорни за тяхната безопасност.
- Съхранявайте готварския уред и електрическия кабел далеч от деца. Не трябва да се позволява на деца да експлоатират уреда без наблюдение от възрастен.
- Не оставяйте уреда без наблюдение, докато е в употреба.
- да използвате уред, уверете се, че захранването е в рамките на необходимия обхват на напрежението (220–240V, 50/60Hz).
- Свържете уреда само към заземен контакт и се уверете, че щепселът е правилно поставен в него.
- Редовно проверявайте уреда или електрическия кабел за следи от повреда. Ако някоя част е повредена, прекратете употребата и се свържете с клиентско обслужване за съдействие.
- Не потапяйте уреда, електрическия кабел, или щепсела във вода или други течности. Не позволявайте на вода или други течности да влязат в контакт с електрическите компоненти.
- Избягвайте изтеглянето или дърпането на електрическия кабел и го дръжте кабела далеч от горещи повърхности, остри ръбове или места, където е възможно да се повреди.
- Кабелът може да се нагорещи по време на употреба. Да се борави внимателно. Дръжте ръцете и лицето далеч от отворите за горещ въздух по време на употребата.
- Използвайте уреда само върху равна, стабилна и устойчива на топлина повърхност. Дръжте далеч от запалими материали.
- Никога не поставяйте предмети върху уреда. Поддържайте поне 10 см разстояние от всички страни по време на употребата.
- Не блокирайте въздушните отвори и изходи по време на експлоатацията.
- Не изливайте масло или смазочни материали направо във фрайъра.
- Ако се появи черен дим, веднага изключете и оставете уреда да се охлади.
- Винаги изключвайте уреда, когато не е в употреба и преди почистване. Оставете го да се охлади за 30 мин преди почистване или съхранение.
- Избършете външната част с влажна кърпа и изсушете всички части преди съхранение.
- Измийте аксесоарите с топла вода и мек препарат. Не използвайте абразивни гъби или метални прибори.
- Съхранявайте уреда на хладно, сухо място.

2. ПРЕЗЕНТАЦИЯ НА ПРОДУКТА

- 1 Нагревателен блок
- 2 Основен блок
- 3 Поднос
- 4 Кошница за пържене
- 5 Тенджер
- 6 Капак
- 7 Грил тиган
- 8 Бутон за превключване
- 9 Дигитален контролен панел

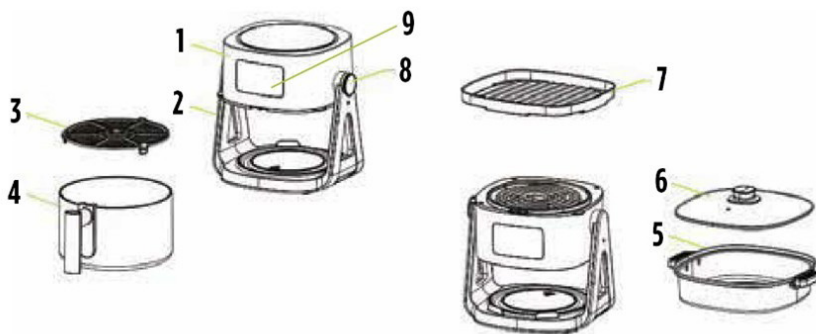

3. ПРЕДИ ПЪРВАТА УПОТРЕБА

- Извадете от кутията и проверете за видима повреда. Уверете се, че всички части са окомплектовани.
- Избършете външната и вътрешната част на уреда с мека влажна кърпа. Подсушете напълно.
- Измийте кошницата и аксесоарите с топла вода и мек препарат. Подсушете напълно.
- Уверете се, че уредът е почистен и го подсушете преди да го свържете към електричеството.
- Не добавяйте мазнина или смазочни материали направо в кошницата за пържене или в уреда.
- Не блокирайте вентилационните отвори, не поставяйте предмети върху модула.

4. УПОТРЕБА НА ЕЪР ФРАЙЪРА

- Поставете уреда върху равна, устойчива на топлина повърхност и свържете кабела към заземен електрически контакт.
- Премахнете кошницата, добавете храната (до с маркираната с max линия) и плъзнете кошницата обратно в уреда.
- Използвайте контролния панел за да изберете предварително зададен режим за готвене или ръчно нагласете температурата и времето.
- Превъртете или разклатете храната през половината от времето за готвене за равномерни резултати.
- Когато приключите с готвенето, премахнете внимателно кошницата и проверете, дали храната е готова.
- Ако не е напълно сготвена, върнете кошницата и задайте допълнително време.
- Оставете горещите компоненти да се охладят преди тяхната експлоатация и почистване.

5. СПЕЦИАЛЕН РЕЖИМ НА ГОТВЕНЕ: ГРИЛ ТИГАН ИЛИ СЪД

- Изключете и извадете уреда от контакта.
- Премахнете кошницата за пържене. Завъртете сивия бутон и включете нагревателния блок.
- Поставете грил тигана или съда върху нагревателния блок.
- Изберете „грил тиган“ или „съд“ в контролния панел.
- Режимът „съд“ позволява само да се регулира времето. Предварително зададената настройка е 30 минути.
- Обхватът за режима грил надвишава 220°C.
- Тези режими за готвене са идеални за пържени ястия, гриловани меса и специални меса.

6. КОНТРОЛЕН ПАНЕЛ

РЕЖИМ ЕЪР ФРАЙЪР

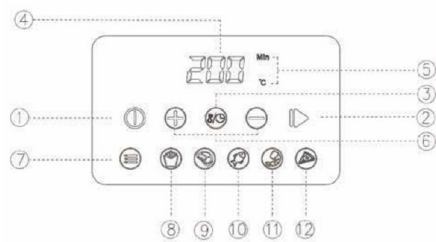

ГРИЛ РЕЖИМ

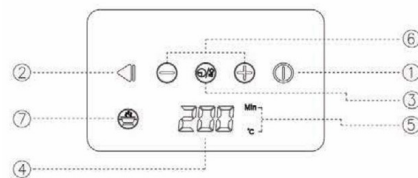

- 1 Бутон за включване/изключване: Активира контролния панел или изключва блока.
- 2 Бутон стартиране/пауза: Стартира или поставя на пауза процеса на готвене.
- 3 Бутон температура/време: За превключване между бутон за температура и време.
- 4 LED дисплей: Показва температурата, времето и статуса за готвене.
- 5 Дисплей на блока за температура/време
- 6 Бутони за регулиране: Модифицира температурата (80–200°C или до 220°C в грил режим) и време (1–60 минути).
- 7 Бутон за избор на меню: Цикли за предварително зададени режими на готвене.
- 8–12 Режими за готвене с предварително задаване за еър fryър: French Fries (френски картофи), Chicken (пиле), Fish (риба), Shrimp (скарриди), Pizza (пица).

7. ПОЧИСТВАНЕ И ПОДДРЪЖКА

- а) Винаги изключвайте уреда и го оставете да се охлади преди почистване.
- б) Премахнете кошницата и аксесоарите, след това ги измийте с топла вода и мек препарат.
- в) Избягвайте металните прибори и абразивни гъби за да защитите незалепващото покритие.
- г) Използвайте мека четка за да премахнете остатъците от храна от елемента за нагряване.
- д) Почистете външната част с влажна кърпа. Подсушете всички части напълно преди съхранение.
- е) Съхранявайте на хладно, сухо място.

8. ОТСТРАНЯВАНЕ НА ПРОБЛЕМИ

Грешка	Възможна причина	Възможно решение
Еър fryърът не работи.	· Уредът не е включен.	· Включете уреда в заземен електрически контакт.
	· Таймерът не е зададен.	· Настройте на желаното време за готвене, като използвате контролния панел.
	· Кошницата за пържена не е правилно поставена.	· Поставете кошницата напълно в модула.
Храната не е добре приготвена.	· Прекалено много храна в кошницата.	· Храната да се готви в по-малки количества за да се изпържва равномерно.
	· Зададената температура е прекалено ниска.	· Увеличете температурата за готвене, ако е необходимо.
	· Времето за готвене е прекалено кратко.	· Добавете повече време за готвене и проверете отново..
Храната не е равномерно сготвена.	· Някои храни трябва да се обръщат по време на готвенето.	· Разклащайте или обръщайте храна като пържени картофи през половината време за готвене за по-добри резултати.
Кошницата не може да бъде поставена повторно с плъзгане.	· Прекалено много храна в кошницата.	· Не препълвайте кошницата на линията с обозначение max.
	· Кошницата не е правилно изравнена.	· Продължете да плъзгате кошницата обратно кошницата, докато не чуете "кликване."
Храната не е хрупкава.	· Прекалено много влага или недостатъчно мазнина.	· Подсушете напълно храната и използвайте малко количество мазнина.
От уреда излиза бял пушек.	· Готвене на храни с високо съдържание на мазнини (например мазни меса).	· Това е нормално, но се препоръчва впоследствие да почистите fryърта.
	· Във вътрешността има остатъчно олио или заседнала храна.	· Почистете уреда напълно преди следващата употреба.

9. ТЕХНИЧЕСКИ СПЕЦИФИКАЦИИ

Мощност:	1500 W
Напрежение:	220–240 V
Честота:	50/60 Hz
Капацитет:	4,5 л (кошница за пържене) / 2,5 л (съд с капак)



ЩАДЯЩО ОКОЛНАТА СРЕДА ИЗХВЪРЛЯНЕ

Можете да помогнете да защитим на околната среда!

Не забравяйте да следвате местните разпоредби: изхвърляйте неработещото електрическо оборудване в подходящ център за изхвърляне на отпадъци.

ГАРАНЦИЯ

Доставчикът на гаранцията и оторизираният доставчик на гаранция, AD Vita d.o.o., Tovarniška 7b, 3210 Slovenske Konjice, Slovenia/ Словения, поема задължението да гарантира, че продуктът ще функционира безотказно по време на гаранционния период. По време на гаранционния период, който започва при доставката на продукта, ще поправим всякакви дефекти или неизправности по продукта, които ще се появят при обичайната употреба, при условие, че продуктът не е бил експлоатиран от лица, неупълномощени от издателя на гаранционния лист и че са използвани само оригинални резервни части.

Права на потребителя

Ако продуктите, за които гаранцията е била издадена не отговарят на спецификациите или не притежават свойствата, посочени в сертификата на гаранцията или рекламното съобщение, потребителят може първо да поиска корекция на дефектите. Ако дефектите не бъдат разрешени в рамките на 30 дни (**период за разрешаване на жалбата**) от деня в който производителят или оторизираният доставчик на услуга получат искането от потребителя да отстрани дефектите, доставчикът на гаранцията и доставчикът на оторизирана услуга ще замени безплатно артикулите със същите, нови и безупречни продукти. 30-дневният период може да бъде удължен във възможно най- краткото необходимо време за поправка или замяна, но не повече от 15 дни. При определяне на срока за удължаване се взема под внимание естеството и сложността на артикулите, естеството и тежестта на несъответствието и усилията, които са взети под внимание. Доставчикът на гаранцията или оторизираната услуга ще извести потребителя за броя на дните на удължаването и причините за удължаването преди да изтече 30- дневния период.

Ако доставчикът на гаранцията и доставчикът на оторизирана услуга не успеят да поправят или заменят продуктите с нови в рамките на зададения период, потребителят може да поиска пълно връщане на сумата от производителя или да изиска пропорционалното намаление от покупната цена. Ако потребителят изиска пропорционално намаление на цената в стойността на артикулите, получени от доставчика, в сравнение със стойността на артикулите, които те биха имали, ако бяха в съответствие.

Независимо от горе посоченото, потребителят може да изиска връщане на сумата на платената сума от доставчика на гаранцията и оторизирания доставчик на услуга, ако се появи несъответствие в рамките на по- малко от 30 дни от доставката на артикулите.

При замяна на артикули или заменена съществена част от тях с нова, доставчикът на гаранцията и оторизирания доставчик на услуга ще издаде нов сертификат за гаранция.

Ако доставчикът на гаранция или оторизирания доставчик на услуга не предостави заместващи продукти за временно ползване на потребителя, потребителят има право да поиска обезщетение за невъзможността за използване на продукта от момента в който са поискали поправка или замяна до тяхното извършване.

Разходите за материали, резервни части, работа и транспортиране, които се появяват от поправката на дефекти или замяната на продуктите с нови се покриват от доставчика на гаранцията или оторизирания доставчик на услуга.

Правата на потребителя, които могат да се упражняват, въз основа на сертификата за гаранция изтича две години от дата на тяхното упражняване.

Задължителната гаранция е приложима, дори и ако не е бил издаден сертификат за гаранция за стоките, изискващи гаранция или ако не е било доставено до потребителя.

Потребителят има законното право да подава безплатно искове за гаранция срещу продавача в случай на несъответствие на стоките. Гаранцията не изключва права на потребителя, произтичащи от задължителната гаранция за съответствие на продукта.

Валидност

Гаранцията не покрива:

1. Механични повреди и дефекти заради неправилната употреба и поддръжка;
2. Дефекти, причинени от непреодолима сила;
3. Консумативи.

Гаранцията е валидна в страна, в която покупката е била направена и може да изискана на мястото на покупката или с оторизирания вносител на пазара, както е посочено в декларацията на продукта на опаковката. Фактурата на продукта е задължително приложение, когато има искане за гаранция.

Гаранцията не изключва правата на потребителя, произтичащи от отговорността на продавача за дефекти в артикулите. Потребителят има право безплатно да предявява гаранционни искове срещу продавача в случай на несъответствие на стоките.

Гаранционният период е 24 месеца. Услугата се предоставя от вносителя за специфично за всеки един пазар.

Процедура за рекламация на гаранция

Потребителят твърди, че гаранцията на пункта за продажба, където са купени или друг пункт за продажба на продавача в същата страна, където е направена покупката. Потребителят подписва формуляр за оплакване в пункта са го продажба и го изпраща на продавача.

Доставчикът на гаранцията ще се свърже с потребителя в рамките на 5 работни дни от получаването на оплакването.

Потребителят може да получи информация за своите права и процедури за искане за гаранция, като се свърже с клиентско обслужване на имейл info@vitarur.si или като се обади на +386 3 292 79 90.

Следгаранционна поддръжка, услуга и резервни части

Времето за осигуряване на услугата, поддръжката и резервните части е 3 години от края на гаранционния период..

Заглавие на продукта: _____

Дата на доставка: _____

Před použitím si pečlivě přečtěte tento návod k použití a uschovejte jej pro budoucí použití.

1. UPOZORNĚNÍ A BEZPEČNOSTNÍ OPATŘENÍ

- Tento spotřebič je určen pouze pro běžné použití v domácnosti. Nepoužívejte tento spotřebič k jiným účelům, než pro které je určen.
- Pokud je spotřebič používán nesprávně nebo k profesionálním či poloprofesionálním účelům nebo pokud není používán v souladu s návodem k použití, záruka zaniká.
- Tento spotřebič není určen pro použití osobami (včetně dětí) se sníženými fyzickými, smyslovými nebo duševními schopnostmi nebo osobami s nedostatkem zkušeností nebo osobami, které nejsou se spotřebičem obeznámeny, pokud nejsou pod dohledem nebo nebyly poučeny o používání spotřebiče osobami odpovědnými za jejich bezpečnost.
- Spotřebič a napájecí kabel uchovávejte mimo dosah dětí. Děti by nikdy neměly mít možnost obsluhovat spotřebič bez dozoru dospělé osoby.
- Nenechávejte spotřebič během používání bez dozoru.
- Před použitím spotřebiče se ujistěte, že je napájení v požadovaném rozsahu napětí (220–240 V, 50/60 Hz).
- Spotřebič připojujte pouze do uzemněné zásuvky a dbejte na správné zasunutí zástrčky.
- Pravidelně kontrolujte spotřebič a napájecí kabel, zda nevykazují známky poškození. Pokud je některá část spotřebiče poškozená, přestaňte jej používat a obraťte se na zákaznický servis.
- Neponořujte spotřebič, napájecí kabel ani zástrčku do vody nebo jiných tekutin. Nedovolte, aby se voda nebo jiné kapaliny dostaly do kontaktu s elektrickými součástmi.
- Netahejte za napájecí kabel a chraňte jej před horkými povrchy, ostrými hranami a místy, kde by se mohl poškodit.
- Spotřebič se může během používání zahřát. Zacházejte s ním opatrně. Během používání udržujte ruce a obličej mimo dosah výstupu horkého vzduchu.
- Spotřebič používejte pouze na rovném, stabilním a žáruvzdorném povrchu. Spotřebič uchovávejte mimo dosah hořlavých materiálů.
- Nikdy na spotřebič nepokládejte žádné předměty. Během používání udržujte volný prostor alespoň 10 cm ze všech stran.
- Během provozu neblokujte přívod nebo odvod vzduchu.
- Nelijte olej nebo tuk přímo do fritézy.
- Pokud se objeví černý kouř, okamžitě odpojte spotřebič od elektrické sítě a nechte jej vychladnout.
- Pokud spotřebič nepoužíváte a před čištěním jej vždy odpojte ze zásuvky. Před čištěním nebo uskladněním jej nechte 30 minut vychladnout.
- Před uskladněním otřete vnější povrch vlhkým hadříkem a osušte všechny části.
- Příslušenství myjte teplou vodou a jemným mycím prostředkem. Nepoužívejte abrazivní houbičky ani kovové náčiní.
- Spotřebič skladujte na chladném a suchém místě.

2. UKÁZKA PRODUKTU

- 1 Ohřivací jednotka
- 2 Základní jednotka
- 3 Zásobník
- 4 Fritovací koš
- 5 Hrnec
- 6 Víko
- 7 Grilovací pánev
- 8 Tlačítko pro otočení
- 9 Digitální ovládací panel

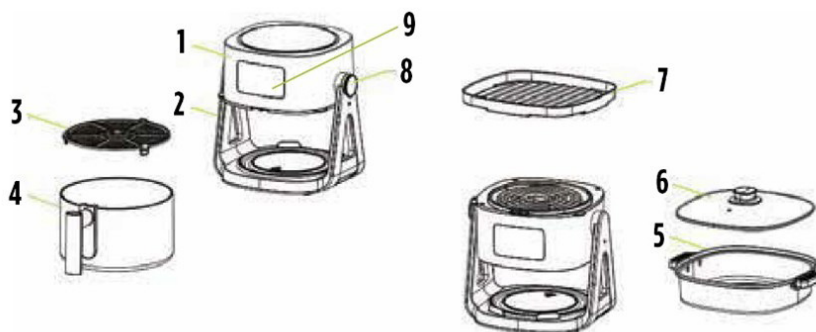

3. PŘED PRVNÍM POUŽITÍM

- a) Rozbalte krabici a zkontrolujte, zda není viditelně poškozena. Zkontrolujte, zda jsou součástí balení všechny díly.
- b) Otřete vnitřní i vnější stranu spotřebiče měkkým vlhkým hadříkem. Důkladně jej osušte.
- c) Umyjte koš a příslušenství teplou vodou a jemným mycím prostředkem. Důkladně vysušte.
- d) Před připojením k napájení se ujistěte, že je spotřebič čistý a suchý.
- e) Nepřilívejte olej nebo tuk přímo do fritovacího koše nebo do spotřebiče.
- f) Neblokujte větrací otvory a nepokládejte na přístroj žádné předměty.

4. POUŽÍVÁNÍ FRITÉZY

- a) Umístěte spotřebič na rovný, žáruvzdorný povrch a připojte zástrčku do uzemněné elektrické zásuvky.
- b) Vyjměte koš, přidejte potraviny (až po čáru maximálního naplnění) a koš zasuňte zpět do spotřebiče.
- c) Pomocí ovládacího panelu zvolte přednastavený režim vaření nebo ručně nastavte teplotu a čas.
- d) V polovině vaření potraviny obraťte nebo protřepejte, abyste dosáhli rovnoměrných výsledků.
- e) Po skončení vaření opatrně vyjměte koš a zkontrolujte, zda je jídlo hotové.
- f) Pokud není zcela uvařeno, vraťte koš zpět a nastavte další čas.
- g) Před manipulací nebo čištěním nechte horké součásti vychladnout.

5. SPECIÁLNÍ REŽIM VAŘENÍ: GRILOVACÍ PÁNEV A HRNEC

- a) Vypněte a odpojte spotřebič ze zásuvky.
- b) Vyjměte fritovací koš. Vytáhněte šedé otočné tlačítko a otočte ohřivací jednotku.
- c) Umístěte grilovací pánev nebo hrnec na topnou jednotku.
- d) Na ovládacím panelu zvolte režim grilovací pánve nebo hrnce.
- e) Režim hrnce umožňuje pouze nastavení času. Přednastavené nastavení je 30 minut.
- f) Teplotní rozsah pro režim grilování sahá až do 220 °C.
- g) Tyto režimy vaření jsou ideální pro smažení, grilování masa a speciálních pokrmů.

6. OVLÁDACÍ PANEĽ

REŽIM VZDUCHOVÉ FRITÉZY

REŽIM GRILU

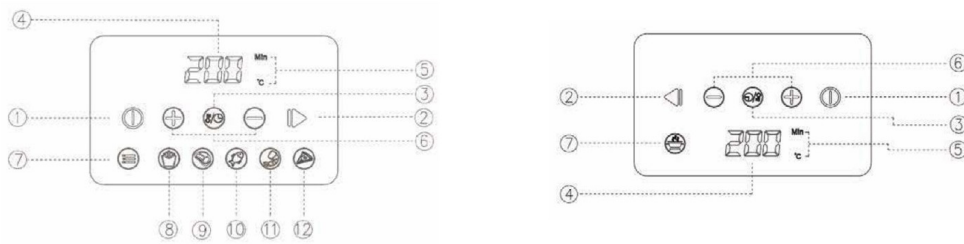

- 1 Tlačítko Power/Stop: Slouží k aktivaci ovládacího panelu nebo k vypnutí přístroje.
- 2 Tlačítko Start/Pauza: Spustí nebo pozastaví proces vaření.
- 3 Tlačítko teploty/času: Přepíná mezi zobrazením teploty a času.
- 4 LED displej: Zobrazuje teplotu, čas a stav vaření.
- 5 Zobrazení jednotek teploty/času
- 6 Tlačítka nastavení: Nastavení teploty (80–200 °C nebo až 220 °C v režimu grilování) a času (1–60 minut).
- 7 Tlačítko pro výběr nabídky: Procházejte mezi přednastavenými režimy vaření.
- 8-12 Přednastavené režimy vaření pro fritézu: French Fries (hranolky), Chicken (kuře), Fish (ryba), Shrimp (krevety), Pizza.

7. ČIŠTĚNÍ A ÚDRŽBA

- a) Před čištěním vždy odpojte spotřebič od sítě a nechte jej vychladnout.
- b) Vyjměte koš a příslušenství a poté je umyjte teplou vodou a jemným mycím prostředkem.
- c) Vyhněte se kovovému náčiní a abrazivním houbičkám, abyste ochránili nepřilnavý povrch.
- d) K odstranění zbytků jídla z topného tělesa použijte měkký kartáček.
- e) Vnější povrch čistěte vlhkým hadříkem. Před uskladněním všechny části důkladně osušte.
- f) Skladujte na chladném a suchém místě.

8. ŘEŠENÍ PROBLÉMŮ

Chyba	Možná příčina	Možné řešení
Fritéza nefunguje.	<ul style="list-style-type: none"> · Spotřebič není zapojen do sítě. · Časovač nebyl nastaven. 	<ul style="list-style-type: none"> · Spotřebič zapojte do uzemněné zásuvky. · Pomocí ovládacího panelu nastavte požadovanou dobu vaření.
Jídlo není rovnoměrně propečené.	· Fritovací koš není správně vložen.	· Zcela zasuňte koš do přístroje.
	· Příliš mnoho jídla v košíku.	· Pro rovnoměrné smažení připravujte jídlo v menších dávkách.
	· Je nastavena příliš nízká teplota.	· Podle potřeby zvýšte teplotu vaření.
Jídlo není rovnoměrně propečené.	· Doba vaření je příliš krátká.	· Přidejte další dobu vaření a znovu zkontrolujte.
	· Některé potraviny je třeba během vaření obracet.	· V polovině vaření jídlo, například hranolky, protřepejte nebo obraťte, abyste dosáhli lepších výsledků.
Koš nejde zasunout na místo.	· Příliš mnoho jídla v košíku.	· Nenaplňujte koš nad hranici maximálního naplnění.
	· Koš není správně vyrovnaný.	· Znovu zcela zasuňte koš, dokud neuslyšíte „cvaknutí“.
Jídlo není křupavé.	· Příliš mnoho vlhkosti nebo málo oleje.	· Potraviny důkladně osušte a použijte malé množství oleje.
Ze spotřebiče vychází bílý kouř.	· Vaření potravin s vysokým obsahem tuku (např. tučného masa).	· To je normální, ale doporučuje se fritézu následně vyčistit.
	· Zbytky oleje nebo potraviny uvízly uvnitř.	· Před dalším použitím spotřebič důkladně vyčistěte.

9. TECHNICKÉ SPECIFIKACE

Napájení:	1500 W
Napětí:	220–240 V
Frekvence:	50/60 Hz
Kapacita:	4,5 l (fritovací koš) / 2,5 l (hrnec s víkem)



EKOLOGICKY ŠETRNÁ LIKVIDACE

Pomozte chránit životní prostředí!
Nezapomeňte dodržovat místní předpisy: nefunkční elektrické zařízení zlikvidujte ve vhodném středisku pro likvidaci odpadu.

ZÁRUKA

Poskytovatel záruky a autorizovaný servis, společnost AD Vita d.o.o., Tovarniška 7b, 3210 Slovenske Konjice, Slovinsko, se tímto zavazuje zajistit bezchybnou funkčnost výrobku během záruční doby. Zavazujeme se, že během záruční doby, která začíná plynout ode dne dodání výrobku, odstraníme veškeré závady nebo poruchy výrobku, které se vyskytnou při běžném používání, za předpokladu, že do výrobku nezasahovaly jiné osoby než ty, které k tomu byly oprávněny vydavatelem záručního listu, a že byly použity pouze originální náhradní díly.

Práva spotřebitele

Pokud výrobek, na který se vztahuje záruka, neodpovídá uvedeným specifikacím nebo nemá vlastnosti uvedené v záručním listě nebo v reklamním oznámení, může spotřebitel nejprve požádat o odstranění nedostatků. Nebudou-li vady odstraněny do 30 dnů (**lhůta pro vyřízení reklamace**) ode dne, kdy výrobce nebo autorizovaný servis obdrží žádost spotřebitele o odstranění závad, poskytovatel záruky a autorizovaný servis bezplatně vymění výrobek za totožné, nové a bezchybné zboží. Třicetidenní lhůta může být prodloužena o co možná nejkratší čas, který je potřebný k provedení opravy nebo výměny, maximálně však o 15 dnů. Při určování prodloužené lhůty se zohlední povaha a komplexnost daného výrobku, povaha a závažnost nedostatku a úsilí potřebné k provedení opravy nebo výměny. Poskytovatel záruky a autorizovaného servisu oznámí spotřebiteli počet dní prodloužení a důvody prodloužení před uplynutím původní 30denní lhůty.

Pokud poskytovatel záruky a autorizovaný servis zboží neopraví nebo nevymění za nové ve stanovené lhůtě, může spotřebitel požádat výrobce o vrácení peněz v plné výši nebo o poměrné snížení kupní ceny. Požaduje-li spotřebitel poměrné snížení ceny, bude toto snížení úměrné snížení celkové hodnoty výrobku, který spotřebitel obdržel, v poměru k hodnotě, kterou by výrobek ještě měl, kdyby byl v pořádku.

Bez ohledu na výše uvedené skutečnosti může spotřebitel požádat poskytovatele záruky a poskytovatele autorizovaného servisu o vrácení zaplacené částky, pokud se vada vyskytne ve lhůtě kratší než 30 dnů ode dne dodání zboží.

Na vyměněné zboží nebo na výměnu podstatné části zboží za nové vystaví poskytovatel záruky a autorizovaný poskytovatel servisu nový záruční list. Pokud poskytovatel záruky nebo poskytovatel autorizovaného servisu neposkytne spotřebiteli náhradní zboží k dočasnému užívání, je spotřebitel oprávněn požadovat náhradu škody za nemožnost používání zboží od okamžiku, kdy požádal o opravu nebo výměnu, až do jejího provedení. Náklady na materiál, náhradní díly, práci a dopravu vzniklé při opravě závady nebo výměně zboží za nové hradí poskytovatel záruky a autorizovaný servis.

Práva spotřebitele, která lze uplatnit na základě záručního listu, zanikají dva roky ode dne jejich uplatnění.

Povinná záruka se vztahuje i na případy, kdy na zboží, na které se vztahuje záruka, nebyl vystaven záruční list nebo spotřebiteli nebyl dodán.

Spotřebitel má zákonné právo bezplatně uplatnit u prodávajícího záruční nároky v případě nevyhovujícího zboží. Záruka nevylučuje práva spotřebitele vyplývající ze zákonné záruky za shodu výrobku.

Platnost

Záruka se nevztahuje na:

1. mechanická poškození a závady způsobené nesprávným užíváním a údržbou;
2. závady způsobené vyšší mocí;
3. spotřební materiál.

Záruka je platná v zemi, ve které byl výrobek zakoupen, a lze ji uplatnit v zemi nákupu nebo u autorizovaného dovozce pro daný trh, jak je uvedeno v prohlášení o výrobku na obalu. Při uplatnění záruky je povinnou přílohou faktura výrobku.

Záruka nevylučuje práva spotřebitele vyplývající z odpovědnosti prodávajícího za vady zboží. Spotřebitel má zákonné právo uplatnit nároky ze záruky vůči prodávajícímu bezplatně v případě nesouladu zboží.

Záruční doba činí 24 měsíců. Servis je poskytován dovozcem pro každou konkrétní trh.

Postup při reklamaci

Spotřebitel si uplatňuje záruku na místě prodeje, kde bylo zboží zakoupeno, nebo na jiném prodejním místě prodávajícího ve stejné zemi, kde bylo zboží zakoupeno. Spotřebitel podepíše reklamační formulář na prodejním místě a předloží jej prodávajícímu. Poskytovatel záruky bude spotřebitele kontaktovat do 5 pracovních dnů od obdržení reklamace.

Spotřebitel může získat informace o svých právech a postupu při uplatnění záruky kontaktováním zákaznické podpory, a to buď e-mailem na e-mailové adrese info@vitapur-home.cz, nebo telefonicky na čísle +420 228 889 083.

Pozáruční údržba, servis a náhradní díly

Doba pro zajištění servisu, údržby a náhradních dílů je 3 roky od konce záruční doby.

Název výrobku: _____

Datum dodání: _____

Bitte lesen Sie dieses Benutzerhandbuch sorgfältig vor der Verwendung und bewahren Sie es für zukünftige Referenz auf.

1. WARN- UND SICHERHEITSHINWEISE

- Dieses Gerät ist nur für den normalen Hausgebrauch bestimmt. Verwenden Sie dieses Gerät nicht für andere Zwecke als den vorgesehenen Gebrauch.
- Wenn das Gerät unsachgemäß oder für professionelle oder semi-professionelle Zwecke verwendet wird oder wenn es nicht gemäß der Bedienungsanleitung verwendet wird, erlischt die Garantie.
- Dieses Gerät ist nicht für die Nutzung durch Personen (einschließlich Kinder) mit eingeschränkten körperlichen, sensorischen oder geistigen Fähigkeiten oder Personen ohne Erfahrung oder nicht vertraut mit dem Gerät bestimmt, es sei denn, es erfolgt eine Beaufsichtigung oder Anleitung zur Nutzung des Geräts durch eine für ihre Sicherheit verantwortliche Person.
- Halten Sie das Gerät und das Netzkabel außerhalb der Reichweite von Kindern. Kindern sollte niemals gestattet werden, das Gerät ohne Aufsicht von Erwachsenen zu bedienen.
- Lassen Sie das Gerät während des Gebrauchs niemals unbeaufsichtigt.
- Überprüfen Sie vor der Nutzung des Geräts, ob die Stromversorgung im erforderlichen Spannungsbereich liegt (220–240V, 50/60Hz).
- Schließen Sie das Gerät nur an eine geerdete Steckdose an und stellen Sie sicher, dass der Stecker richtig eingesteckt ist.
- Überprüfen Sie das Gerät und das Netzkabel regelmäßig auf Anzeichen von Beschädigungen. Wenn ein Teil des Geräts beschädigt ist, stellen Sie die Nutzung ein und wenden Sie sich an den Kundenservice für Unterstützung.
- Tauchen Sie das Gerät, das Netzkabel oder den Stecker nicht in Wasser oder andere Flüssigkeiten. Lassen Sie Wasser oder andere Flüssigkeiten nicht mit den elektrischen Komponenten in Kontakt kommen.
- Vermeiden Sie es, das Netzkabel zu ziehen, und halten Sie es von heißen Oberflächen, scharfen Kanten und Stellen fern, an denen es beschädigt werden könnte.
- Das Gerät kann während des Gebrauchs heiß werden. Gehen Sie vorsichtig damit um. Halten Sie Hände und Gesicht während des Gebrauchs vom Luftauslass fern.
- Verwenden Sie das Gerät nur auf einer flachen, stabilen und hitzebeständigen Oberfläche. Halten Sie das Gerät von brennbaren Materialien fern.
- Stellen Sie niemals Gegenstände auf das Gerät. Halten Sie während des Gebrauchs einen Abstand von mindestens 10 cm an allen Seiten ein.
- Blockieren Sie während des Betriebs nicht den Lufteinlass oder -auslass.
- Gießen Sie kein Öl oder Fett direkt in die Fritteuse.
- Wenn schwarzer Rauch austritt, ziehen Sie sofort den Stecker und lassen Sie das Gerät abkühlen.
- Ziehen Sie immer den Stecker des Geräts, wenn es nicht in Gebrauch ist und vor dem Reinigen. Lassen Sie es 30 Minuten abkühlen, bevor Sie es reinigen oder verstauen.
- Wischen Sie die Außenseite mit einem feuchten Tuch ab und trocknen Sie alle Teile vor der Aufbewahrung.
- Waschen Sie Zubehörteile mit warmem Wasser und mildem Reinigungsmittel. Verwenden Sie keine abrasiven Schwämme oder Metallutensilien.
- Lagern Sie das Gerät an einem kühlen, trockenen Ort.

2. PRODUCTVORSTELLUNG

- 1 Heizgeräteeinheit
- 2 Basiseinheit
- 3 Schale
- 4 Frittierkorb
- 5 Topf
- 6 Deckel
- 7 Grillpfanne
- 8 Umkehrknopf
- 9 Digitales Steuerpanel

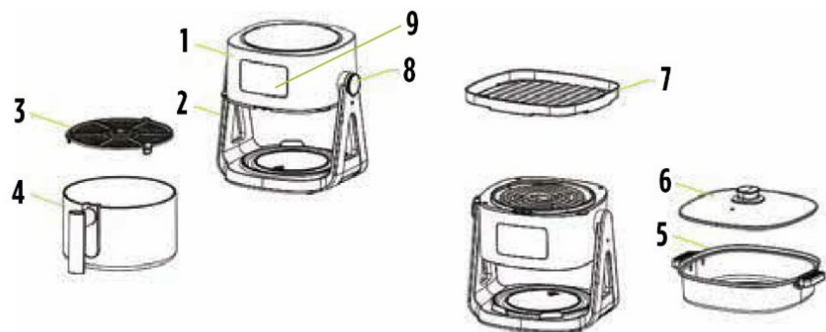

3. VOR DEM ERSTEN GEBRAUCH

- Öffnen Sie die Verpackung und überprüfen Sie das Gerät auf sichtbare Schäden. Stellen Sie sicher, dass alle Teile enthalten sind.
- Wischen Sie das Innere und Äußere des Geräts mit einem weichen, feuchten Tuch ab. Trocknen Sie es gründlich.
- Waschen Sie den Korb und das Zubehör mit warmem Wasser und mildem Reinigungsmittel. Trocknen Sie alles gründlich.
- Stellen Sie sicher, dass das Gerät sauber und trocken ist, bevor Sie es an das Stromnetz anschließen.
- Geben Sie kein Öl oder Fett direkt in den Frittierkorb oder das Gerät.
- Blockieren Sie keine Belüftungsöffnungen und stellen Sie keine Gegenstände auf das Gerät.

4. VERWENDUNG DER HEIßLUFTFRITTEUSE

- Stellen Sie das Gerät auf eine ebene, hitzebeständige Oberfläche und schließen Sie den Stecker an eine geerdete Steckdose an.
- Entnehmen Sie den Korb, fügen Sie das Essen hinzu (bis zur Maximalfülllinie) und schieben Sie den Korb zurück in das Gerät.
- Verwenden Sie das Steuerpanel, um einen voreingestellten Kochmodus auszuwählen oder die Temperatur und Zeit manuell anzupassen.
- Wenden oder schütteln Sie das Essen zur Hälfte der Garzeit für gleichmäßige Ergebnisse.
- Wenn der Kochvorgang beendet ist, entnehmen Sie den Korb vorsichtig und überprüfen Sie, ob das Essen gar ist.
- Falls es nicht vollständig gegart ist, setzen Sie den Korb zurück und stellen Sie zusätzliche Zeit ein.
- Lassen Sie heiße Komponenten abkühlen, bevor Sie sie anfassen oder reinigen.

5. BESONDERER KOCHMODUS: GRILLPFANNE UND TOPF

- Schalten Sie das Gerät aus und trennen Sie es vom Stromnetz.
- Entfernen Sie den Frittierkorb. Ziehen Sie den grauen Umkehrknopf heraus und drehen Sie die Heizeinheit um.
- Platzieren Sie die Grillpfanne oder den Topf auf der Heizeinheit.
- Wählen Sie über das Steuerpanel den Grillpfannen- oder Topfmodus aus.
- Im Topfmodus kann nur die Zeit angepasst werden. Die voreingestellte Einstellung beträgt 30 Minuten.
- Der Temperaturbereich im Grillmodus reicht bis 220°C.
- Diese Kochmodi eignen sich ideal für Wok-Gerichte, Fleischgrillen und Spezialgerichte.

6. STEUERPANEL

HEIßLUFTFRITTEUSENMODUS

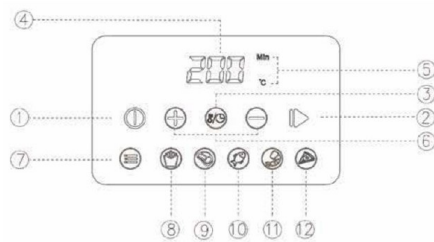

GRILLMODUS

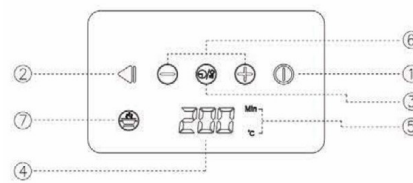

- 1 Power/Stop-Taste: Aktiviert das Steuerpanel oder schaltet das Gerät aus.
- 2 Start/Pause-Taste: Beginnt oder pausiert den Kochvorgang.
- 3 Temperatur-/Zeit-Taste: Wechselt zwischen der Anzeige für Temperatur und Zeit.
- 4 LED-Anzeige: Zeigt Temperatur, Zeit und den Kochstatus an.
- 5 Anzeige für Temperatureinheit/Zeit
- 6 Einstelltasten: Ändern die Temperatur (80–200°C oder bis 220°C im Grillmodus) und die Zeit (1–60 Minuten).
- 7 Menüauswahl-taste: Durchläuft voreingestellte Kochmodi.
- 8–12 Voreingestellte Kochmodi für die Heißluftfritteuse: French Fries (Pommes Frites), Chicken (Hähnchen), Fish (Fisch), Shrimp (Garnelen), Pizza.

7. REINIGUNG UND WARTUNG

- a) Ziehen Sie immer den Stecker des Geräts und lassen Sie es abkühlen, bevor Sie mit der Reinigung beginnen.
- b) Entnehmen Sie den Korb und das Zubehör und waschen Sie sie mit warmem Wasser und mildem Reinigungsmittel.
- c) Vermeiden Sie metallische Utensilien und abrasive Schwämme, um die Antihafbeschichtung zu schonen.
- d) Verwenden Sie eine weiche Bürste, um Essensreste vom Heizelement zu entfernen.
- e) Reinigen Sie die Außenseite mit einem feuchten Tuch. Trocknen Sie alle Teile gründlich, bevor Sie das Gerät verstauen.
- f) Lagern Sie das Gerät an einem kühlen, trockenen Ort.

8. FEHLERBEHEBUNG

Fehler	Mögliche Ursache	Mögliche Lösung
Heißluftfritteuse funktioniert nicht.	• Das Gerät ist nicht eingesteckt.	• Schließen Sie das Gerät an eine geerdete Steckdose an.
	• Das Gerät ist nicht eingesteckt.	• Stellen Sie die gewünschte Kochzeit über das Steuerpanel ein.
	• Der Frittierkorb ist nicht richtig eingesetzt.	• Setzen Sie den Korb vollständig in das Gerät ein.
Essen ist nicht durchgegart.	• Zu viel Essen im Korb.	• Kochen Sie das Essen in kleineren Portionen für gleichmäßiges Frittieren.
	• Die Temperatur ist zu niedrig eingestellt.	• Erhöhen Sie bei Bedarf die Kochtemperatur.
	• Die Kochzeit ist zu kurz.	• Fügen Sie mehr Kochzeit hinzu und überprüfen Sie erneut.
Essen ist nicht gleichmäßig gegart.	• Einige Lebensmittel müssen während des Kochens gewendet werden.	• Schütteln oder wenden Sie das Essen, wie z. B. Pommes Frites, zur Hälfte der Garzeit für bessere Ergebnisse.
Korb lässt sich nicht in Position schieben.	• Zu viel Essen im Korb.	• Füllen Sie den Korb nicht über die Maximalfülllinie.
	• Der Korb ist nicht richtig ausgerichtet.	• Setzen Sie den Korb vollständig wieder ein, bis Sie ein „Klicken“ hören.
Essen ist nicht knusprig.	• Zu viel Feuchtigkeit oder nicht genug Öl.	• Trocknen Sie das Essen gründlich ab und verwenden Sie eine kleine Menge Öl.
Weißer Rauch tritt aus dem Gerät aus.	• Frittieren von fettreichen Lebensmitteln (z. B. fettes Fleisch).	• Dies ist normal, aber es wird empfohlen, die Fritteuse danach zu reinigen.
	• Rückstände von Öl oder Essen, die im Inneren stecken.	• Reinigen Sie das Gerät gründlich vor der nächsten Nutzung.

9. TECHNISCHE DATEN

Leistung:	1500 W
Spannung:	220–240 V
Frequenz:	50/60 Hz
Kapazität:	4,5 l (Frittierkorb) / 2,5 l (Topf mit Deckel)



UMWELTFREUNDLICHE ENTSORGUNG

Sie können dazu beitragen, die Umwelt zu schützen! Denken Sie daran, die örtlichen Vorschriften zu beachten: Entsorgen Sie nicht funktionierende elektrische Geräte an einem geeigneten Entsorgungszentrum.

GARANTIE

Der Garantiegeber und autorisierte Serviceanbieter, AD Vita d.o.o., Tovarniška 7b, 3210 Slovenske Konjice, Slowenien, verpflichtet sich, dass das Produkt während der Garantiezeit einwandfrei funktioniert. Die Garantiezeit beginnt mit der Lieferung des Produkts. Während dieser Zeit werden alle Mängel oder Funktionsstörungen, die bei normalem Gebrauch auftreten, behoben, sofern das Produkt nicht von Personen manipuliert wurde, die nicht vom Aussteller der Garantiebescheinigung autorisiert sind, und ausschließlich Original-Ersatzteile verwendet wurden.

Verbraucherrechte

Entspricht das Produkt nicht den Spezifikationen oder den Eigenschaften, die in der Garantiebescheinigung oder Werbebotschaft angegeben sind, kann der Verbraucher zunächst die Behebung der Mängel verlangen. Werden die Mängel nicht innerhalb von insgesamt 30 Tagen (**Bearbeitungsfrist für Reklamationen**) ab dem Tag behoben, an dem der Hersteller oder der autorisierte Serviceanbieter den Mangelbehebungsantrag des Verbrauchers erhalten hat, wird der Garantiegeber und autorisierte Serviceanbieter die Ware kostenlos durch dieselbe, neue und einwandfreie Ware ersetzen. Die 30-Tage-Frist kann um die kürzestmögliche Zeit verlängert werden, die für die Fertigstellung der Reparatur oder den Austausch erforderlich ist, jedoch nicht um mehr als 15 Tage. Bei der Festlegung der Verlängerung werden die Art und Komplexität der Ware, die Art und Schwere der Nichtkonformität sowie der erforderliche Aufwand berücksichtigt. Der Garantiegeber und autorisierte Serviceanbieter informieren den Verbraucher vor Ablauf der ursprünglichen 30-Tage-Frist über die Dauer und Gründe der Verlängerung.

Wenn der Garantiegeber und der autorisierte Serviceanbieter die Ware nicht innerhalb der festgelegten Frist reparieren oder durch eine neue ersetzen, kann der Verbraucher eine vollständige Rückerstattung oder eine anteilige Kaufpreisminderung verlangen. Bei einer anteiligen Kaufpreisminderung wird die Reduzierung im Verhältnis zur Wertminderung der erhaltenen Ware im Vergleich zur konformen Ware berechnet.

Unabhängig davon kann der Verbraucher eine Rückerstattung des bezahlten Betrags verlangen, wenn die Nichtkonformität innerhalb von weniger als 30 Tagen nach der Lieferung der Ware auftritt. Für ersetzte Waren oder wesentliche Ersatzteile stellt der Garantiegeber und der autorisierte Serviceanbieter eine neue Garantiebescheinigung aus.

Sollte der Garantiegeber oder der autorisierte Serviceanbieter keine Ersatzware zur vorübergehenden Nutzung bereitstellen, hat der Verbraucher Anspruch auf Schadensersatz für die Nutzungsausfälle ab dem Zeitpunkt des Reparatur- oder Austauschverlangens bis zur Erfüllung.

Die Kosten für Materialien, Ersatzteile, Arbeitszeit und Transport, die bei der Reparatur oder dem Austausch der Ware entstehen, tragen der Garantiegeber und der autorisierte Serviceanbieter.

Die Rechte des Verbrauchers, die auf Basis der Garantiebescheinigung geltend gemacht werden können, erlöschen zwei Jahre nach deren Ausübung.

Die gesetzliche Garantie gilt auch dann, wenn keine Garantiebescheinigung für ein produktgarantiepflichtiges Gut ausgestellt oder dem Verbraucher übergeben wurde. Der Verbraucher hat das Recht, im Falle einer Nichtkonformität der Ware kostenlose Garantieforderungen gegen den Verkäufer geltend zu machen. Die Garantie schließt die gesetzlichen Rechte des Verbrauchers aus der obligatorischen Produktkonformitätsgarantie nicht aus.

Gültigkeit

Die Garantie deckt nicht ab:

1. Mechanische Schäden und Mängel aufgrund unsachgemäßer Nutzung und Wartung;
2. Mängel, die durch höhere Gewalt verursacht wurden;
3. Verbrauchsmaterialien.

Die Garantie gilt in dem Land, in dem der Kauf erfolgt ist, und kann am Kaufort oder beim autorisierten Importeur für diesen Markt geltend gemacht werden, wie in der Produktdeklaration auf der Verpackung angegeben. Die Rechnung des Produkts ist ein obligatorischer Anhang bei der Geltendmachung der Garantie.

Die Garantie schließt die gesetzlichen Rechte des Verbrauchers hinsichtlich der Haftung des Verkäufers für Mängel der Ware nicht aus. Der Verbraucher hat das Recht, im Falle einer Nichtkonformität der Ware kostenlose Garantieforderungen gegen den Verkäufer geltend zu machen.

Die Garantiezeit beträgt 24 Monate. Der Service wird vom Importeur für jeden spezifischen Markt erbracht.

Geltendmachung der Garantie

Der Verbraucher macht die Garantie am Verkaufsort geltend, an dem die Ware erworben wurde, oder an einem anderen Verkaufsort des Verkäufers im selben Land, in dem der Kauf erfolgte. Der Verbraucher unterschreibt ein Beschwerdeformular und übergibt es dem Verkäufer. Der Garantiegeber wird den Verbraucher innerhalb von 5 Werktagen nach Erhalt der Beschwerde kontaktieren.

Informationen zu den Rechten und dem Verfahren zur Geltendmachung der Garantie können über den Kundensupport per E-Mail an hilfe@vitapur.de / hilfe@vitapur.at, oder telefonisch unter +493016639745 / +43720227905 eingeholt werden.

Nachgarantie-Service, Wartung und Ersatzteile

Die Bereitstellung von Service, Wartung und Ersatzteilen ist für 3 Jahre nach Ablauf der Garantiezeit gewährleistet.

Produktbezeichnung: _____

Lieferdatum: _____

Palun lugege enne kasutamist hoolikalt läbi see kasutusjuhend ja hoidke see alles edaspidiseks kasutamiseks.

1. HOIATUSED JA OHUTUSJUHISED

- See seade on ette nähtud ainult tavapäraseks koduseks kasutamiseks. Ärge kasutage seda seadet muul kui ettenähtud otstarbel.
- Kui seadet kasutatakse valesti või professionaalsel või poolprofessionaalsel eesmärgil või kui seda ei kasutata vastavalt kasutusjuhendile, kaotab garantii kehtivuse.
- See seade ei ole mõeldud kasutamiseks isikutele (sh lastele), kellel on piiratud füüsilised, sensoorsed või vaimsed võimed või kellel puuduvad kogemused või kes ei tunne seadet, välja arvatud juhul, kui neid jälgib või juhendab seadme kasutamise kohta isik, kes vastutab nende ohutuse eest.
- Hoidke seadet ja toitejuhet lastele kättesaamatus kohas. Lastel ei tohiks kunagi lubada seadet ilma täiskasvanu järelevalveta kasutada.
- Ärge jätke seadet kasutamise ajal järelevalveta.
- Enne seadme kasutamist veenduge, et toiteallikas on nõutavas pingevahemikus (220–240 V, 50/60 Hz).
- Ühendage seade ainult maandatud pistikupesassa ja veenduge, et pistik on õigesti sisestatud.
- Kontrollige seadet ja toitejuhet regulaarselt kahjustuste suhtes. Kui mõni seadme osa on kahjustatud, lõpetage kasutamine ja võtke abi saamiseks ühendust klienditeenindusega.
- Ärge kastke seadet, toitejuhet ega pistikut vette ega muudesse vedelikesse. Ärge laske veel ega muudel vedelikel puutuda kokku elektriliste komponentidega.
- Vältige toitejuhtmest tõmbamist ja hoidke seda eemal kuumadest pindadest, teravatest servadest ja kohtadest, kus see võib kahjustuda.
- Seade võib kasutamise ajal kuumeneda. Käsitsege ettevaatlikult. Hoidke käed ja nägu kasutamise ajal kuumu õhu väljalaskevast eemal.
- Kasutage seadet ainult tasasel, stabiilsel ja kuumakindlal pinnal. Hoidke seadet tuleohtlikest materjalidest eemal.
- Ärge kunagi asetage seadme peale esemeid. Kasutamise ajal jätke seadme ümber vähemalt 10 cm vaba ruumi.
- Ärge blokeerige õhu sisse- ega väljalaskeava töötamise ajal.
- Ärge valage õli ega määrat otse fritüüri.
- Kui eraldub musta suitsu, eemaldage see kohe vooluvõrgust ja laske seadmel jahtuda.
- Eemaldage seade alati vooluvõrgust, kui seda ei kasutata ja enne puhastamist. Enne puhastamist või hoiustamist laske sellel 30 minutit jahtuda.
- Pühkige välispind niiske lapiga ja kuivatage kõik osad enne hoiustamist.
- Peske tarvikuid sooja vee ja õrna pesuvahendiga. Ärge kasutage abrasiivseid käsnasid ega metallriistu.
- Hoidke seadet jahedas ja kuivas kohas.

2. TOOTE ESITLUS

- 1 Kütteseade
- 2 Alusosa
- 3 Kandik
- 4 Fritüürkorv
- 5 Pott
- 6 Kaas
- 7 Grillpann
- 8 Pööramisnupp
- 9 Digitaalne juhtpaneel

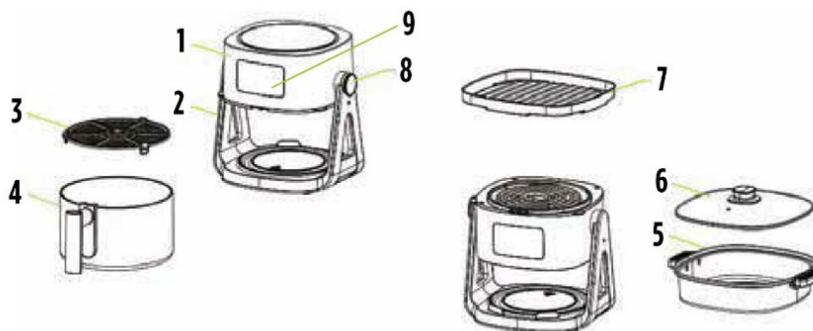

3. ENNE ESIMEST KASUTAMIST

- a) Võtke karp lahti ja kontrollige nähtavaid kahjustusi. Veenduge, et kõik osad on kaasas.
- b) Pühkige seadme sise- ja välispind pehme niiske lapiga. Kuivatage hoolikalt.
- c) Peske korv ja tarvikud sooja vee ja õrna pesuvahendiga. Kuivatage hoolikalt.
- d) Enne vooluvõrku ühendamist veenduge, et seade on puhas ja kuiv.
- e) Ärge valage õli ega määrat otse fritüürkorvi ega seadmesse.
- f) Ärge blokeerige ventilatsiooniavasid ega asetage seadme peale esemeid..

4. ÕHUFRITÜÜRI KASUTAMINE

- a) Asetage seade tasasele, kuumakindlale pinnale ja ühendage pistik maandatud pistikupesassa.
- b) Eemaldage korv, lisage toit (kuni maksimaalse täitejooneni) ja libistage korv tagasi seadmesse.
- c) Valige juhtpaneeli abil eelseadistatud küpsetusrežiim või reguleerige temperatuuri ja aega käsitsi.
- d) Pöörake või raputage toitu küpsetamise ajal ühtlase tulemuse saavutamiseks.
- e) Kui küpsetamine on lõppenud, eemaldage korv ettevaatlikult ja kontrollige, kas toit on valmis.
- f) Kui see pole täielikult küpsenud, pange korv tagasi ja määrake lisa-aeg.
- g) Lase kuumadel komponentidel enne katsumist jahtuda.

5. SPETSIAALNE KÜPSETAMISREŽIIM: GRILLPANN JA -POTT

- a) Lülitage seade välja ja eemaldage pistik pistikupesast.
- b) Eemaldage fritüürkorv. Tõmmake hall ümberpööramisnupp välja ja keerake kütteseade ümber.
- c) Asetage grillpann või -pott kütteseadmele.
- d) Valige juhtpaneelilt grillpanni või -poti režiim.
- e) Potirežiim võimaldab ainult aja reguleerimist. Eelseadistatud seadistus on 30 minutit.
- f) Grillrežiimi temperatuurivahemik ulatub kuni 220 °C-ni.
- g) Need küpsetusrežiimid sobivad ideaalselt praadimiseks, liha grillimiseks ja eriroogade valmistamiseks.

6. JUHTPANEEL

ÕHUFRITÜÜR REŽIIM

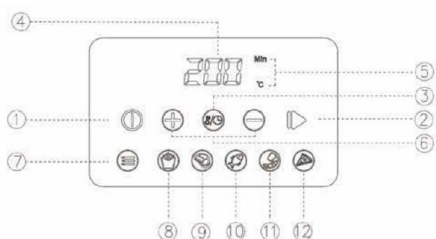

GRILL REŽIIM

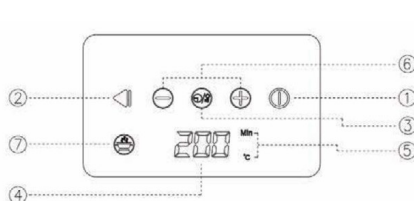

- 1 Toite-/stopp-nupp: aktiveerib juhtpaneeli või lülitab seadme välja.
- 2 Start/paus-nupp: alustab või peatab küpsetusprotsessi.
- 3 Temperatuuri/aja nupp: lülitab temperatuuri ja aja kuvamise vahel.
- 4 LED-ekraan: näitab temperatuuri, aega ja küpsetusolekut.
- 5 Temperatuuri/aja ühiku kuva.
- 6 Reguleerimisnupud: muudab temperatuuri (80–200 °C või kuni 220 °C grillirežiimis) ja aega (1–60 minutit).
- 7 Menüüvaliku nupp: vahetab eelseadistatud küpsetusrežiime.
- 8–12 Eelseadistatud küpsetusrežiimid õhufritiitüürile: French Fries (friikartulid), Chicken (kana), Fish (kala), Shrimp (krevetid), Pizza (pitsa).

7. PUHASTAMINE JA HOOLDUS

- a) Enne puhastamist eemaldage seade alati vooluvõrgust ja laske sel jahtuda.
- b) Eemaldage korv ja tarvikud ning peske neid seejärel sooja vee ja õrna pesuvahendiga.
- c) Vältige metallriistu ja abrasiivseid käsnaid, et kaitsta mittenakkuvat katet.
- d) Kasutage pehmet harja, et eemaldada toidujäägid küttekehalt.
- e) Puhastage välispind niiske lapiga. Kuivatage kõik osad enne hoiustamist hoolikalt.
- f) Hoidke jahedas ja kuivas kohas.

8. TÕRKEOTSING

Viga	Võimalik põhjus	Võimalus lahendus
Õhufritiitüür ei tööta.	· Seade pole vooluvõrku ühendatud.	· Ühendage seade maandatud pistikupessa.
	· Taimer pole seadistatud.	· Seadke juhtpaneeli abil soovitud küpsetusaeg.
	· Fritiitüürikorv pole korralikult sisestatud..	· Sisestage korv täielikult seadmesse.
Toit ei ole küpsetatud.	· Korvis on liiga palju toitu.	· Küpseta toitu väiksemate portsjonitena, et praadimine oleks ühtlane.
	· Temperatuur on liiga madal.	· Vajadusel tõsta küpsetustemperatuuri.
	· Küpsetusaeg on liiga lühike.	· Lisa küpsetusaega ja kontrolli uuesti.
Toit ei ole ühtlaselt küpsetatud.	· Mõnda toitu tuleb küpsetamise ajal ümber pöörata.	· Parema tulemuse saavutamiseks raputa või keera toitu, näiteks friikartuleid, küpsetamise ajal poole peal.
Korv ei lähe paika.	· Korvis on liiga palju toitu.	· Ärge täitke korvi üle maksimaalse täitejoone.
	· Korv pole korralikult joondatud.	· Sisestage korv täielikult tagasi, kuni kuulete klõpsu.
Toit ei ole krõbe.	· Liiga palju niiskust või liiga vähe õli.	· Kuivata toit hoolikalt ja kasuta väikest kogust õli.
Seadmest tuleb valget suitsu.	· Rasvarikka toidu (nt rasvase liha) valmistamine.	· See on normaalne, kuid soovitatav on fritiitüür pärast puhastada.
	· Jäänud õli või toidujäägid ahju sisse kinni jäänud.	· Puhastage seade enne järgmist kasutuskorda põhjalikult.

9. TEHNILINE SPETSIFIKATSIOON

Võimsus:	1500 W
Pinge:	220–240 V
Sagedus:	50/60 Hz
Maht:	4,5L (korv) / 2,5L (pott kaanega)



KESKKONNASÕBRALIK UTILISEERIMINE

Sina saad aidata kaitsta keskkonda!

Jälgi kindlasti kohalike eeskirju: mittetoimiva elektriseadme utiliseerimine peab toimuma jäätmejaamas.



GARANTII

Garantiandja ja volitatud teenusepakkuja AD Vita d.o.o., Tovarniška 7b, 3210 Slovenske Konjice, Sloveenia, kohustub tagama toote laitmatu toimimise garantiiaja jooksul. Garantiiajal, mis algab toote üleandmisest, parandame tootel tavapärasel kasutamisel ilmnenuid defektid või rikked eeldusel, et toodet ei ole rikkunud garantiitunnistuse väljastaja poolt mittevõitatud isikud ja kasutatud on ainult originaalvaruosi.

Tarbija Õigused

Kui kaup, millele on antud garantii, ei vasta spetsifikatsioonidele või sellel ei ole garantiitunnistuses või reklaamteates märgitud omadusi, võib tarbija esmalt nõuda puuduste parandamist. Kui puudusi ei kõrvaldata kokku 30 päeva jooksul (**kaebuse lahendamise tähtaeg**) alates päevast, mil tootja või volitatud teenusepakkuja sai tarbijalt nõude puuduste kõrvaldamiseks, asendavad garantiandja ja volitatud teenusepakkuja kauba kaubaga. sama, uus ja veatu kaup tasuta. 30-päevast perioodi saab pikendada lühima remondi või asendamise lõpuleviimiseks vajaliku aja võrra, kuid mitte rohkem kui 15 päeva võrra. Pikendatud perioodi määramisel võetakse arvesse kauba olemust ja keerukust, mittevastavuse laadi ja raskusastet ning parandamise või asendamise lõpuleviimiseks vajalikku pingutust. Garantiandja ja volitatud teenusepakkuja teavitavad tarbijat pikendamise päevade arvust ja pikendamise põhjustest enne esialgse 30-päevase perioodi lõppemist.

Kui garantiandja ja volitatud teenusepakkuja ei suuda kaupa määratud tähtaja jooksul parandada ega asendada uuega, võib tarbija nõuda tootjalt raha täielikku tagastamist või ostuhinna proportsionaalset alandamist. Kui tarbija taotleb hinna proportsionaalset alandamist, on see proportsionaalne tarbija saadud kauba väärtuse vähenemisega võrreldes kauba väärtusega, mis oleks kauba vastavuse korral.

Sõltumata eeltoodust võib tarbija nõuda garantiandjalt ja volitatud teenusepakkujalt tasutud summa tagastamist, kui mittevastavus ilmneb vähem kui 30 päeva jooksul kauba üleandmisest.

Vahetatud kaubale või asendatud kauba olulisele osale uuega väljastab garantiandja ja volitatud teenusepakkuja uue garantiitunnistuse.

Kui garantiandja või volitatud teenusepakkuja ei anna tarbijale ajutiseks kasutamiseks asenduskaupa, on tarbijal õigus nõuda kahju hüvitamist, mis tuleneb kauba kasutamise võimatusest alates hetkest, mil ta taotles parandamist või asendamist kuni selle lõpetamiseni.

Materjalide, varuosade, tööjõu ja transpordikulud, mis tulenevad defektide parandamisest või kauba uue vastu vahetamisest, katavad garantiandja ja volitatud teenusepakkuja.

Tarbija õigused, mida saab teostada garantiitunnistuse alusel, aeguvad kahe aasta jooksul alates nende kasutamise kuupäevast.

Kohustuslik garantii kehtib ka juhul, kui garantiid nõudvale kaubale ei väljastatud garantiitõendit või kui seda ei tarnitud tarbijale.

Tarbijal on seadusest tulenev õigus esitada kauba lepingutingimustele mittevastavuse korral müüja vastu tasuta garantiinõudeid. Garantii ei välista tarbija õigusi, mis tulenevad toote nõuetele vastavuse kohustuslikust garantiist.

Kehtivus

Garantii ei kata:

- ebaõigest kasutamisest ja hooldusest tingitud mehaanilised kahjustused ja defektid;
- vääramatu jõu tõttu tekkinud defektid;
- kulumaterjalid.

Garantii kehtib riigis, kus ost sooritati ja seda saab taotleda ostukohas või selle turu volitatud maaletooja juures, nagu on märgitud pakendil olevas tootedeklaratsioonis. Tootearve on garantii taotlemisel kohustuslik lisa.

Garantii ei välista tarbija õigusi, mis tulenevad müüja vastutusest kauba puuduste eest. Tarbijal on seadusest tulenev õigus esitada kauba lepingutingimustele mittevastavuse korral müüja vastu tasuta garantiinõudeid.

Garantiiaeg on 24 kuud. Iga konkreetse turu jaoks osutab teenust importija.

Garantiinõude Menetlus

Tarbija nõuab garantiid müügikohas, kust kaup osteti, või müüja teises müügipunktis samas riigis, kus ost sooritati. Tarbija allkirjastab müügikohas kaebuse vormi ja esitab selle müüjale. Garantiandja võtab tarbijaga ühendust 5 tööpäeva jooksul alates pretensiooni saamisest.

Tarbija saab teavet oma õiguste ja garantii taotlemise korra kohta, võttes ühendust klienditega e-posti aadressil info@vitapur.ee

Garantiijärgne Hooldus, Teenindus ja Varuosad

Hoolduse, hoolduse ja varuosade tagamise aeg on 3 aastat alates garantiiaja lõppemisest.

Tootenimi: _____

Tarne kuupäev: _____

Veuillez lire attentivement ce manuel d'utilisation avant la première utilisation et le conserver pour toute consultation ultérieure.

1. AVERTISSEMENTS ET MESURES DE SÉCURITÉ

- Cet appareil est destiné à un usage domestique normal. Ne l'utilisez pas à d'autres fins que celles pour lesquelles il a été conçu.
- En cas d'utilisation incorrecte, à des fins professionnelles ou semi-professionnelles, ou en cas de non-respect du manuel d'utilisation, la garantie sera annulée.
- Cet appareil n'est pas destiné à être utilisé par des personnes (y compris des enfants) ayant des capacités physiques, sensorielles ou mentales réduites, ou par des personnes manquant d'expérience ou de connaissance de l'appareil, sauf si elles sont surveillées ou correctement instruites par une personne responsable de leur sécurité.
- Gardez l'appareil et son cordon d'alimentation hors de portée des enfants. Les enfants ne doivent jamais utiliser l'appareil sans la surveillance active d'un adulte.
- Ne laissez jamais l'appareil fonctionner sans surveillance.
- Avant toute utilisation, vérifiez que l'alimentation électrique correspond bien à la plage de tension requise (220–240V, 50/60Hz).
- Branchez l'appareil uniquement sur une prise de courant reliée à la terre et assurez-vous que la fiche est insérée correctement.
- Vérifiez régulièrement l'état de l'appareil et du cordon d'alimentation. En cas de dommage, cessez immédiatement d'utiliser l'appareil et contactez le service clientèle pour obtenir de l'aide.
- Ne plongez jamais l'appareil, le cordon d'alimentation ou la fiche dans l'eau ni dans tout autre liquide. Évitez tout contact entre les composants électriques et les liquides.
- Ne tirez pas sur le cordon d'alimentation. Tenez-le éloigné des surfaces chaudes, des arêtes vives et de tout endroit où il pourrait être endommagé.
- L'appareil peut devenir chaud pendant son utilisation. Manipulez-le avec précaution. Gardez les mains et le visage à l'écart de la sortie d'air chaud pendant le fonctionnement.
- Utilisez l'appareil uniquement sur une surface plane, stable et résistante à la chaleur. Tenez-le éloigné des matériaux inflammables.
- Ne posez jamais d'objets sur l'appareil. Laissez un espace libre d'au moins 10 cm tout autour pendant l'utilisation.
- Ne bloquez pas l'entrée ni la sortie d'air pendant le fonctionnement.
- Ne versez jamais d'huile ni de graisse directement dans la friteuse.
- En cas d'émission de fumée noire, débranchez immédiatement l'appareil et laissez-le refroidir.
- Débranchez toujours l'appareil lorsqu'il n'est pas utilisé et avant de le nettoyer. Laissez-le refroidir pendant 30 minutes avant tout nettoyage ou rangement.
- Nettoyez l'extérieur avec un chiffon humide, puis séchez soigneusement toutes les parties avant de ranger l'appareil.
- Lavez les accessoires à l'eau tiède avec un détergent doux. N'utilisez pas d'éponges abrasives ni d'ustensiles métalliques.
- Rangez l'appareil dans un endroit frais et sec.

2. PRÉSENTATION DU PRODUIT

- 1 Unité de chauffage
- 2 Base de l'appareil
- 3 Plateau
- 4 Panier de friture
- 5 Casserole
- 6 Couvercle
- 7 Plaque de gril
- 8 Bouton de retournement
- 9 Panneau de commande numérique

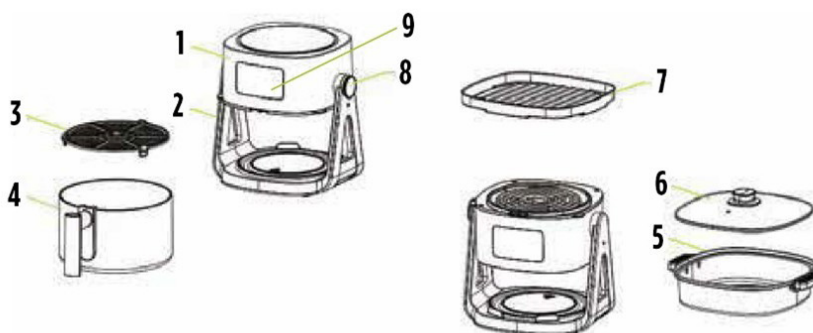

3. AVANT LA PREMIÈRE UTILISATION

- a) Déballer l'appareil et vérifiez qu'il n'a subi aucun dommage visible. Assurez-vous que toutes les pièces sont présentes.
- b) Essuyez l'intérieur et l'extérieur de l'appareil avec un chiffon doux et humide. Séchez soigneusement.
- c) Lavez le panier et les accessoires à l'eau tiède avec un détergent doux. Séchez soigneusement.
- d) Assurez-vous que l'appareil est propre et sec avant de le brancher.
- e) N'ajoutez jamais d'huile ni de graisse directement dans le panier de friture ou dans l'appareil.
- f) N'obstruez pas les ouvertures de ventilation et ne placez aucun objet sur l'appareil.

4. UTILISATION DE LA FRITOUSE

- a) Placez l'appareil sur une surface plane et résistante à la chaleur. Branchez ensuite la fiche sur une prise de courant avec mise à la terre.
- b) Retirez le panier, ajoutez des aliments (jusqu'à la ligne de remplissage maximale), puis replacez le panier dans l'appareil.
- c) Utilisez le panneau de commande pour sélectionner un mode de cuisson pré-réglé ou réglez manuellement la température et la durée.
- d) Retournez ou secouez les aliments à mi-cuisson pour obtenir des résultats homogènes.
- e) À la fin de la cuisson, retirez le panier avec précaution et vérifiez que les aliments sont bien cuits.
- f) Si les aliments ne sont pas entièrement cuits, replacez le panier et ajoutez du temps de cuisson.
- g) Laissez refroidir les éléments chauds avant de les manipuler ou de procéder au nettoyage.

5. MODE DE CUISSON SPÉCIAL : PLAQUE DE GRIL ET CASSEROLE

- a) Éteignez l'appareil et débranchez-le de la prise électrique.
- b) Retirez le panier de friture. Tirez sur le bouton gris de retournement et retournez l'unité de chauffage.
- c) Placez la plaque de gril ou la casserole sur l'unité de chauffage.
- d) Sélectionnez le mode "Plaque de gril" ou "Casserole" à l'aide du panneau de commande.
- e) En mode casserole, seul le temps de cuisson peut être réglé. Le réglage prédéfini est de 30 minutes.
- f) En mode gril, la température peut être réglée jusqu'à 220°C.
- g) Ces modes sont parfaits pour réaliser des sautés, griller de la viande et préparer des plats spéciaux.

6. PANNEAU DE CONTRÔLE

MODE FRITEUSE À AIR

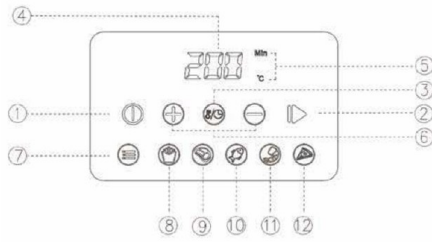

MODE GRIL

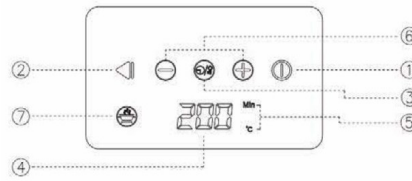

- 1 Bouton Marche/Arrêt : Permet d'activer le panneau de commande ou d'éteindre l'appareil.
- 2 Touche Démarrer/Pause : Démarre ou interrompt le processus de cuisson.
- 3 Touche Température/Temps : Permet de passer de l'affichage de la température à celui du temps de cuisson.
- 4 Affichage LED : Indique la température, le temps et l'état de cuisson.
- 5 Affichage de l'unité de température/temps
- 6 Touches de réglage : Permettent de modifier la température (80–200°C, ou jusqu'à 220°C en mode gril) et la durée (1–60 minutes).
- 7 Touche de sélection du menu : Permet de faire défiler les modes de cuisson pré-réglés.
- 8–12 Modes de cuisson pré-réglés pour la friteuse à air : French Fries (frites), Chicken (poulet), Fish (poisson), Shrimp (crevettes), Pizza.

7. NETTOYAGE ET ENTRETIEN

- a) Débranchez toujours l'appareil et laissez-le refroidir avant de le nettoyer.
- b) Retirez le panier et les accessoires, puis lavez-les à l'eau tiède avec un détergent doux.
- c) Évitez d'utiliser des ustensiles métalliques et des éponges abrasives afin de préserver le revêtement antiadhésif.
- d) Utilisez une brosse douce pour enlever les résidus d'aliments sur l'élément chauffant.
- e) Nettoyez l'extérieur de l'appareil avec un chiffon humide. Séchez soigneusement toutes les pièces avant de les ranger.
- f) Rangez l'appareil dans un endroit frais et sec.

8. DÉPANNAGE

Erreur	Causes Possibles	Solution possible
La friteuse à air ne fonctionne pas.	· L'appareil n'est pas branché.	· Branchez l'appareil sur une prise de courant reliée à la terre.
	· Le minuteur n'a pas été réglé.	· Réglez le temps de cuisson souhaité à l'aide du panneau de commande.
	· Le panier de friture n'est pas correctement inséré.	· Insérez complètement le panier dans l'appareil.
Les aliments sont insuffisamment cuits.	· Trop d'aliments dans le panier.	· Faites cuire les aliments en petites quantités pour une cuisson plus homogène.
	· La température est réglée trop basse.	· Augmentez la température de cuisson si nécessaire.
	· Le temps de cuisson est trop court.	· Prolongez le temps de cuisson et vérifiez à nouveau.
La cuisson des aliments est inégale.	· Certains aliments doivent être retournés pendant la cuisson.	· Remuez ou retournez les aliments, comme les frites, à mi-cuisson pour de meilleurs résultats.
Le panier ne s'insère pas correctement.	· Trop d'aliments dans le panier.	· Ne remplissez pas le panier au-delà de la ligne de remplissage maximale.
	· Le panier n'est pas correctement aligné.	· Réinsérez le panier complètement jusqu'à entendre un "clic".
Les aliments ne sont pas croustillants.	· Trop d'humidité ou pas assez d'huile.	· Séchez soigneusement les aliments et utilisez une petite quantité d'huile.
De la fumée blanche se dégage de l'appareil.	· Cuisson d'aliments riches en matières grasses (ex. : viande grasse).	· Ceci est normal, mais il est recommandé de nettoyer la friteuse après utilisation.
	· Présence de résidus d'huile ou d'aliments à l'intérieur de l'appareil.	· Nettoyez soigneusement l'appareil avant la prochaine utilisation.

9. CARACTÉRISTIQUES TECHNIQUES

Puissance:	1500 W
Tension:	220–240 V
Fréquence:	50/60 Hz
Capacité:	4,5 L (panier de friture) / 2,5 L (casserole avec couvercle)



ÉLIMINATION ÉCOLOGIQUE

Vous pouvez contribuer à la protection de l'environnement !
Pensez à respecter la réglementation locale : déposez les appareils électriques hors d'usage dans un centre de collecte approprié.

GARANTIE

Le fournisseur de la garantie et le prestataire de services autorisé, AD Vita d.o.o., Tovarniška 7b, 3210 Slovenske Konjice, Slovénie, s'engage à assurer un fonctionnement parfait du produit pendant la période de garantie. Pendant la période de garantie, qui commence à la livraison du produit, nous réparerons tous les défauts ou dysfonctionnements du produit qui surviennent dans le cadre d'une utilisation normale, à condition que le produit n'ait pas été modifié par des personnes non autorisées par l'émetteur du certificat de garantie et que seules des pièces de rechange d'origine aient été utilisées.

Droits des consommateurs

Si les biens pour lesquels la garantie a été émise ne répondent pas aux spécifications ou ne possèdent pas les propriétés indiquées dans le certificat de garantie ou le message publicitaire, le consommateur peut d'abord demander que les défauts soient corrigés. Si les défauts ne sont pas résolus dans un délai total de 30 jours (**période de résolution des plaintes**) à compter du jour où le fabricant ou le prestataire de services agréé a reçu la demande du consommateur de corriger les défauts, le fournisseur de la garantie et le prestataire de services agréé remplaceront gratuitement les marchandises par des marchandises identiques, neuves et sans défaut. La période de 30 jours peut être prolongée pour la durée la plus courte nécessaire à l'exécution de la réparation ou du remplacement, mais pas plus de 15 jours. Lors de la détermination de la période de prolongation, la nature et la complexité des biens, la nature et la gravité de la non-conformité et l'effort nécessaire pour effectuer la réparation ou le remplacement sont pris en compte. Le fournisseur de la garantie et le prestataire de services agréé informeront le consommateur du nombre de jours de prolongation et des raisons de cette prolongation avant l'expiration de la période initiale de 30 jours.

Si le fournisseur de garantie et le prestataire de services agréé ne réparent pas les biens ou ne les remplacent pas par des biens neufs dans le délai imparti, le consommateur peut demander un remboursement intégral au fabricant ou une réduction proportionnelle du prix d'achat. Si le consommateur demande une réduction proportionnelle du prix, la réduction sera proportionnelle à la diminution de la valeur des biens que le consommateur a reçus, par rapport à la valeur que les biens auraient eue s'ils avaient été conformes.

Indépendamment de ce qui précède, le consommateur peut demander le remboursement du montant payé au fournisseur de la garantie et au prestataire de services agréé si la non-conformité survient dans un délai inférieur à 30 jours à compter de la livraison des biens.

Pour les marchandises remplacées ou une partie essentielle remplacée par une nouvelle, le fournisseur de garantie et le fournisseur de service agréé délivreront un nouveau certificat de garantie.

Si le fournisseur de la garantie ou le prestataire de services agréé ne fournit pas au consommateur des biens de remplacement pour une utilisation temporaire, le consommateur est en droit de demander des dommages-intérêts pour l'impossibilité d'utiliser les biens à partir du moment où il a demandé une réparation ou un remplacement jusqu'à ce qu'il soit terminé.

Les coûts des matériaux, des pièces de rechange, de la main-d'œuvre et du transport liés à la réparation des défauts ou au remplacement des biens par des biens neufs sont couverts par le fournisseur de la garantie et le prestataire de services agréé.

Les droits du consommateur, qui peuvent être exercés sur la base du certificat de garantie, expirent deux ans après la date à laquelle ils ont été exercés.

La garantie obligatoire s'applique également si aucun certificat de garantie n'a été délivré pour les biens nécessitant une garantie ou s'il n'a pas été remis au consommateur.

Le consommateur a le droit légal d'introduire gratuitement des demandes de garantie contre le vendeur en cas de non-conformité des biens. La garantie n'exclut pas les droits du consommateur découlant de la garantie obligatoire de conformité du produit.

Validité

La garantie ne couvre pas

1. les dommages mécaniques et les défauts dus à une utilisation et à un entretien inappropriés ;
2. les défauts dus à la force majeure
3. les matériaux consommables.

La garantie est valable dans le pays où l'achat a été effectué et peut être réclamée sur le lieu d'achat ou auprès de l'importateur agréé pour ce marché, comme indiqué dans la déclaration du produit sur l'emballage. La facture du produit est une pièce jointe obligatoire pour faire valoir la garantie.

La garantie n'exclut pas les droits du consommateur découlant de la responsabilité du vendeur pour les défauts des biens. Le consommateur a le droit légal d'introduire gratuitement des demandes de garantie contre le vendeur en cas de non-conformité des biens.

La période de garantie est de 24 mois. Le service est assuré par l'importateur pour chaque marché spécifique.

Procédure de réclamation au titre de la garantie

Le consommateur fait valoir la garantie au point de vente où les biens ont été achetés ou dans un autre point de vente du vendeur dans le même pays que celui où l'achat a été effectué. Le consommateur signe un formulaire de réclamation au point de vente et le soumet au vendeur. Le fournisseur de la garantie contactera le consommateur dans les 5 jours ouvrables suivant la réception de la réclamation.

Le consommateur peut obtenir des informations sur ses droits et sur la procédure à suivre pour faire valoir la garantie en contactant le service clientèle par courrier électronique à l'adresse info@vitapur.si ou par téléphone au numéro +386 3 292 79 90.

Maintenance post-garantie, service et pièces de rechange

Le délai pour assurer le service, l'entretien et les pièces de rechange est de 3 ans à compter de la fin de la période de garantie.

Titre du produit : _____

Date de livraison : _____

Molimo da pažljivo pročitate ovaj priručnik za korisnike te da ga sačuvate za buduću uporabu.

1. UPOZORENJA I MJERE OPREZA

- Ovaj uređaj je namijenjen samo za uobičajenu upotrebu u kućanstvu. Ne koristite ga za bilo što drugo osim za njegovu svrhu.
- Ako se uređaj koristi nepravilno ili u profesionalne ili poluprofesionalne svrhe, ili ako se ne koristi prema korisničkom priručniku, jamstvo postaje nevaljano.
- Ovaj uređaj nije namijenjen za upotrebu od strane osoba (uključujući djecu) sa smanjenim fizičkim, senzornim ili mentalnim sposobnostima, ili osobama s nedostatkom iskustva ili onima koji nisu upoznati s njime, osim ako nisu pod nadzorom ili ako im nisu dane upute o uporabi uređaja od strane osoba odgovornih za njihovu sigurnost.
- Držite uređaj i kabel za napajanje van dohvata djece. Djeci se nikad ne bi trebalo dopustiti da upravljaju uređajem bez nadzora odrasle osobe.
- Ne ostavljajte uređaj bez nadzora prilikom uporabe.
- Prije korištenja uređaja, provjerite je li izvor napajanja unutar potrebnog raspona napona (220–240V, 50/60Hz).
- Uređaj priključite jedino u uzemljenu utičnicu te se pobrinite da utikač bude ispravno umetnut.
- Redovito provjeravajte jesu li uređaj ili kabel za napajanje oštećeni. Ako je i jedan dio uređaja oštećen, obustavite uporabu i kontaktirajte službu za korisnike za pomoć.
- Ne uranjajte uređaj, kabel za napajanje ili utikač u vodu ili druge tekućine. Ne dozvolite da voda ili druge tekućine dođu u kontakt s električnim sastavnicama.
- Izbjegavajte povlačenje kabela za napajanje i držite ga podalje od vrućih površina, oštih rubova i mjesta na kojima bi se mogao oštetiti.
- Uređaj može postati vruć prilikom uporabe. Pažljivo rukovodite njime. Držite ruke i lice podalje od otvora za vrući zrak tijekom uporabe.
- Uređaj koristite samo na ravnoj i stabilnoj površini koja je otporna na toplinu. Držite uređaj podalje od zapaljivih materijala.
- Nikada ne postavljajte predmete na površinu uređaja. Održavajte razmak od barem 10 cm na svim stranama tijekom uporabe.
- Nemojte začepiti otvore za ulazak i izlazak zraka tijekom rada.
- Ne točite ulje ili mast izravno u fritezu.
- Ako se pojavi crni dim, odmah isključite uređaj iz struje i dozvolite mu da se ohladi.
- Uvijek isključite uređaj iz struje kad se ne koristi te prije čišćenja. Dozvolite mu da se ohladi barem 30 min prije čišćenja ili skladištenja.
- Obrišite vanjski dio uređaja vlažnom krpom i osušite sve dijelove prije skladištenja.
- Operite dodatke s toplom vodom i blagim deterdžentom. Ne koristite oštre spužvice ili metalne dodatke.
- Spremite uređaj na hladno i suho mjesto.

2. IZGLED PROIZVODA

- 1 Jedinica za zagrijavanje
- 2 Baza
- 3 Pladanj
- 4 Košara za prženje
- 5 Lonac
- 6 Poklopac
- 7 Tava za prženje
- 8 Dugme za okretanje
- 9 Digitalna kontrolna ploča

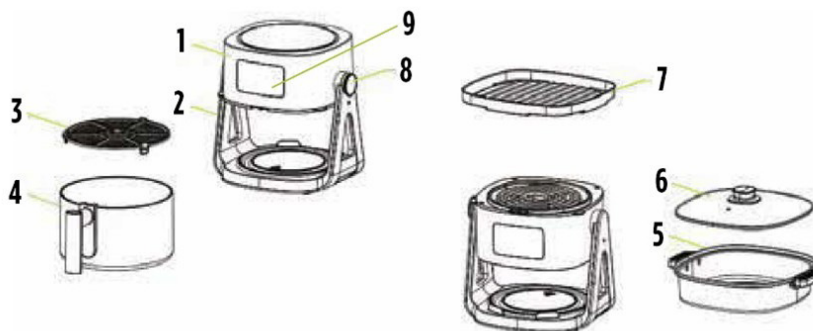

3. PRIJE PRVE UPORABE

- Izvadite ju iz pakiranja i provjerite ima li ikakvih vidljivih oštećenja. Provjerite jesu li svi dijelovi uključeni.
- Obrišite unutarnji i vanjski dio uređaja mekanom i vlažnom krpom. Temeljito ih osušite.
- Operite košaru i dodatke toplom vodom i blagim deterdžentom. Temeljito ih osušite.
- Pobrinite se da je uređaj čist i suh prije priključivanja u struju.
- Nemojte dodavati ulje ili mast izravno u košaru za prženje ili uređaj.
- Nemojte začepiti otvore za zrak ili postavljati predmete na vrh uređaja.

4. KORIŠTENJE FRITIZE NA VRUĆI ZRAK

- Postavite uređaj na ravnu površinu koja je otporna na toplinu te utikač umetnite u uzemljenu utičnicu.
- Uklonite košaru, dodajte hranu (do oznake za maksimalnu dopunu) i vratite košaru natrag u uređaj.
- Koristite kontrolnu ploču za odabir unaprijed postavljenog načina kuhanja ili ručno namjestite temperaturu i vrijeme.
- Okrenite ili protresite hranu na pola vremena kuhanja za ujednačene rezultate.
- Kada je kuhanje završeno, oprezno uklonite košaru i provjerite je li hrana pečena.
- Ako nije u potpunosti skuhan, vratite košaru i namjestite dodatno vrijeme.
- Dozvolite vrućim sastavnicama da se ohlade prije rukovođenja ili čišćenja.

5. POSEBNI NAČIN KUHANJA: TAVA ZA PRŽENJE I LONAC

- Isključite uređaj i išteckajte ga iz utičnice.
- Uklonite košaru za prženje. Povucite sivo dugme za okretanje i okrenite naopako jedinicu za grijanje.
- Postavite tavu za prženje na jedinicu za grijanje.
- Odaberite način tave za prženje ili lonca na kontrolnoj ploči.
- Način lonca jedini dozvoljava namještanje vremena. Unaprijed postavljena postavka je 30 minuta.
- Temperaturni raspon za način prženja produljuje se do 220°C.
- Ovi načini kuhanja su idealni za prženje, meso na roštilju i posebne specijalitete.

6. KONTROLNA PLOČA

NAČIN PRŽENJA NA VRUĆI ZRAK

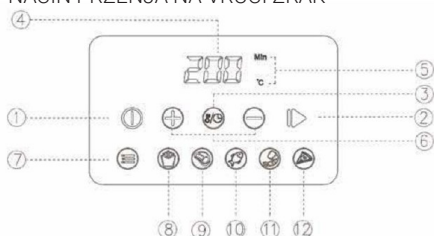

NAČIN ROŠTILJA

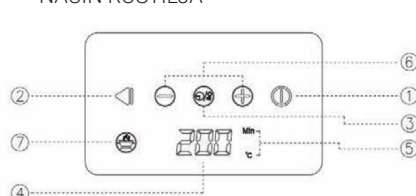

- 1 Tipka za uključivanje/isključivanje: Aktivira kontrolnu ploču ili gasi uređaj.
- 2 Tipka za početak/pauzu: Započinje ili zaustavlja proces kuhanja.
- 3 Tipka za temperaturu/vrijeme: Prijelaz između prikazivanja temperature i vremena.
- 4 LED prikaz: Prikazuje temperaturu, vrijeme i status kuhanja.
- 5 Prikaz temperature/vremena
- 6 Tipke za prilagodbu: Namjestite temperaturu (80–200°C ili do 220°C u načinu roštilja) i vrijeme (1–60 minuta).
- 7 Tipka za izbornik: Prijelaz između unaprijed postavljenih načina kuhanja.
- 8–12 Unaprijed postavljeni načini kuhanja za fritezu na vrući zrak: French Fries (pomfrit), Chicken (piletina), Fish (riba), Shrimp (škampi i kozice), Pizza.

7. ČIŠĆENJE I ODRŽAVANJE

- a) Uvijek istekajte uređaj i dozvolite mu da se ohladi prije čišćenja.
- b) Uklonite košaru i dodatke te ih zatim operite toplom vodom i blagim deterdžentom.
- c) Izbjegavajte metalne dodatke i oštre spužve kako biste zaštitili neljepljivi premaz.
- d) Koristite mekanu četku za uklanjanje ostataka hrane sa grijaćeg elementa.
- e) Očistite vanjski dio uređaja vlažnom krpom. Temeljito osušite sve dijelove prije skladištenja.
- f) Skladištite ju na hladnom i suhom mjestu.

8. RJEŠAVANJE PROBLEMA

Greška	Mogući uzrok	Moguće rješenje
Friteza na vrući zrak ne radi.	· Uređaj nije uključen u struju.	· Uključite uređaj u uzemljenu utičnicu.
	· Brojač vremena nije namješten.	· Postavite željeno vrijeme kuhanja koristeći kontrolnu ploču.
	· Košara za prženje nije pravilno umetnuta.	· U potpunosti umetnite košaru u jedinicu.
Hrana nije dovoljno skuhan.	· Previše hrane je u košari.	· Hranu kuhajte u manjim hrpama za ujednačeno prženje.
	· Namještena temperatura je preniska.	· Povećajte temperaturu kuhanja po potrebi.
	· Vrijeme kuhanja je prekratko.	· Povećajte vrijeme kuhanja i ponovno provjerite.
Hrana nije ujednačeno skuhan.	· Neka hrana se treba okrenuti tijekom kuhanja.	· Protresite i okrenite hranu poput pomfrita na pola vremena kuhanja za bolje rezultate.
Košara se ne može umetnuti.	· Previše hrane je u košari.	· Ne puniti košaru iznad oznake za maksimalnu dopunu.
	· Košara nije ispravno poravnata.	· Ponovno umetnite košaru u potpunosti dok ne čujete „klik“.
Hrana nije hrskava.	· Previše vlage ili nedovoljno ulja.	· Temeljito osušite hranu i koristite malenu količinu ulja.
Bijeli dim izlazi iz uređaja.	· Kuhanje hrane s visokim udjelom masti (npr.: masno meso).	· Ovo je normalno, no preporuča se očistiti fritezu nakon toga.
	· Ostaci ulja ili hrane zaglavljivi unutra.	· Temeljito očistite uređaj prije sljedeće uporabe.

9. TEHNIČKE SPECIFIKACIJE

Snaga:	1500 W
Napon:	220–240 V
Frekvencija:	50/60 Hz
Kapacitet:	4,5L (košara za prženje) / 2,5L (lonac s poklopcem)



EKOLOŠKI PRIHVATLJIVO ODLAGANJE

Možete pomoći zaštititi okoliš!

Ne zaboravite slijediti lokalne propise: odložite neispravnu električnu opremu u odgovarajući centar za odlaganje otpada.

JAMSTVO

Davatelj jamstva i ovlaštenu serviser, AD Vita d.o.o., Tovarniška 7b, 3210 Slovenske Konjice, Slovenija, obvezuje se osigurati besprijekorno funkcioniranje proizvoda u jamstvenom roku. Tijekom jamstvenog roka, koji počinje isporukom proizvoda, popraviti ćemo sve nedostatke ili kvarove na proizvodu koji se javi tijekom normalne uporabe, pod uvjetom da proizvod nisu dirale osobe koje nije ovlastio izdavatelj jamstvenog lista te da su korišteni samo originalni rezervni dijelovi.

Prava potrošača

Ako roba za koju je izdano jamstvo ne odgovara specifikacijama ili ako nema svojstva navedena u jamstvenom listu ili oglasnoj poruci, potrošač može prvo zahtijevati otklanjanje nedostataka. Ukoliko se nedostaci ne otklone u roku od ukupno 30 dana (**rok za rješavanje reklamacije**) od dana kad je proizvođač ili ovlaštenu serviser zaprimio zahtjev kupca za otklanjanje nedostataka, davatelj jamstva i ovlaštenu serviser će besplatno zamijeniti robu istom, novom i besprijekornom. Razdoblje od 30 dana može se produljiti za najkraće potrebno vrijeme potrebno za dovršetak popravka ili zamjene, ali ne više od 15 dana. Pri određivanju produženog roka uzimaju se u obzir priroda i složenost robe, priroda i ozbiljnost nesukladnosti te napor potreban za dovršetak popravka ili zamjene. Davatelj jamstva i ovlaštenu serviser obavijestit će potrošača o broju dana za produljenje i o razlozima produljenja prije isteka originalnog roka od 30 dana.

Ako davatelj jamstva i ovlaštenu serviser ne uspiju popraviti ili zamijeniti robu novom u zadanom roku, potrošač može zatražiti povrat cjelokupnog iznosa od proizvođača ili može zatražiti razmjerno smanjenje kupoprodajne cijene. Ako potrošač zahtijeva razmjerno smanjenje cijene, sniženje će biti razmjerno smanjenju vrijednosti robe koju je potrošač primio, u odnosu na vrijednost koju bi roba imala da je usklađena.

Neovisno o navedenom, potrošač može zatražiti povrat plaćenog iznosa od davatelja jamstva i ovlaštenog serviser ako se nesukladnost pojavi u roku kraćem od 30 dana od isporuka robe.

Za zamijenjenu robu ili zamijenjeni bitni dio robe novim, davatelj jamstva i ovlaštenu serviser izdat će novi jamstveni list.

Ako davatelj jamstva ili ovlaštenu serviser ne dostave zamjensku robu potrošaču na privremeno korištenje, potrošač ima pravo tražiti naknadu štete zbog nemogućnosti korištenja robe od trenutka kad je zatražio popravak ili zamjenu do isteka.

Troškove materijala, rezervnih dijelova, rada i prijevoza koji proizlaze iz popravka kvarova ili zamjene robe novom snose davatelj jamstva i ovlaštenu serviser.

Prava potrošača koja se mogu ostvariti na temelju jamstvenog lista prestaju nakon dvije godine od dana njihova korištenja.

Obvezno jamstvo također vrijedi i ako za robu za koju je potrebno jamstvo nije izdan jamstveni list ili ako nije isporučena potrošaču.

Potrošač ima zakonsko pravo besplatno podnijeti jamstvene zahtjeve protiv prodavatelja u slučaju nesukladnosti robe. Jamstvo ne isključuje prava potrošača koja proizlaze iz obveznog jamstva sukladnosti proizvoda.

Valjanost

Jamstvo ne pokriva:

1. mehanička oštećenja i kvarove uslijed nestručne uporabe i održavanja;
2. nedostatke uzrokovane višom silom;
3. potrošne materijale.

Jamstvo vrijedi u zemlji u kojoj je obavljena kupnja i može se tražiti na mjestu kupnje ili kod ovlaštenog uvoznika za to tržište, kao što je navedeno na deklaraciji proizvoda na pakiranju. Račun za proizvod je obavezan prilog prilikom ostvarivanja prava na jamstvo.

Jamstvo ne isključuje prava potrošača koja proizlaze iz odgovornosti prodavatelja za nedostatke robe. Potrošač ima zakonsko pravo besplatno podnijeti jamstvene zahtjeve protiv prodavatelja u slučaju nesukladnosti robe.

Jamstveni rok je 24 mjeseca. Uslugu pruža uvoznik za svako specifično tržište.

Jamstveni postupak

Potrošač zahtijeva jamstvo na prodajnom mjestu gdje je roba kupljena ili na drugom prodajnom mjestu prodavatelja u istoj državi u kojoj je obavljena kupnja. Potrošač na prodajnom mjestu potpisuje obrazac za prigovor i predaje ga prodavatelju. Davatelj jamstva kontaktirat će potrošača u roku od 5 radnih dana od primitka prigovora.

Potrošač se može informirati o svojim pravima i postupku ostvarivanja jamstva kontaktiranjem korisničke podrške putem e-maila na info@vitapur.hr ili pozivom na broj +386 1 63 96 612.

Održavanje nakon jamstva, servis i rezervni dijelovi

Vrijeme za osiguranje servisa, održavanja i rezervnih dijelova je 3 godine od isteka jamstvenog roka.

Naziv proizvoda: _____

Datum dostave: _____

A készülék használata előtt figyelmesen olvassa el ezt a használati utasítást, és őrizze meg, hogy később is tudjon tájékozódni belőle.

1. FIGYELMEZTETÉSEK ÉS BIZTONSÁGI ÓVINTÉZKEDÉSEK

- Ez a készülék kizárólag szokványos háztartási használatra való. Ne használja a készüléket a rendeltetésétől eltérő módon.
- Ha a készüléket nem rendeltetészerűen, a használati utasításnak megfelelően használják, illetve ha professzionális / félprofesszionális célra használják, a garancia érvényét veszti.
- E készüléket nem használhatja olyan személy (beleértve a gyerekeket), aki csökkent fizikai, érzékszervi vagy mentális képességekkel rendelkezik, nincs elegendő tapasztalata vagy nem ismeri a készüléket – kivéve ha a készülék használatát a biztonságáért felelős személy felügyeli vagy annak használatára megtanította.
- A készülékhez és vezetékhez gyerekek ne férhessenek hozzá. Gyerek soha ne működtesse a készüléket felnőtt felügyelete nélkül.
- Használat közben ne hagyja felügyelet nélkül a készüléket.
- A készülék használata előtt győződjön meg róla, hogy az áramforrás megfelel-e az előírt paramétereknek (220–240V, 50–60Hz).
- A készüléket kizárólag földelt konnektorhoz csatlakoztassa, és ügyeljen rá, hogy a dugó megfelelően legyen bedugva.
- Rendszeresen ellenőrizze, hogy nincs-e sérülésre utaló jel a készüléken és a vezetéken. Ha a készülék bármely része sérült, szüntesse be a használatát és segítségért forduljon a vevőszolgálathoz.
- Ne merítse a készüléket, annak vezetékét vagy dugóját vízbe vagy bármilyen folyadékba. Víz vagy egyéb folyadék ne kerüljön érintkezésbe az elektromos részegységekkel.
- A vezetéket ne húzza meg, és tartsa távol forró felületektől, éles peremektől, illetve olyan helyektől, ahol megsérülhet.
- A készülék a használat során felforrósodhat. Óvatosan nyúljon hozzá. A használat során kezét és arcát tartsa távol a forró levegő kiömlőnyílásától.
- A készüléket kizárólag sima, stabil, hőálló felületen használja. Tartsa távol gyúlékony anyagoktól.
- Soha ne tegyen tárgyakat a készülék tetejére. Használat során a készülék körül minden oldalon legyen legalább 10 cm szabad hely.
- A készülék működése során ne zárja el a levegő be- és kiömlőnyílásait.
- Ne öntsön olajat vagy zsírt közvetlenül a sütőbe.
- Ha fekete füst távozik a készülékből, azonnal húzza ki a konnektorból és várja ki, hogy lehűljön.
- A készüléket mindig húzza ki a konnektorból, ha nincs használatban, valamint tisztítás előtt. A tisztítást vagy elpakolást megelőzően hagyjon 30 percet a készülék lehűlésére.
- A készülék külsejét nedves törölkendővel törölje át, és minden részét szárítsa meg, mielőtt elpakolja.
- A tartozékokat meleg vízben, kímélő hatású mosogatószerrel mossa meg. Ne használjon súrolószivacsot vagy fémeszközöket.
- A készüléket hűvös, száraz helyen tárolja.

2. A TERMÉK ISMERTETÉSE

- 1 Fűtőegység
- 2 Alsó rész
- 3 Tálca
- 4 Sütőkosár
- 5 Lábás
- 6 Fedél
- 7 Grillserpenyő
- 8 Átforgató gomb
- 9 Digitális vezérlőpanel

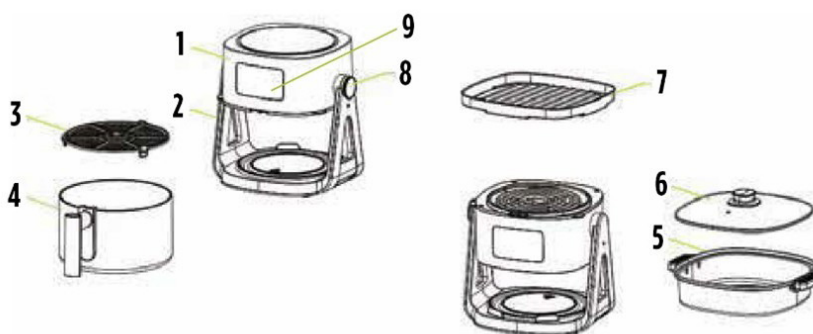

3. AZ ELSŐ HASZNÁLAT ELŐTT

- a) Csomagolja ki és ellenőrizze, hogy nincs-e rajta látható sérülés. Győződjön meg róla, hogy minden eleme megtalálható a csomagban.
- b) Törölje át a készülék belsejét és külsejét puha, nedves törölkendővel, majd alaposan szárogassa meg.
- c) Mossa meg a kosarat és a tartozékokat meleg vízben, kímélő hatású mosogatószerrel, majd alaposan szárogassa meg.
- d) Ügyeljen rá, hogy a készülék tiszta és száraz legyen, mielőtt bedugja a konnektorba.
- e) Ne tegyen olajat vagy zsírt közvetlenül a sütőkosárba vagy a készülékbe.
- f) Ne zárja el a szellőzőnyílásokat és ne helyezzen tárgyakat a készülék tetejére.

4. A LÉGSÜTŐ HASZNÁLATA

- a) A készüléket helyezze sík, hőálló felületre, a dugóját pedig dugja be egy földelt konnektorba.
- b) Vegye ki a kosarat, tegyen bele ételt (legfeljebb a max. megtöltést jelző vonalig), majd csúsztassa be a kosarat a készülékbe.
- c) A vezérlőpanelen válasszon ki egy előre beprogramozott sütési módot, vagy állítsa be manuálisan a hőfokot és időtartamot.
- d) Az ételt a sütési idő felénél forgassa át vagy rázza össze az egyenletes átsütés érdekében.
- e) A sütés végeztével a kosarat óvatosan vegye ki, és ellenőrizze, hogy az étel megsült-e.
- f) Ha még nem sült meg teljesen, tegye vissza a kosarat és állítson be további sütési időt.
- g) Mielőtt a készüléket mozgatná vagy tisztítaná, várja ki, hogy a forró részei lehűljenek.

5. SPECIÁLIS SÜTÉSI MÓD: GRILLSERPENYŐ ÉS LÁBAS

- a) Kapcsolja ki a készüléket, és húzza ki a konnektorból.
- b) Vegye ki a sütőkosarat. Húzza ki a szürke átforgató gombot és fordítsa át a fűtőegységet.
- c) A grillserpenyőt vagy a lábást helyezze a fűtőegységre.
- d) A vezérlőpanelen válassza ki a grillserpenyő vagy a lábás üzemmódot.
- e) A lábás üzemmódban csak az időtartam állítható. Az alapértelmezett beállítás 30 perc.
- f) A grill üzemmódban a hőfoktartomány 220°C-ig terjed.
- g) E sütési módok ideálisak pirításhoz, hús grillezéséhez és különleges fogásokhoz.

6. VEZÉRLŐPANEL

LÉGSÜTŐ MÓD

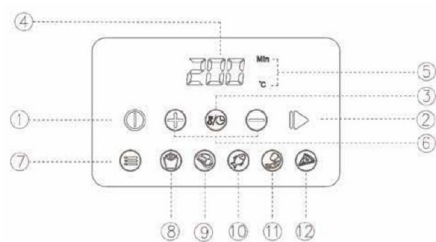

GRILL MÓD

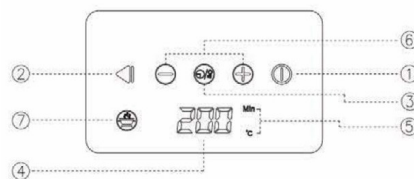

- 1 Bekapcsoló/Leállító gomb: Aktiválja a vezérlőpanelt vagy kikapcsolja a készüléket.
- 2 Indítás/Szüneteltetés gomb: Elindítja vagy szünetelteti a sütési folyamatot.
- 3 Hőmérséklet/idő gomb: A hőfok és az idő kijelzése közti átváltáshoz.
- 4 LED kijelző: Mutatja a hőfokot, időt és a sütési állapotot.
- 5 Hőmérséklet/idő mértékegységének kijelzője
- 6 Beállítógombok: Ezekkel módosítható a hőmérséklet (80–200°C vagy max. 220°C grill módban) és az időtartam (1–60 perc).
- 7 Menüválasztó gomb: Ezzel lehet végigléptetni az előre beprogramozott sütési módokon.
- 8–12 Előre beprogramozott sütési módok a légsütőhöz: sült hasábrumplici, csirke, hal, garnélarák, pizza.

7. TISZTÍTÁS ÉS KARBANTARTÁS

- a) Tisztítás előtt mindig húzza ki a készüléket a konnektorból, és hagyja lehűlni.
- b) Távolítsa el a kosarat és a tartozékokat, majd mossa meg azokat meleg vízben, kímélő hatású mosogatószerrel.
- c) A letapadást gátló bevonat védelmében ne használjon fémeszközöket vagy súrolószivacsot.
- d) A fűtőelemről puha sörtéjű kefével távolítsa el az ételmaradékokat.
- e) A készülék külsejét nedves törülközővel tisztítsa meg. Az összes részét alaposan szárogassa meg, mielőtt elpakolja.
- f) Hűvös, száraz helyen tárolja.

8. HIBAELHÁRÍTÁS

Hiba	Lehetséges ok	Lehetséges megoldás
A forrólevegős sütő nem működik.	· A készülék nincs bedugva a konnektorba.	· A készüléket dugja be egy földelt konnektorba.
	· Az időzítő nem lett beállítva.	· A vezérlőpanelen állítsa be a kívánt sütési időt.
	· A sütőkosár nincs megfelelően behelyezve.	· A kosarat teljesen helyezze be a készülékbe.
Az étel nem sült meg rendesen.	· Túl sok az étel a kosárban.	· Az ételt kisebb adagokban süsse, hogy alaposan átsüljön.
	· A hőfok túl alacsonyra lett állítva.	· Szükség szerint növelje a sütési hőmérsékletet.
	· A sütési idő túl rövid.	· Hosszabbítsa meg a sütési időt, majd ellenőrizze ismét.
Az étel nem sült meg egyenletesen.	· Bizonyos ételeket sütés közben át kell fordítani.	· A sütési idő felénél rázza össze vagy fordítsa át az ételt (pl. sült krumplit).
A kosár nem csúszik be a helyére.	· Túl sok az étel a kosárban.	· A kosarat ne töltsen meg a maximális megtöltési szintet jelző vonal fölött.
	· A kosár nincs jól a helyére igazítva.	· Helyezze be újra a kosarat úgy, hogy kattánást halljon.
Az étel nem ropogós.	· Túl nagy a nedvességtartalma, vagy nem elég az olaj.	· Alaposan szárogassa meg az ételt, és használjon egy kevés olajat.
Fehér füst jön a készülékből.	· Nagy zsírtartalmú ételt (pl. zsíros húst) süt.	· Ez normális jelenség, de érdemes megtisztítani a sütőt a használat után.
	· Olaj- vagy ételmaradék a készülék belsejében.	· Alaposan tisztítsa meg a készüléket a következő használatot megelőzően.

9. MŰSZAKI JELLEMZŐK

Teljesítmény:	1500 W
Feszültség:	220–240 V
Frekvencia:	50/60 Hz
Kapacitás:	4,5 liter (sütőkosár) / 2,5 liter (fedeles edény)



KÖRNYEZETBARÁT LESELEJTÉS

Ön is hozzájárulhat a környezet védelméhez!

Feltétlenül tartsa be a helyi előírásokat: a már nem működő elektromos készüléket az e célra kijelölt hulladékátvételi ponton adja le.

GARANCIA

A jótállási szolgáltató és a hivatalos szerviz, AD Vita d.o.o., Tovarnik ka 7b, 3210 Slovenske Konjice, Szlovénia, kötelezettséget vállal annak biztosítására, hogy a termék hibátlanul működjön a jótállási időszak alatt. A termék leszállításakor kezdődő jótállási időszak alatt kijavítjuk a termékben a normál használat során felmerülő hibákat vagy meghibásodásokat, feltéve, hogy a terméket nem manipulálták a jótállási jegy kibocsátója által nem felhatalmazott személyek, és hogy csak eredeti pótalkatrészeket használtak.

Fogyasztói jogok

Ha az áruk, amelyekre a jótállást kiadták, nem felelnek meg a specifikációknak, vagy nem rendelkeznek a jótállási jegyben vagy a reklámműanyagban megadott tulajdonságokkal, a fogyasztó először kérheti a hibák kijavítását. Ha a hibákat nem oldják meg összesen 30 napon belül **(a panaszkezelési időszak)** attól a naptól számítva, amikor a gyártó vagy a meghatalmazott szolgáltató megkapta a fogyasztó kérését a hibák kijavítására, a jótállási szolgáltató és a meghatalmazott szolgáltató ingyenesen kicseréli az árukat ugyanazokra, új és hibátlan árukra. A 30 napos időszak meghosszabbítható a javítás vagy csere befejezéséhez szükséges legrövidebb időre, de legfeljebb 15 napra. A meghosszabbított időtartam meghatározásakor figyelembe veszik az áruk jellegét és összetettségét, a nem megfelelés jellegét és súlyosságát, valamint a javítás vagy csere elvégzéséhez szükséges erőfeszítést. A jótállási szolgáltató és a hivatalos szerviz az eredeti 30 napos határidő lejárta előtt értesíti a fogyasztót a meghosszabbítás napjainak számáról és a meghosszabbítás okairól.

Ha a jótállási szolgáltató és a meghatalmazott szerviz nem javítja meg vagy cseréli ki az árut a megadott határidőn belül, a fogyasztó teljes visszatérítést kérhet a gyártótól, vagy a vételár arányos csökkentését kérheti. Ha a fogyasztó az ár arányos csökkentését kéri, a csökkentés arányos lesz a fogyasztó által kapott áruk értékének csökkenésével, összehasonlítva azzal az értékkel, amelyet az áruk akkor kapnának, ha megfelelőek lennének.

A fentiekől függetlenül a fogyasztó kérheti a jótállási szolgáltatótól és a meghatalmazott szervizszolgáltatótól a kifizetett összeg visszatérítését, ha a meg nem felelés az áru leszállításától számított 30 napon belül következik be.

A kicserélt áruk vagy az áruk lényeges részének cseréjekor a jótállási szolgáltató és a hivatalos szerviz új jótállási jegyet állít ki.

Ha a jótállási szolgáltató vagy a meghatalmazott szolgáltató ideiglenes használatra nem biztosít csereárut a fogyasztó számára, a fogyasztó jogosult kártérítést követelni az áru használhatatlanságáért attól a pillanattól kezdve, hogy javítást vagy cserét kért, egészen annak befejezéséig.

A hibák javításából vagy az áruk újakra való cseréjéből eredő anyag-, pótalkatrész-, munkaerő- és szállítási költségeket a jótállási szolgáltató és a hivatalos szerviz fedezi.

A fogyasztó jogai, amelyek a jótállási jegy alapján gyakorolhatók, a gyakorlástól számított két év elteltével járnak le.

A kötelező jótállás akkor is érvényes, ha a jótállást igénylő árukra nem adtak ki jótállási jegyet, vagy ha azt nem szállították le a fogyasztónak.

A fogyasztónak törvényes joga van arra, hogy az áruk nem megfelelése esetén díjmentesen garanciális követeléseket nyújtson be az eladóval szemben. A jótállás nem zárja ki a termék megfelelésének kötelező jótállásából eredő fogyasztói jogokat.

Érvényesség

A jótállás nem vonatkozik:

1. mechanikai sérülések és hibák a nem megfelelő használat és karbantartás miatt;
2. vis maior által okozott hibák;
3. fogyóeszközök.

A jótállás abban az országban érvényes, ahol a vásárlás történt, és a vásárlás helyén vagy az adott piacra felhatalmazott importőrnél igényelhető, amint az a csomagoláson feltüntetett terméknyilatkozatban szerepel. A termék számla a jótállás igénylésekor kötelező melléklet.

A jótállás nem zárja ki a fogyasztónak az eladónak az áru hibáiért való felelősségéből eredő jogait. A fogyasztónak törvényes joga van arra, hogy az áruk nem megfelelése esetén díjmentesen garanciális követeléseket nyújtson be az eladóval szemben.

A jótállási idő 24 hónap. A szolgáltatást az importőr nyújtja minden egyes piacra vonatkozóan.

Garanciális igénylési eljárás

A fogyasztó a jótállást azon az értékesítési helyen igényli, ahol az árut megvásárolta, vagy az eladó másik értékesítési pontján, ugyanabban az országban, ahol a vásárlás történt. A fogyasztó az értékesítési helyén aláírja a panasztételi űrlapot, és benyújtja azt az eladónak. A jótállási szolgáltató a panasz kézhezvételétől számított 5 munkanapon belül felveszi a kapcsolatot a fogyasztóval.

A fogyasztó a jogairól és a jótállás érvényesítésének eljárásáról az ügyfélszolgálathoz fordulhat a info@vitapur.hu e-mail címen vagy a +386 3 292 79 90 telefonszámon.

Garancia utáni karbantartás, szerviz és pótalkatrészek

A szervizelés, karbantartás és pótalkatrészek biztosításának ideje a jótállási időszak végétől számított 3 év.

Termék megnevezése: _____

Szállítás dátuma: _____

Leggere attentamente questo manuale prima dell'uso e conservarlo per future consultazioni.

1. AVVERTENZE E PRECAUZIONI DI SICUREZZA

- Questo elettrodomestico è destinato esclusivamente a un uso domestico. Non utilizzarlo per scopi diversi da quelli previsti.
- Se l'elettrodomestico viene utilizzato in modo errato, per scopi professionali o semi-professionali, o se non viene impiegato secondo le istruzioni riportate nel presente manuale, la garanzia decade.
- Questo elettrodomestico non è destinato all'uso da parte di persone (compresi i bambini) con ridotte capacità fisiche, sensoriali o mentali, o prive di esperienza o conoscenza del prodotto, a meno che non siano supervisionate o istruite sull'utilizzo dello stesso da persone responsabili della loro sicurezza.
- Tenere l'elettrodomestico e il cavo di alimentazione fuori dalla portata dei bambini. I bambini non devono mai utilizzare l'elettrodomestico senza la supervisione di un adulto.
- Non lasciare mai l'elettrodomestico incustodito durante l'uso.
- Prima di utilizzare l'elettrodomestico, assicurarsi che la tensione di alimentazione sia compresa nell'intervallo richiesto (220-240 V, 50/60 Hz).
- Collegare l'elettrodomestico esclusivamente a una presa di corrente con messa a terra e assicurarsi che la spina sia inserita correttamente.
- Controllare regolarmente l'elettrodomestico e il cavo di alimentazione per individuare eventuali segni di danneggiamento. In caso di danni a qualsiasi componente del prodotto, sospendere immediatamente l'uso e contattare il servizio clienti per ricevere assistenza.
- Non immergere l'elettrodomestico, il cavo di alimentazione o la spina in acqua o altri liquidi. Evitare che acqua o altri liquidi entrino in contatto con le componenti elettriche.
- Evitare di tirare il cavo di alimentazione e tenerlo lontano da superfici calde, spigoli vivi e luoghi dove potrebbe danneggiarsi.
- L'elettrodomestico può diventare caldo durante l'utilizzo. Maneggiare con cautela. Tenere mani e volto lontani dalla bocchetta di uscita dell'aria calda durante il funzionamento.
- Utilizzare l'elettrodomestico esclusivamente su superfici piane, stabili e resistenti al calore. Tenerlo lontano da materiali infiammabili.
- Non collocare oggetti sopra l'elettrodomestico. Durante l'uso, mantenere una distanza minima di almeno 10 cm da tutti i lati.
- Non ostruire l'ingresso o l'uscita dell'aria durante il funzionamento.
- Non versare olio o grasso direttamente nella friggitrice.
- In caso di emissione di fumo nero, scollegare immediatamente l'elettrodomestico e lasciarlo raffreddare.
- Scollegare sempre l'elettrodomestico dalla presa di corrente quando non è in uso e prima di pulirlo. Lasciarlo raffreddare per almeno 30 minuti prima di pulirlo o riporlo.
- Pulire l'esterno dell'elettrodomestico con un panno umido e asciugare tutte le parti prima di riporlo.
- Lavare gli accessori con acqua tiepida e un detergente delicato. Non utilizzare spugne abrasive o utensili in metallo.
- Riporre l'elettrodomestico in un luogo fresco e asciutto.

2. PRESENTAZIONE DEL PRODOTTO

- 1 Unità riscaldante
- 2 Unità base
- 3 Vassoio
- 4 Cestello della friggitrice
- 5 Pentola
- 6 Coperchio
- 7 Piastra grill
- 8 Pulsante di capovolgimento
- 9 Pannello di controllo digitale

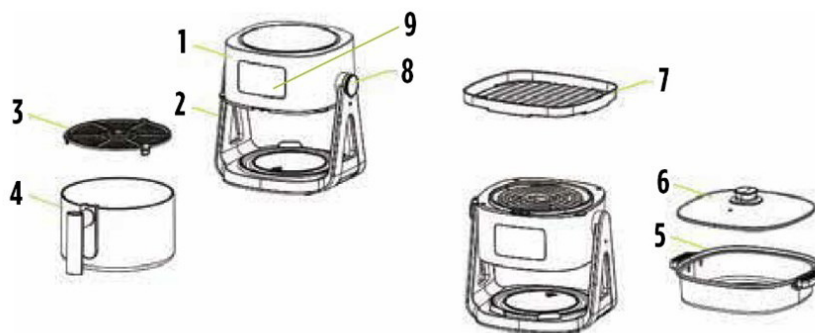

3. PRIMA DEL PRIMO UTILIZZO

- a) Estrarre l'elettrodomestico dalla confezione e verificare l'eventuale presenza di danni visibili. Assicurarsi che tutte le componenti siano presenti.
- b) Pulire l'interno e l'esterno dell'elettrodomestico con un panno morbido e umido. Asciugare con cura.
- c) Lavare il cestello e gli accessori con acqua tiepida e un detergente delicato. Asciugare con cura.
- d) Assicurarsi che l'elettrodomestico sia pulito e asciutto prima di collegarlo alla corrente.
- e) Non versare olio o grasso direttamente nel cestello della friggitrice né all'interno dell'elettrodomestico.
- f) Non ostruire le aperture di ventilazione né posizionare oggetti sopra l'unità.

4. UTILIZZO DELLA FRIGGITRICE AD ARIA

- a) Posizionare l'elettrodomestico su una superficie piana e resistente al calore, quindi collegare la spina a una presa di corrente con messa a terra.
- b) Estrarre il cestello, inserire gli alimenti (senza superare la linea di riempimento massimo) e reinserire il cestello nell'elettrodomestico.
- c) Utilizzare il pannello di controllo per selezionare una modalità di cottura pre-impostata o regolare manualmente temperatura e tempo di cottura.
- d) Capovolgere o agitare gli alimenti a metà cottura per ottenere risultati uniformi.
- e) Al termine della cottura, rimuovere con attenzione il cestello e verificare che gli alimenti siano cotti.
- f) Se necessario, reinserire il cestello e impostare un tempo di cottura aggiuntivo.
- g) Lasciare raffreddare le componenti calde prima di maneggiarle o pulirle.

5. MODALITÀ DI COTTURA SPECIALE: PIASTRA GRILL E PENTOLA

- a) Spegnerne l'elettrodomestico e scollegarlo dalla presa di corrente.
- b) Rimuovere il cestello della friggitrice. Estrarre il pulsante grigio di capovolgimento e ribaltare l'unità riscaldante.
- c) Posizionare la piastra grill o la pentola sull'unità riscaldante.
- d) Selezionare la modalità piastra grill o pentola tramite il pannello di controllo.
- e) La modalità pentola consente solo la regolazione del tempo. L'impostazione predefinita è di 30 minuti.
- f) La modalità grill consente di impostare una temperatura fino a 220 °C.
- g) Queste modalità di cottura sono ideali per saltare in padella, grigliare carne e preparare piatti speciali.

6. PANNELLO DI CONTROLLO

MODALITÀ FRIGGITRICE AD ARIA

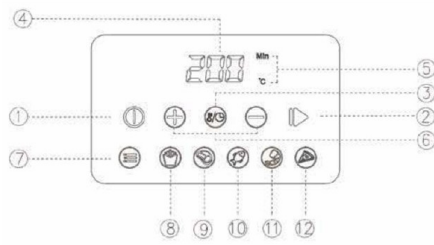

MODALITÀ GRILL

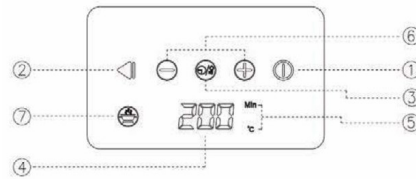

- 1 Pulsante Accensione/Spegnimento: attiva il pannello di controllo o spegne l'elettrodomestico.
- 2 Pulsante Avvio/Pausa: avvia o mette in pausa la cottura.
- 3 Pulsante Temperatura/Tempo: alterna la visualizzazione tra temperatura e tempo di cottura.
- 4 Display LED: mostra la temperatura, il tempo e lo stato di cottura.
- 5 Indicatore di unità temperatura/tempo.
- 6 Pulsanti di regolazione: modificano la temperatura (80-200 °C o fino a 220 °C in modalità grill) e il tempo di cottura (1-60 minuti).
- 7 Pulsante Selezione Menu: consente di scorrere tra le modalità di cottura pre-impostate.
- 8-12 Modalità di cottura pre-impostate per la friggitrice ad aria: French Fries (Patatine fritte), Chicken (Pollo), Fish (Pesce), Shrimp (Gamberi), Pizza.

7. PULIZIA E MANUTENZIONE

- a) Scollegare sempre l'elettrodomestico dalla presa di corrente e lasciarlo raffreddare prima di pulirlo.
- b) Rimuovere il cestello e gli accessori, quindi lavarli con acqua tiepida e un detergente delicato.
- c) Evitare l'uso di utensili metallici e spugne abrasive per non danneggiare il rivestimento antiaderente.
- d) Utilizzare una spazzola morbida per rimuovere eventuali residui di cibo dall'elemento riscaldante.
- e) Pulire l'esterno dell'elettrodomestico con un panno umido. Asciugare con cura tutte le parti prima di riporlo.
- f) Riporre l'elettrodomestico in un luogo fresco e asciutto.

8. RISOLUZIONE DEI PROBLEMI

Errore	Possibile causa	Possibile soluzione
La friggitrice ad aria non funziona.	· L'elettrodomestico non è collegato alla corrente.	· Collegare l'elettrodomestico a una presa di corrente con messa a terra.
	· Il timer non è stato impostato.	· Impostare il tempo di cottura desiderato tramite il pannello di controllo.
	· Il cestello non è stato inserito correttamente.	· Inserire completamente il cestello nell'unità.
Il cibo è poco cotto.	· Troppo cibo nel cestello.	· Cuocere gli alimenti in porzioni più piccole per un risultato uniforme.
	· Temperatura troppo bassa.	· Aumentare la temperatura di cottura.
	· Tempo di cottura troppo breve.	· Aumentare il tempo di cottura e ricontrollare.
Il cibo non è cotto in modo uniforme.	· Alcuni alimenti necessitano di essere girati durante la cottura.	· Agitare o girare gli alimenti (come le patatine) a metà cottura per ottenere risultati migliori.
Il cestello non si inserisce correttamente.	· Troppo cibo nel cestello.	· Evitare di riempire il cestello oltre il limite massimo indicato.
	· Il cestello non è allineato correttamente.	· Reinserire correttamente il cestello fino a sentire un "clic".
Il cibo non è croccante.	· Umidità eccessiva o quantità insufficiente di olio.	· Asciugare con cura gli alimenti prima della cottura e utilizzare una piccola quantità di olio.
Dall'elettrodomestico fuoriesce del fumo bianco.	· Cottura di alimenti particolarmente grassi (ad es. carne grassa).	· È normale, ma si raccomanda di pulire l'elettrodomestico dopo ogni utilizzo.
	· Presenza di residui di olio o cibo all'interno.	· Pulire con cura l'elettrodomestico prima dell'utilizzo successivo.

9. SPECIFICHE TECNICHE

Potenza:	1500 W
Feszültség:	220–240 V
Frekvencia:	50/60 Hz
Kapacitás:	4,5 liter (sütőkosár) / 2,5 liter (fedeles edény)



SMALTIMENTO ECOLOGICO

Anche voi potete contribuire a proteggere l'ambiente!

Ricordate di seguire le normative locali: smaltite le apparecchiature elettriche non funzionanti presso un centro di raccolta rifiuti idoneo.

GARANZIA

Il fornitore della garanzia e del servizio di assistenza autorizzato, AD Vita d.o.o., Tovarniška 7b, 3210 Slovenske Konjice, Slovenia, si impegna a garantire il perfetto funzionamento del prodotto durante il periodo di garanzia. Durante questo periodo, che inizia alla consegna del prodotto, provvederemo a riparare qualsiasi difetto o malfunzionamento del prodotto che si verifichi durante il normale utilizzo, a condizione che il prodotto non sia stato manomesso da persone non autorizzate dall'emittente del certificato di garanzia e che siano stati utilizzate solo parti di ricambio originali.

Diritti dei consumatori

Se i prodotti per i quali è stata rilasciata la garanzia non soddisfano le specifiche o non possiedono le proprietà dichiarate nel certificato di garanzia o nel messaggio pubblicitario, il consumatore può in primo luogo richiedere la correzione dei difetti. Se i difetti non vengono risolti entro un totale di 30 giorni (**il periodo di risoluzione del reclamo**) dal giorno in cui il produttore o il fornitore di assistenza autorizzato ha ricevuto la richiesta da parte del consumatore di correggere i difetti, il fornitore della garanzia e il fornitore di assistenza autorizzato sostituiranno gratuitamente i prodotti con prodotti identici, nuovi e privi di difetti. Il periodo di 30 giorni può essere esteso per il tempo minimo necessario a completare la riparazione o la sostituzione, ma per non più di 15 giorni. Nel determinare il periodo di proroga, si tiene conto della natura e della complessità dei prodotti, della natura e della gravità della non conformità e dell'impegno necessario per completare la riparazione o la sostituzione. Il fornitore della garanzia e il fornitore di assistenza autorizzato comunicheranno al consumatore il numero di giorni di proroga e le ragioni della stessa prima della scadenza del periodo originale di 30 giorni.

Se il fornitore della garanzia e il fornitore di assistenza autorizzato non riparano o sostituiscono i prodotti con altri nuovi entro il periodo stabilito, il consumatore può richiedere un rimborso completo al produttore o una riduzione proporzionale del prezzo di acquisto. Se il consumatore richiede una riduzione del prezzo, tale riduzione sarà proporzionale alla diminuzione del valore dei prodotti ricevuti dal consumatore rispetto al valore che i prodotti avrebbero se fossero conformi.

Indipendentemente da quanto sopra, il consumatore può richiedere un rimborso dell'importo pagato al fornitore della garanzia e al fornitore di assistenza autorizzato se la non conformità si verifica entro 30 giorni dalla consegna dei prodotti.

Per i prodotti sostituiti o per una parte essenziale dei prodotti sostituita con una nuova, il fornitore della garanzia e il fornitore di assistenza autorizzato emetteranno un nuovo certificato di garanzia.

Se il fornitore di garanzia o il fornitore di assistenza autorizzato non fornisce al consumatore prodotti sostitutivi per uso temporaneo, il consumatore ha il diritto di richiedere un risarcimento per l'impossibilità di utilizzare i prodotti dal momento in cui ha richiesto la riparazione o la sostituzione fino al completamento della stessa.

I costi per materiali, ricambi, manodopera e trasporto derivanti dalla riparazione dei difetti o dalla sostituzione dei prodotti con altri nuovi sono coperti dal fornitore della garanzia e dal fornitore di assistenza autorizzato.

I diritti del consumatore, che possono essere esercitati sulla base del certificato di garanzia, scadono due anni dopo la data di esercizio.

La garanzia obbligatoria si applica anche se non è stato emesso alcun certificato di garanzia per i prodotti che richiedono una garanzia o se non è stato consegnato al consumatore.

Il consumatore ha il diritto legale di presentare gratuitamente reclami di garanzia nei confronti del venditore in caso di non conformità dei prodotti. La garanzia non esclude i diritti del consumatore derivanti dalla garanzia obbligatoria di conformità del prodotto.

Validità

La garanzia non copre:

1. danni meccanici e difetti causati da uso e manutenzione impropri;
2. difetti derivanti da cause di forza maggiore;
3. materiali di consumo.

La garanzia è valida nel Paese in cui è stato effettuato l'acquisto e può essere richiesta presso il luogo di acquisto o presso l'importatore autorizzato per quel mercato, come indicato nella dichiarazione del prodotto sulla confezione. La fattura del prodotto è un allegato obbligatorio per richiedere la garanzia.

La garanzia non esclude i diritti del consumatore derivanti dalla responsabilità del venditore per i difetti dei prodotti. Il consumatore ha il diritto legale di presentare gratuitamente reclami di garanzia nei confronti del venditore in caso di non conformità dei prodotti.

Il periodo di garanzia è di 24 mesi. L'assistenza è fornita dall'importatore per ciascun mercato specifico.

Procedura di richiesta di garanzia

Il consumatore presenta la richiesta di garanzia presso il punto vendita in cui sono stati acquistati i prodotti o presso un altro punto vendita del venditore nello stesso Paese in cui è stato effettuato l'acquisto. Il consumatore firma un modulo di reclamo presso il punto vendita e lo presenta al venditore. Il fornitore della garanzia contatterà il consumatore entro 5 giorni lavorativi dal ricevimento del reclamo.

Il consumatore può ricevere informazioni sui propri diritti e sulla procedura da seguire per richiedere la garanzia contattando il servizio clienti via e-mail all'indirizzo info@vitapur.it o telefonando al numero +39 02 0070 2072.

Manutenzione, assistenza e ricambi post-garanzia

Il tempo per garantire assistenza, manutenzione e ricambi è di 3 anni dalla fine del periodo di garanzia.

Titolo del prodotto: _____

Data di consegna: _____

Prašome atidžiai perskaityti šį naudotojo vadovą prieš naudojimą ir išsaugoti jį ateičiai.

1. ĮSPĖJIMAI IR SAUGOS PRIEMONĖS

- Šis prietaisas skirtas naudoti tik buityje. Nenaudokite jo jokiais kitais tikslais, nei numatyta.
- Netinkamas naudojimas, profesionalus ar pusiau profesionalus naudojimas arba naudojimas nesilaikant šio vadovo nurodymų panaikina garantiją.
- Prietaisas nėra skirtas naudoti asmenims (įskaitant vaikus), kurių fizinės, jutiminės ar protinės galimybės yra ribotos, taip pat asmenims, neturintiems patirties ar nesuspėjusiems su šiuo prietaisu, nebent juos prižiūri ar jiems padeda atsakingi asmenys.
- Laikykitės prietaisą ir jo maitinimo laidą vaikams nepasiekiamoje vietoje. Vaikai neturėtų naudotis prietaisu be suaugusiojo priežiūros.
- Niekada nepalikite prietaiso be priežiūros jam veikiant. Visada jį išjunkite, kai jo nenaudojate, net jei tik trumpam.
- Prieš naudodami prietaisą, įsitikinkite, kad elektros įtampa atitinka nurodytą diapazoną (220–240 V, 50–60 Hz). Nenaudokite prietaiso netinkama įtampa.
- Prijunkite prietaisą tik prie žeminto elektros lizdo ir įsitikinkite, kad kištukas tinkamai įstatytas.
- Reguliariai tikrinkite prietaisą ir maitinimo laidą, ar nėra pažeidimų požymių. Jei kuri nors prietaiso dalis yra pažeista, nustokite juo naudotis ir kreipkitės į klientų aptarnavimo tarnybą pagalbos.
- Nemerškite prietaiso, maitinimo laido ar kištuko į vandenį ar kitus skysčius. Neleiskite vandeniui ar kitiems skysčiams liesti prie elektros komponentų.
- Venkite traukti maitinimo laidą ir laikykite jį atokiau nuo karštų paviršių, aštrių briaunų bei vietų, kuriose jis galėtų būti pažeistas.
- Prietaisas naudojimo metu gali įkaisti. Naudokite atsargiai. Laikykitės rankas ir veidą atokiau nuo karšto oro išleidimo angos naudojimo metu.
- Naudokite prietaisą tik ant lygaus, stabilaus ir karščiui atsparaus paviršiaus. Laikykitės prietaisą atokiau nuo degių medžiagų.
- Nedėkite jokių daiktų ant prietaiso. Naudojimo metu užtikrinkite bent 10 cm tarpą aplink prietaisą iš visų pusių.
- Neuždenkite oro įleidimo ar išleidimo angų prietaiso veikimo metu.
- Negalima pilti aliejaus ar riebalų tiesiai į gruzdintuvę.
- Jei pradeda sklisti juodi dūmai, nedelsiant išjunkite prietaisą iš elektros tinklo ir leiskite jam atvėsti.
- Visada išjunkite prietaisą iš elektros tinklo, kai jo nenaudojate, ir prieš valydami. Prieš valymą ar laikymą leiskite prietaisui atvėsti 30 minučių.
- Nuvalykite išorinį paviršių drėgna šluoste ir prieš laikydami išdžiovinkite visas dalis.
- Prieš plaukite šiltu vandeniu su švelniu plovikliu. Nenaudokite abrazyvinių kempinių ar metalinių įrankių.
- Laikykitės prietaisą vėsioje, sausoje vietoje.

2. GAMINIO APŽVALGA

- 1 Šildymo blokas
- 2 Pagrindinis blokas
- 3 Padėklas
- 4 Gruzdinimo krepšelis
- 5 Puodas
- 6 Dangtis
- 7 Grilio kepimo skarda
- 8 Apvertimo mygtukas
- 9 Skaitmeninis valdymo skydelis

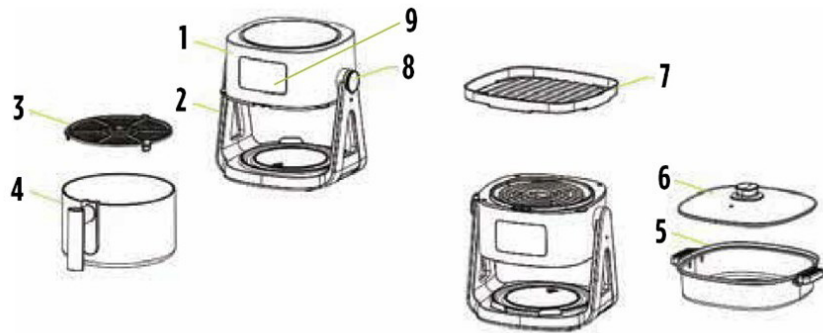

3. PRIEŠ PIRMĄ NAUDOJIMĄ

- Išpakuokite gaminį ir patikrinkite, ar nėra matomų pažeidimų. Įsitikinkite, kad visi priedai yra komplekte.
- Nuvalykite prietaiso vidų ir išorę minkšta, drėgna šluoste. Kruopščiai nusausinkite.
- Plaukite krepšelį ir priedus šiltu vandeniu su švelniu plovikliu. Kruopščiai nusausinkite.
- Prieš prijungdami prie elektros tinklo, įsitikinkite, kad prietaisas yra švarus ir sausas.
- Nepridėkite aliejaus ar riebalų tiesiai į gruzdintuvės krepšelį ar prietaisą.
- Neuždenkite ventiliacijos angų ir nedėkite daiktų ant prietaiso viršaus.

4. NAUDOJIMASIS KARŠTO ORO GRUZDINTUVE

- Padėkite prietaisą ant lygaus, karščiui atsparaus paviršiaus ir prijunkite kištuką prie žeminto elektros lizdo.
- Išimkite krepšelį, įdėkite maistą (iki maksimalios užpildymo linijos) ir įstumkite krepšelį atgal į prietaisą.
- Naudodamiesi valdymo skydeliu pasirinkite iš anksto nustatytą kepimo režimą arba rankiniu būdu sureguliuokite temperatūrą ir laiką.
- Kepimo metu, maždaug pusiaukelėje, apverskite arba papurtykite maistą, kad iškeptų tolygiai.
- Pasibaigus kepimui, atsargiai išimkite krepšelį ir patikrinkite, ar maistas iškepęs.
- Jei maistas dar neiškepęs, įdėkite krepšelį atgal ir nustatykite papildomą kepimo laiką.
- Prieš liedsdami ar valydami, leiskite karštoms dalims atvėsti.

5. SPECIALUS KEPIMO REŽIMAS: GRILIO KEPIMO SKARDA IR PUODAS

- Išjunkite prietaisą ir atjunkite jį nuo elektros lizdo.
- Išimkite gruzdintuvės krepšelį. Ištraukite pilką apvertimo mygtuką ir apverskite šildymo bloką.
- Uždėkite grilio kepimo skardą arba puodą ant šildymo bloko.
- Valdymo skydelyje pasirinkite grilio kepimo skardos arba puodo režimą.
- Puodo režime galima reguliuoti tik laiką. Nustatyta numatytoji trukmė – 30 minučių.
- Grilio režimo temperatūros diapazonas siekia iki 220 °C.
- Šie kepimo režimai puikiai tinka wok kepiniams, mėsos kepimui ir specialiems patiekalams ruošti.

6. VALDYMO SKYDELIS

KARŠTO ORO GRUZDINTUVĖS REŽIMAS

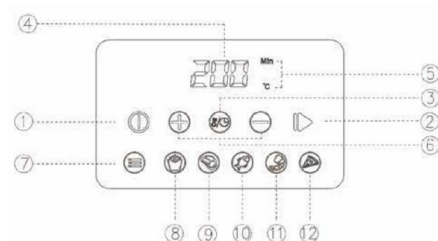

GRILIO REŽIMAS

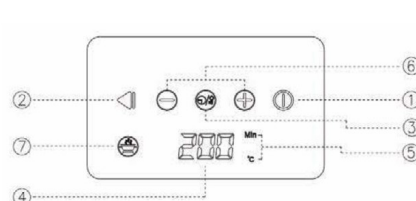

- 1 Maitinimo/Stop mygtukas: Įjungia valdymo skydelį arba išjungia prietaisą.
- 2 Start/Pauzės mygtukas: Pradedą arba pristabdo kepimo procesą.
- 3 Temperatūros/laiko mygtukas: Perjungia temperatūros ir laiko rodmenis.
- 4 LED ekranas: Rodo temperatūrą, laiką ir kepimo būseną.
- 5 Temperatūros/laiko vienetų rodymas
- 6 Reguliavimo mygtukai: Leidžia keisti temperatūrą (80–200 °C arba iki 220 °C grilio režime) ir laiką (1–60 minučių).
- 7 Meniu pasirinkimo mygtukas: Perjungia iš anksto nustatytus kepimo režimus.
- 8–12 Iš anksto nustatyti karšto oro gruzdintuvės kepimo režimai: French Fries (bulvytės), Chicken (vištiena), Fish (žuvis), Shrimp (krevetės), Pizza (pica).

7. VALYMAS IR PRIEŽIŪRA

- a) Visada išjunkite prietaisą iš elektros tinklo ir leiskite jam atvėsti prieš valydami.
- b) Išimkite krepšelį ir priedus, tada plaukite juos šiltu vandeniu su švelniu plovikliu.
- c) Nenaudokite metalinių įrankių ar abrazyvinių kempinių, kad nepažeistumėte nelimpančios dangos.
- d) Naudokite minkštą šepetėlį, kad pašalintumėte maisto likučius nuo šildymo elemento.
- e) Išorinį paviršių valykite drėgna šluoste. Prieš laikydami kruopščiai nusauskite visas dalis.
- f) Laikykite vėsioje, sausoje vietoje.

8. GEDIMŲ DIAGNOSTIKA IR ŠALINIMAS

Klaida	Galima priežastis	Galimas sprendimas
Karšto oro gruzdintuvė neveikia.	<ul style="list-style-type: none"> · Prietaisas nėra prijungtas prie elektros tinklo. · Laikmatis nėra nustatytas. · Gruzdinimo krepšelis tinkamai neįdėtas. 	<ul style="list-style-type: none"> · Prijunkite prietaisą prie įžeminto elektros lizdo. · Nustatykite norimą kepimo laiką valdymo skydelyje. · Pilnai įstumkite krepšelį į prietaisą.
Maistas neiškepė.	<ul style="list-style-type: none"> · Krepšelyje per daug maisto. · Nustatyta per žema temperatūra. · Kepimo laikas per trumpas. 	<ul style="list-style-type: none"> · Kepkite maistą mažesnėmis porcijomis, kad būtų tolygiai iškeptas. · Padidinkite kepimo temperatūrą, jei reikia. · Pridėkite daugiau kepimo laiko ir patikrinkite dar kartą.
Maistas neiškepė tolygiai.	<ul style="list-style-type: none"> · Kepimo metu kai kuriuos maisto produktus reikia apversti. 	<ul style="list-style-type: none"> · Kepimo metu, maždaug pusiaukelėje, papurtykite arba apverskite tokį maistą kaip bulvytės, kad pasiektumėte geresnių rezultatų.
Krepšelis neįsistumia į vietą.	<ul style="list-style-type: none"> · Krepšelyje per daug maisto. · Krepšelis nėra tinkamai sulygiuotas. 	<ul style="list-style-type: none"> · Nepripildykite krepšelio virš maksimalios užpildymo linijos. · Įstumkite krepšelį visiškai, kol išgirsite spragtelėjimą („click“).
Maistas neiškepė traškiai.	<ul style="list-style-type: none"> · Per daug drėgmės arba per mažai aliejaus. 	<ul style="list-style-type: none"> · Gerai nusauskite maistą ir naudokite nedidelį kiekį aliejaus.
Iš prietaiso sklinda balti dūmai.	<ul style="list-style-type: none"> · Kepami riebaus maisto produktai (pvz., riebi mėsa). · Prietaiso viduje likęs aliejus arba maisto likučiai. 	<ul style="list-style-type: none"> · Tai yra normalu, tačiau rekomenduojama po kepimo išvalyti gruzdintuvę. · Prieš kitą naudojimą kruopščiai išvalykite prietaisą.

9. TECHNINĖS SPECIFIKACIJOS

Galia:	1500 W
Įtampa:	220–240 V
Dažnis:	50/60 Hz
Talpa:	4,5 L (gruzdintuvės krepšelis) / 2,5 L (puodas su dangčiu)



EKOLOGIŠKAS ATLIEKŲ TVARKYMAS

Prisidėkite prie aplinkos apsaugos!

Laikykites vietinių teisės aktų ir utilizuokite nebenaudojamą elektros įrangą tam skirtose atliekų surinkimo vietose.

GARANTIJA

Garantijos teikėjas ir įgaliotasis paslaugų teikėjas „AD Vita d.o.o.“, Tovarniška 7b, 3210 Slovenske Konjice, Slovėnija, įsipareigoja užtikrinti, kad garantiniu laikotarpiu gaminys veiks nepriekaištingai. Garantiniu laikotarpiu, kuris prasideda pristačius gaminį, mes ištaisysime visus gaminio defektus ar gedimus, atsiradusius įprasto naudojimo metu, su sąlyga, kad gaminio nepažeidė asmenys, negaliojanti garantijos liudijimo išdavėjas, ir kad buvo naudojamos tik originalios atsarginės dalys.

Vartotojų teisės

Jei prekės, kurioms suteikta garantija, neatitinka specifikacijų arba neturi savybių, nurodytų garantijos liudijime ar reklaminiam pranešime, vartotojas pirmiausia gali pareikalauti ištaisyti trūkumus. Jei defektai nepašalinami iš viso per 30 dienų (**skundo nagrinėjimo laikotarpis**) nuo tos dienos, kai gamintojas ar įgaliotasis paslaugų teikėjas gavo vartotojo prašymą ištaisyti defektus, garantijos teikėjas ir įgaliotasis paslaugų teikėjas nemokamai pakeičia prekes tokiomis pačiomis, naujomis ir nepriekaištingos kokybės prekėmis. 30 dienų laikotarpis gali būti pratęstas trumpiausiam remontui ar pakeitimui atlikti reikalingam laikui, bet ne ilgiau kaip 15 dienų. Nustatant pratęstą laikotarpį atsižvelgiama į prekių pobūdį ir sudėtingumą, neatitikties pobūdį ir sunkumą bei pastangas, kurių reikia remontui ar pakeitimui atlikti. Garantijos teikėjas ir įgaliotasis paslaugų teikėjas praneša vartotojui apie pratęsimo dienų skaičių ir pratęsimo priežastis prieš pasibaigiant pradiniam 30 dienų laikotarpiui.

Jei garantijos teikėjas ir įgaliotasis paslaugų teikėjas per nustatytą laikotarpį nesutaiso arba nepakeičia prekių naujomis, vartotojas gali reikalauti, kad gamintojas grąžintų visą sumokėtą sumą arba proporcingai sumažintų pirkimo kainą. Jei vartotojas prašo proporcingai sumažinti kainą, sumažinimas bus proporcingas vartotojo gautų prekių vertės sumažėjimui, palyginti su ta verte, kurią prekės turėtų, jei jos atitiktų reikalavimus.

Nepaisant to, kas išdėstyta pirmiau, vartotojas gali reikalauti, kad garantijos teikėjas ir įgaliotasis paslaugų teikėjas grąžintų sumokėtą sumą, jei neatitiktis atsirado greičiau nei per 30 dienų nuo prekių pristatymo.

Pakeistai prekei arba pakeistai esminei prekės daliai į naują, garantijos teikėjas ir įgaliotasis paslaugų teikėjas išduoda naują garantijos liudijimą.

Jei garantijos teikėjas arba įgaliotasis paslaugų teikėjas nepateikia vartotojui pakaitinių prekių laikinam naudojimui, vartotojas turi teisę reikalauti atlyginti nuostolius dėl negalėjimo naudotis prekėmis nuo to momento, kai jis paprašė atlikti remontą ar pakeitimą, iki tol, kol jis bus atliktas.

Medžiagų, atsarginių dalių, darbo ir transporto išlaidas, atsirandančias taisant defektus arba keičiant prekes naujomis, apmoka garantijos teikėjas ir įgaliotasis paslaugų teikėjas.

Vartotojo teisės, kuriomis galima pasinaudoti remiantis garantiniu liudijimu, nustoja galioti praėjus dvejiems metams nuo tos dienos, kai jomis buvo pasinaudota.

Privalomoji garantija taip pat taikoma, jei prekėms, kurioms reikalinga garantija, nebuvo išduotas garantinis talonas arba jis nebuvo pristatytas vartotojui.

Vartotojas turi teisinę teisę nemokamai pateikti pardavėjui garantinius reikalavimus dėl prekių neatitikimo. Garantija nepanaikina vartotojo teisių, kylančių iš privalomos prekių atitikties garantijos.

Galiojimas

Garantija netaikoma:

1. mechaniniams pažeidimams ir defektams dėl netinkamo naudojimo ir priežiūros;
2. defektams, atsiradusiems dėl force majeure;
3. eksploatacinėms medžiagoms.

Garantija galioja toje šalyje, kurioje buvo įsigytas gaminys, ir jos galima reikalauti pirkimo vietoje arba pas tos rinkos įgaliotąjį importuotoją, kaip nurodyta gaminio deklaracijoje ant pakuotės. Kreipiantis dėl garantijos privaloma pridėti gaminio sąskaitą faktūrą.

Garantija nepanaikina vartotojo teisių, kylančių iš pardavėjo atsakomybės už prekių defektus. Vartotojas turi teisę nemokamai pareikšti pardavėjui garantinius reikalavimus dėl prekių neatitikimo.

Garantija galioja 24 mėnesius. Paslaugas kiekvienai konkrečiai rinkai teikia importuotojas.

Garantijos pretenzijų pateikimo procedūra

Vartotojas garantijos reikalauja pardavimo vietoje, kurioje buvo įsigyta prekė, arba kitoje pardavėjo pardavimo vietoje toje pačioje šalyje, kurioje buvo įsigyta prekė. Vartotojas pardavimo vietoje pasirašo skundo formą ir pateikia ją pardavėjui. Garantijos teikėjas su vartotoju susisieks per 5 darbo dienas nuo skundo gavimo dienos.

Vartotojas gali gauti informacijos apie savo teises ir garantijos taikymo tvarką kreipdamasis į klientų aptarnavimo skyrių el. paštu info@vitapur.lt.

Pogarantinė priežiūra, aptarnavimas ir atsarginės dalys

Techninės priežiūros, aptarnavimo ir atsarginių dalių užtikrinimo laikas – 3 metai nuo garantinio laikotarpio pabaigos.

Produkto pavadinimas: _____

Pristatymo data: _____

Pirms lietošanas uzmanīgi izlasiet šo lietotāja rokasgrāmatu un saglabājiet to turpmākai atsaucei.

1. BRĪDINĀJUMI UN DROŠĪBAS PASĀKUMI

- Šī ierīce ir paredzēta tikai ikdienas lietošanai mājāsaimniecībā. Nelietojiet to citiem nolūkiem..
- Ja ierīce tiek izmantota neatbilstoši, profesionāliem vai daļēji profesionāliem nolūkiem vai pretēji lietotāja rokasgrāmatai, garantija vairs nav derīga.
- Šī ierīce nav paredzēta lietošanai personām (tostarp bērniem) ar ierobežotām fiziskām, sensoriskām vai garīgām spējām, kā arī personām ar nepietiekamu pieredzi vai bez zināšanām par ierīces lietošanu, ja vien šīs personas neuzrauga, vai nav saņēmušas norādījumus par ierīces lietošanu no personām, kas ir atbildīgas par viņu drošību.
- Uzglabājiet ierīci un strāvas vadu bērniem nepieejamā vietā. Nekad neatļaujiet bērniem lietot ierīci bez pieaugušo uzraudzības.
- Neatstājiet ierīci bez uzraudzības tās darbības laikā.
- Pirms ierīces lietošanas pārliedzieties, vai strāvas avots atbilst nepieciešamajam sprieguma diapazonam (220–240 V, 50/60 Hz).
- Pievienojiet ierīci tikai pie iezemētas kontaktligzdas un pārliedzieties, ka kontaktdakša ir pareizi ievietota.
- Regulāri pārbaudiet ierīci un strāvas vadu, vai nav bojājumu pazīmju. Ja tiek konstatēts bojājums, pārtrauciet ierīces lietošanu un sazinieties ar klientu apkalpošanas dienestu.
- Neiegremdējiet ierīci, strāvas vadu vai kontaktdakšu ūdenī vai citā šķidrumā. Neļaujiet ūdenim vai citiem šķidrumiem nonākt saskarē ar elektriskajām daļām.
- Izvairieties no strāvas vada raušanas un turiet to tālāk no karstām virsmām, asām malām un citām vietām, kur tas var tikt bojāts.
- Lietošanas laikā ierīce var sakarst. Rīkojieties uzmanīgi. Lietošanas laikā turiet rokas un seju prom no karstā gaisa izvades atveres.
- Lietojiet ierīci tikai uz līdzenas, stabilas un karstumizturīgas virsmas. Turiet ierīci prom no viegli uzliesmojošiem materiāliem.
- Nekad nenovietojiet priekšmetus uz ierīces. Lietošanas laikā nodrošiniet vismaz 10 cm brīvu atstarpi ap ierīci no visām pusēm.
- Darbības laikā neaizsedziet gaisa iepļūdes vai izplūdes atveres.
- Nelejiet eļļu vai taukus tieši ierīcē.
- Ja izdalās melni dūmi, nekavējoties atvienojiet ierīci no strāvas un ļaujiet tai atdzist.
- Vienmēr atvienojiet ierīci no strāvas, kad to nelietojat, un pirms tīrīšanas. Pirms tīrīšanas vai uzglabāšanas ļaujiet ierīcei atdzist 30 minūtes.
- Pirms uzglabāšanas noslaukiet ierīces ārpusi ar mitru drānu un nosusiniet visas detaļas.
- Piederumus mazgājiet ar siltu ūdeni un maigu mazgāšanas līdzekli. Nelietojiet abrazīvus sūkļus vai metāla piederumus.
- Uzglabājiet ierīci vēsā, sausā vietā.

2. IERĪCES APRAKSTS

- 1 Sildīšanas bloks
- 2 Pamatbloks
- 3 Paplāte
- 4 Gatavošanas grozs
- 5 Katls
- 6 Vāks
- 7 Grila panna
- 8 Apgrīšanas poga
- 9 Digitālais vadības panelis

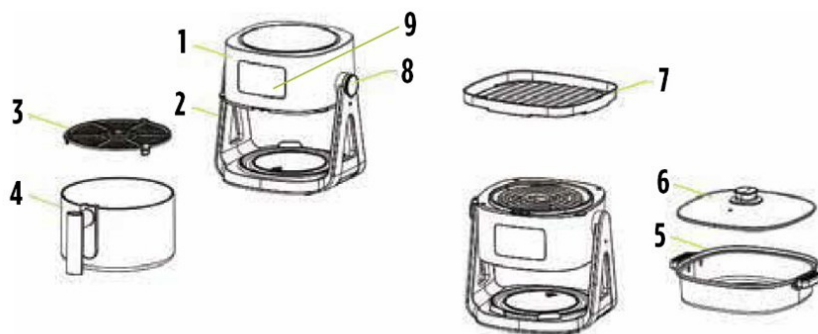

3. PIRMS PIRMĀS LIETOŠANAS

- Izņemiet no kastes un pārbaudiet, vai nav redzamu bojājumu. Pārliedzieties, vai visas detaļas ir iekļautas komplektā.
- Noslaukiet ierīces iekšpusi un ārpusi ar mīkstu, mitru drānu. Rūpīgi nosusiniet.
- Nomazgājiet grozu un piederumus ar siltu ūdeni un maigu mazgāšanas līdzekli. Rūpīgi nosusiniet.
- Pirms ierīces pievienošanas elektrotīklam pārliedzieties, vai tā ir tīra un sausa.
- Nelejiet eļļu vai smērvielas tieši grozā vai ierīcē.
- Neaizsedziet ventilācijas atveres un novietojiet priekšmetus uz ierīces.

4. LIETOŠANA

- Novietojiet ierīci uz līdzenas, karstumizturīgas virsmas un pievienojiet to iezemētai kontaktligzdai.
- Izņemiet grozu, ievietojiet pārtiku (līdz maksimālajai atzīmei) un ievietojiet grozu atpakaļ ierīcē.
- Izmantojiet vadības paneli, lai izvēlētos iepriekš iestatītu gatavošanas režīmu vai manuāli noregulētu gatavošanas temperatūru un laiku.
- Gatavošanas laikā apgrīziet vai sakratiet ēdienu, lai iegūtu vienmērīgu rezultātu.
- Kad gatavošana ir beigusies, uzmanīgi izņemiet grozu un pārbaudiet, vai ēdiens ir gatavs.
- Ja ēdiens nav pilnībā gatavs, ievietojiet grozu atpakaļ un iestatiet papildu laiku.
- Pirms tīrīšanas ļaujiet karstajām detaļām atdzist.

5. ĪPAŠAIS GATAVOŠANAS REŽĪMS: GRILA PANNA UN KATLS

- Izslēdziet ierīci un atvienojiet to no kontaktligzdas.
- Izņemiet gatavošanas grozu. Izvelciet pelēko apgrīšanas pogu un apgrīziet sildīšanas bloku uz otru pusi.
- Novietojiet grila pannu vai katlu uz sildīšanas bloka.
- Izvēlieties grila pannas vai katla režīmu, izmantojot vadības paneli.
- Katla režīmā var regulēt tikai laiku. Iepriekš iestatītais laiks ir 30 minūtes.
- Katla režīmā var regulēt tikai laiku. Iepriekš iestatītais iestatījums ir 30 minūtes.
- Katla režīmā var regulēt tikai laiku. Iepriekš iestatītais iestatījums ir 30 minūtes.

6. KONTROLES PANELIS

GAISA KATLA REŽĪMS

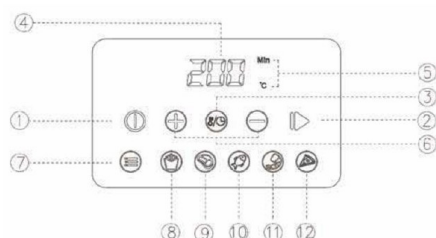

GRILA REŽĪMS

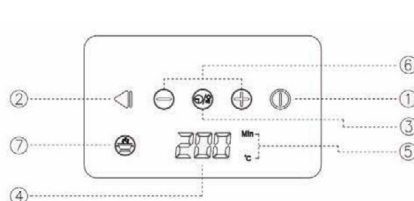

- 1 Ieslēgšanas/izslēgšanas poga: Aktivizē vadības paneli vai izslēdz ierīci.
- 2 Start/stop poga: Sāk vai aptur gatavošanas procesu.
- 3 Temperatūras/laika poga: Pārslēdzas starp temperatūras un laika displeju.
- 4 LED displejs: Rāda temperatūru, laiku un gatavošanas statusu.
- 5 Temperatūras/laika mērvienību displejs
- 6 Regulēšanas pogas: Maina temperatūru (80–200 °C vai līdz 220 °C grila režīmā) un laiku (1–60 minūtes).
- 7 Izvēlnes atlasē poga: Pārslēdz iepriekš iestatītos gatavošanas režīmus.
- 8–12 Iepriekš iestatītie gatavošanas režīmi gaisa katlam: French Fries (frī kartupeļi), Chicken (vistas), Fish (zivis), Shrimp (garneles), Pizza (pica).

7. TĪRĪŠANA UN APKOPE

- a) Pirms tīrīšanas vienmēr atvienojiet ierīci no elektrotīkla un ļaujiet tai atdzist.
- b) Izņemiet grozu un piederumus, pēc tam nomazgājiet tos ar siltu ūdeni un maigu mazgāšanas līdzekli.
- c) Lai aizsargātu nepiedegošo pārklājumu, neizmantojiet metāla piederumus un abrazīvus sūkļus.
- d) Izmantojiet mīkstu drānu, lai noņemtu pārtikas atliekas no sildelementa.
- e) Notīriet ārpusi ar mitru drānu. Pirms uzglabāšanas rūpīgi nosusiniet visas detaļas.
- f) Uzglabājiet vēsā, sausā vietā.

8. PROBLĒMU NOVĒRŠANA

Problēma	Iespējamais cēlonis	Iespējamais risinājums
Gaisa katls nedarbojas	· Ierīce nav pievienota elektrotīklam.	· Pievienojiet ierīci iezemētai strāvas kontaktligzdai.
	· Taimeris nav iestatīts.	· Iestatiet vēlamo gatavošanas laiku, izmantojot vadības paneli.
	· Gatavošanas grozs nav pareizi ievietots.	· Pilnībā ievietojiet grozu ierīcē.
Ēdiens nav pilnībā pagatavots.	· Grozā ir pārāk daudz pārtikas.	· Gatavojiet ēdiena mazākās porcijās, lai nodrošinātu vienmērīgu cepšanu.
	· Temperatūra ir iestatīta pārāk zema.	· Pēc nepieciešamības palieliniet gatavošanas temperatūru.
	· Gatavošanas laiks ir pārāk īss.	· Palieliniet gatavošanas laiku un pārbaudiet vēlreiz.
Ēdiens nav vienmērīgi pagatavots.	· Gatavošanas laikā daži pārtikas produkti ir jāapgriež.	· Lai iegūtu labākus rezultātus, gatavošanas laikā sakratiet vai apgrieziet ēdiena, piemēram, frī kartupeļus.
Grozis neiebīdās savā vietā.	· Grozā ir pārāk daudz pārtikas.	· Nepiepildiet grozu virs maksimālās uzpildes līnijas.
	· Grozs nav pareizi novietots.	· Ievietojiet grozu atpakaļ, līdz dzirdat klikšķi.
Ēdiens nav kraukšķīgs	· Pārāk daudz mitruma, vai nepietiekams eļļas daudzums.	· Rūpīgi nosusiniet ēdiena un izmantojiet nelielu daudzumu eļļas.
No ierīces nāk balti dūmi.	· Augsta tauku satura pārtikas produktu (piemēram, trekna gaļa) gatavošana.	· Tas ir normāli, taču pēc tam ieteicams iztīrīt ierīci.
	· Gatavošanas ierīcē palikusi eļļa vai ēdiens.	· Pirms nākamās lietošanas reizes rūpīgi iztīriet ierīci.

9. TEHNISKĀS SPECIFIKĀCIJAS

Jauda:	1500 W
Spriegums:	220–240 V
Frekvence:	50/60 Hz
Tilpums:	4,5L (grozs) / 2,5L (katls ar vāku)



VIDEI DRAUDZĪGA PĀRSTRĀDE

Jūs varat palīdzēt aizsargāt vidi!

Atcerieties ievērot vietējos noteikumus: nestrādājošo elektroiekārtu pārstrādāt piemērotā atkritumu pārstrādes centrā



GARANTIJA

Garantijas sniedzējs un pilnvarotais servisa sniedzējs AD Vita d.o.o., Tovarniška 7b, 3210 Slovenske Konjice, Slovēnija, apņemas nodrošināt, lai garantijas laikā prece darbotos nevainojami. Garantijas laikā, kas sākas ar preces piegādi, mēs salabosim preces defektus vai darbības traucējumus, kas radušies normālas lietošanas rezultātā, ar nosacījumu, ka precī nav izmantojušas personas, kuras nav pilnvarojis garantijas sertifikāta izsniedzējs, kā arī ir izmantotas tikai oriģinālās rezerves daļas.

Patērētāju tiesības

Ja prece, kurai ir izsniegta garantija, neatbilst specifikācijām vai tai nav īpašības, kas norādītas garantijas sertifikātā vai reklāmā, patērētājs drīkst vispirms pieprasīt defektu labošanu. Ja defekti netiek novērsti kopumā 30 dienu laikā (**sūdzības izskatīšanas periodā**) no dienas, kad ražotājs vai pilnvarotais servisa sniedzējs saņēmis no patērētāja pieprasījumu novērst defektus, garantijas sniedzējs un pilnvarotais servisa sniedzējs bez maksas nomainīs precī pret tādu pašu, jaunu un nevainojamu. 30 dienu termiņu var pagarināt uz īsāko laiku, kas nepieciešams remonta vai nomaiņas pabeigšanai, bet ne ilgāk kā par 15 dienām. Nosakot pagarinājuma termiņu, ņem vērā preču raksturu un sarežģītību, neatbilstības īpatnības un pakāpi, kā arī remonta vai nomaiņas darbu veikšanai nepieciešamo piepūli. Garantijas sniedzējs un pilnvarotais servisa pakalpojumu sniedzējs pirms sākotnējā 30 dienu termiņa beigām paziņo patērētājam pagarināto dienu skaitu un iemeslus.

Ja garantijas sniedzējs un pilnvarotais servisa sniedzējs noteiktajā termiņā precī nesalabo vai nomaina pret jaunu, patērētājs var pieprasīt ražotājam pilnu naudas atmaksu vai proporcionālu pirkuma cenas samazinājumu. Ja patērētājs pieprasa proporcionālu cenas samazinājumu, samazinājums būs proporcionāls patērētāja saņemto preču vērtības sarukumam salīdzinājumā ar to preču vērtību, kāda tām būtu, ja tās atbilstu prasībām. Neatkarīgi no iepriekš minētā, patērētājs var pieprasīt garantijas sniedzēja un pilnvarotā servisa sniedzēja samaksātās summas atmaksu, ja neatbilstība tiek konstatēta mazāk kā 30 dienu laikā no preces piegādes.

Nomainītajām precēm vai būtiskām, jaunām preces daļām, garantijas sniedzējs un pilnvarotais servisa sniedzējs izsniedz jaunu garantijas sertifikātu. Ja garantijas sniedzējs vai pilnvarotais pakalpojuma sniedzējs nenodrošina patērētājam aizstājējpreces pagaidu lietošanai, patērētājs ir tiesīgs pieprasīt zaudējumu atlīdzību par nespēju lietot preces no brīža, kad viņš pieprasīja remontu vai nomaiņu, līdz to pabeigšanai.

Materiālu, rezerves daļu, darbaspēka un transportēšanas izmaksas, kas rodas, novēršot defektus vai nomainot preces pret jaunām, sedz garantijas sniedzējs un pilnvarotais servisa sniedzējs.

Patērētāja tiesības, kuras var īstenot, pamatojoties uz garantijas sertifikātu, beidzas divus gadu laikā no to izmantošanas dienas.

Obligātā garantija ir spēkā arī tad, ja precei, kurai nepieciešama garantija, nav izsniegts garantijas sertifikāts vai tā nav piegādāta patērētājam.

Preču neatbilstības gadījumā, patērētājs ir likumīgi tiesīgs bez maksas iesniegt garantijas prasības pret pārdevēju. Garantija neizslēdz patērētāja tiesības, kas izriet no obligātās preces atbilstības garantijas.

Derīgums

Garantija neattiecas uz:

1. mehāniskiem bojājumiem un defektiem nepareizas lietošanas un apkopes dēļ;
2. defektiem, kas radušies nepārvaramas varas dēļ;
3. patērējamie materiāliem.

Garantija ir spēkā valstī, kurā tika veikts pirkums un to var pieprasīt pirkuma vietā pie pilnvarotā importētāja, konkrētajā tirgū, kā norādīts preces deklarācijā uz iepakojuma. Piesakot garantiju, preces pavadzīme ir obligāts pielikums.

Garantija neizslēdz patērētāja tiesības, kas izriet no pārdevēja atbildības par preces trūkumiem. Patērētājam ir likumīgas tiesības bez maksas iesniegt garantijas prasības pret pārdevēju preču neatbilstības gadījumā.

Garantijas laiks ir 24 mēneši. Katrā konkrētajā tirgū, pakalpojumu sniedz importētājs.

Garantijas pieprasīšanas procedūra

Patērētājs pieprasa garantiju tirdzniecības vietā, kurā prece tika iegādāta, vai citā pārdevēja tirdzniecības vietā tajā pašā valstī, kurā tika veikts pirkums. Patērētājam tirdzniecības vietā jāparaksta sūdzības veidlapu un jāiesniedz to pārdevējam. Garantijas sniedzējs sazināsies ar patērētāju 5 darba dienu laikā pēc sūdzības saņemšanas.

Informāciju par savām tiesībām un garantijas pieprasīšanas kārtību patērētājs var iegūt, sazinoties ar klientu atbalsta dienestu pa e-pastu info@vitapur.lv.

Pēcgarantijas apkope, serviss un rezerves daļas

Servisa, apkopes un rezerves daļu nodrošināšanas laiks ir 3 gadi no garantijas perioda beigām.

Produkta nosaukums: _____

Piegādes datums: _____

Molimo da pažljivo pročitate ovaj priručnik za korisnike i da ga sačuvate za buduću upotrebu.

1. UPOZORENJA I MJERE OPREZA

- Ovaj uređaj je namijenjen samo za uobičajenu upotrebu u domaćinstvu. Ne koristite ga ni za šta drugo osim za njegovu namjenu.
- Ako se uređaj koristi nepravilno ili u profesionalne ili poluprofesionalne svrhe, ili ako se ne koristi prema korisničkom uputstvu, garancija postaje nevažeća.
- Ovaj uređaj nije namijenjen za upotrebu od strane osoba (uključujući djecu) sa smanjenim fizičkim, čulnim ili mentalnim sposobnostima, ili osobama s nedostatkom iskustva ili onima koji nisu upoznati s njime, osim ako nisu pod nadzorom ili ako im nisu data uputstva o upotrebi uređaja od strane osoba odgovornih za njihovu sigurnost.
- Držite uređaj i kabl za napajanje van dohvata djece. Djeci nikad ne bi trebalo dozvoliti da upravljaju uređajem bez nadzora odrasle osobe.
- Ne ostavljajte uređaj bez nadzora prilikom upotrebe.
- Prije korišćenja uređaja, pobrinite se da je napon u okviru potrebnog raspona (220–240V, 50/60Hz). Nemojte koristiti uređaj s neispravnim naponom.
- Priključite uređaj isključivo na uzemljenu utičnicu i osigurajte pravilno stavljanje utikača.
- Redovno provjeravajte da li uređaj ima oštećenja. Ako je bilo koji dio uređaja oštećen, obustavite upotrebu i kontaktirajte korisničku službu za pomoć.
- Ne uranjajte uređaj, kabl za napajanje ili utikač u vodu ili druge tečnosti. Ne dozvolite da voda ili druge tečnosti dođu u kontakt s električnim komponentama.
- Izbjegavajte povlačenje ili naglo potezanje kabla za napajanje. Držite kabl za napajanje dalje od vrućih površina, oštih ivica i mjesta na kojima bi se mogao oštetiti.
- Uređaj može postati vruć tokom upotrebe. Pažljivo rukujte njime. Držite ruke i lice dalje od otvora za vrući vazduh tokom upotrebe.
- Uređaj koristite samo na ravnoj i stabilnoj površini koja je otporna na toplotu. Držite uređaj dalje od zapaljivih materijala.
- Nikada ne postavljajte predmete na površinu uređaja. Održavajte rastojanje od najmanje 10 cm sa svih strana tokom upotrebe.
- Ne blokirajte ulaz i izlaz vazduha tokom rada.
- Ne sipajte ulje ili mast direktno u fritezu.
- Ako se pojavi crni dim, odmah isključite uređaj iz struje i ostavite ga da se ohladi.
- Uvijek isključite uređaj iz struje kada ga ne koristite prije čišćenja. Ostavite da se ohladi najmanje 30 min prije čišćenja ili skladištenja.
- Obrišite spoljašnjost uređaja vlažnom krpom i osušite sve dijelove prije skladištenja.
- Operite dodatnu opremu toplom vodom i blagim deterdžentom. Ne koristite oštre suđere ili metalne dodatke.
- Čuvajte uređaj na hladnom i suvom mjestu.

2. IZGLED PROIZVODA

- 1 Grejna jedinica
- 2 Baza
- 3 Poslužavnik
- 4 Korpa za prženje
- 5 Lonac
- 6 Poklopac
- 7 Tiganj
- 8 Dugme za okretanje
- 9 Digitalna kontrolna tabla

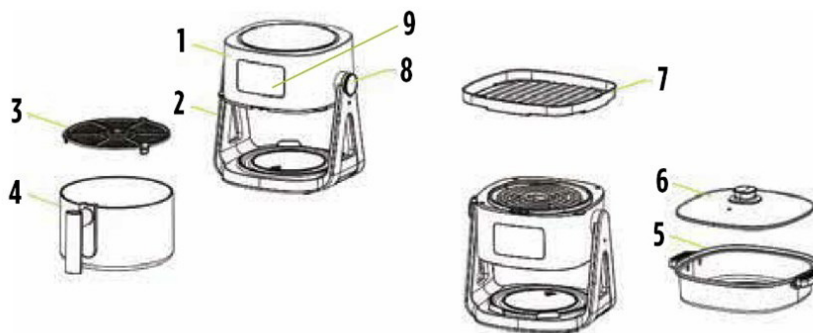

3. PRIJE PRVE UPOTREBE

- Izvadite uređaj iz pakovanja i provjerite da li ima vidljivih oštećenja. Uvjerite se da su svi dijelovi uključeni.
- Obrišite unutrašnjost i spoljašnjost uređaja mekanom i vlažnom krpom. Dobro ih osušite.
- Operite korpu i dodatke toplom vodom i blagim deterdžentom. Dobro ih osušite.
- Uvjerite se da je uređaj čist i suv prije nego što ga povežete sa napajanjem.
- Nemojte dodavati ulje ili mast direktno u korpu za prženje ili uređaj.
- Ne blokirajte otvore za ventilaciju i ne postavljajte predmete na uređaj.

4. KORIŠĆENJE FRITIZE NA VRUĆI VAZDUH

- Postavite uređaj na ravnu površinu koja je otporna na toplotu i umetnite utikač u uzemljenu utičnicu.
- Izvadite korpu, dodajte hranu (do oznake za maksimalnu dopunu) i vratite korpu u uređaj.
- Koristite kontrolnu tablu da biste odabrali unaprijed podešeni režim kuvanja ili ručno podesite temperaturu i vrijeme.
- Okrenite ili protresite hranu na pola vremena kuvanja za ravnomjerne rezultate.
- Kada je kuvanje završeno, pažljivo izvadite korpu i provjerite da li je hrana kuvana.
- Ako nije potpuno kuvano, vratite korpu i podesite dodatno vrijeme.
- Ostavite vruće komponente da se ohlade prije rukovanja ili čišćenja.

5. POSEBNI NAČIN KUVANJA: TIGANJ I LONAC

- Isključite uređaj i izvucite ga iz utičnice.
- Uklonite korpu za prženje. Povucite sivo dugme za rotaciju i okrenite grejnu jedinicu naopačke.
- Stavite tiganj na grejnu jedinicu.
- Izaberite režim tiganja ili lonca na kontrolnoj tabli.
- Samo režim lonca vam omogućava da podesite vrijeme. Podešeno vrijeme je 30 minuta.
- Temperaturni opseg za režim prženja je proširen na 220°C.
- Ovi načini kuvanja su idealni za prženje, pečenje mesa na roštilju i posebne specijalitete.

6. KONTROLNA TABLA

REŽIM PRŽENJA NA VRUĆI VAZDUH

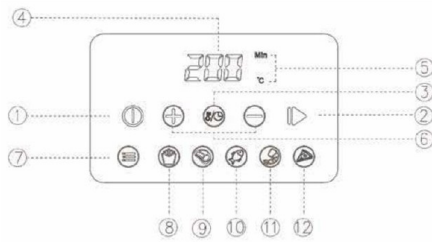

REŽIM ROŠTILJA

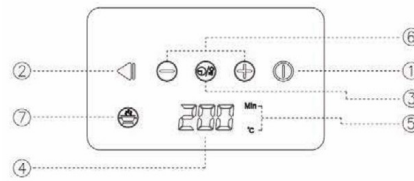

- 1 Dugme za uključivanje/isključivanje: Aktivira kontrolnu tablu ili isključuje uređaj.
- 2 Dugme start/pauza: Pokreće ili pauzira proces kuvanja.
- 3 Dugme za temperaturu/vrijeme: Prebacuje se između prikaza temperature i vremena.
- 4 LED displej: Prikazuje temperaturu, vrijeme i status kuvanja.
- 5 Prikaz temperature/vremena
- 6 Dugmad za podešavanje: Podesite temperaturu (80–200°C ili do 220°C u režimu roštilja) i vrijeme (1–60 minuta).
- 7 Dugme Meni: Prebacuje se između unaprijed podešenih režima kuvanja.
- 8–12 Unaprijed podešeni režimi kuvanja za fritezu na vrući vazduh: French Fries (pomfrit), Chicken (piletina), Fish (riba), Shrimp (škampi i kozice), Pizza.

7. ČIŠĆENJE I ODRŽAVANJE

- a) Uvijek isključite uređaj iz struje i ostavite ga da se ohladi prije čišćenja.
- b) Izvadite korpu i dodatke a zatim ih operite toplom vodom i blagim deterdžentom.
- c) Izbjegavajte metalni pribor i oštre sundere kako biste zaštitili neljepljivi premaz.
- d) Koristite meku četku za uklanjanje ostataka hrane sa grejnog elementa.
- e) Očistite spoljašnjost uređaja vlažnom krpom. Dobro osušite sve dijelove prije skladištenja.
- f) Čuvati na hladnom i suvom mjestu.

8. RJEŠAVANJE PROBLEMA

Greška	Mogući uzrok	Moguće rješenje
Friteza na vrući vazduh ne radi.	· Uređaj nije uključen u struju.	· Uključite uređaj u uzemljenu utičnicu.
	· Tajmer nije podešen.	· Podesite željeno vrijeme kuvanja pomoću kontrolne table.
	· Korpa za prženje nije pravilno postavljena.	· U potpunosti postavite korpu u uređaj.
Hrana nije dovoljno kuvana.	· U korpi ima previše hrane.	· Kuvajte hranu u manjim porcijama radi ravnomjernog prženja.
	· Podešena temperatura je preniska.	· Po potrebi povećajte temperaturu kuvanja.
	· Vrijeme kuvanja je prekratko.	· Povećajte vrijeme kuvanja i ponovo provjerite.
Hrana nije ravnomjerno kuvana.	· Neke namirnice je potrebno okretati tokom kuvanja.	· Protresite i okrenite hranu poput pomfrita na pola vremena kuvanja za bolje rezultate.
Korpa se ne može postaviti.	· U korpi ima previše hrane.	· Ne punitite korpu iznad oznake za maksimalnu količinu punjenja.
	· Korpa nije pravilno poravnata.	· Vratite korpu do kraja dok ne čujete „klik“.
Hrana nije hrskava.	· Previše vlage ili nedovoljno ulja.	· Dobro osušite hranu i koristite malu količinu ulja.
Bijeli dim izlazi iz uređaja.	· Kuvanje hrane sa visokim sadržajem masti (npr.: masno meso).	· Ovo je normalno, ali se preporučuje da se friteza nakon toga očisti.
	· Ostaci ulja ili hrane zaglavljani unutra.	· Temeljno očistite uređaj prije sledeće upotrebe.

9. TEHNIČKE SPECIFIKACIJE

Snaga:	1500 W
Napon:	220–240 V
Frekvencija:	50/60 Hz
Kapacitet:	4,5L (korpa za prženje) / 2,5L (lonac sa poklopcem)



EKOLOŠKI PRIHVATLJIVO ODLAGANJE

Možete pomoći u zaštiti životne sredine!

Ne zaboravite da poštujete lokalne propise: neispravnu električnu opremu odložite u odgovarajući centar za odlaganje otpada.

GARANCIJA

Davalac garancije i ovlašćeni servis, AD Vita d.o.o., Tovarniška 7b, 3210 Slovenske Konjice, Slovenija, obavezuje se da obezbijedi besprekorno funkcionisanje proizvoda u garantnom roku. Tokom garantnog roka, koji počinje isporukom proizvoda, popravimo sve nedostatke ili kvarove na proizvodu koji se pojave tokom normalne upotrebe, pod uslovom da proizvod nisu dirala lica koja nije ovlastio izdavalac garantnog lista i da su korišćeni samo originalni rezervni dijelovi.

Prava potrošača

Ako roba za koju je izdata garancija ne odgovara specifikacijama ili nema svojstva navedena u garantnom listu ili reklamnoj poruci, potrošač može najprije zahtijevati otklanjanje nedostataka. Ukoliko se nedostaci ne otklone u roku od ukupno 30 dana (**rok za rješavanje reklamacije**) od dana kada je proizvođač ili ovlašćeni servis primio zahtjev kupca za otklanjanje nedostataka, davalac garancije i ovlašćeni servis će besplatno zamijeniti robu istom, novom i besprekornom. Period od 30 dana može se produžiti za najkraće potrebno vrijeme potrebno za završetak popravke ili zamjene, ali ne duže od 15 dana. Pri određivanju produženog roka uzimaju se u obzir priroda i složenost robe, priroda i ozbiljnost neispravnosti, kao i trud potreban za završetak popravke ili zamjene. Davalac garancije i ovlašćeni servis će obavijestiti potrošača o broju dana za produženje i o razlozima produženja prije isteka originalnog roka od 30 dana.

Ako davalac garancije i ovlašćeni servis ne uspiju popraviti ili zamijeniti robu novom u zadatom roku, potrošač može zatražiti povraćaj cjelokupnog iznosa od proizvođača ili može zatražiti proporcionalno smanjenje kupoprodajne cijene. Ako potrošač zahtijeva proporcionalno smanjenje cijene, smanjenje će biti srazmjerno smanjenju vrijednosti robe koju je potrošač primio, u odnosu na vrijednost koju bi roba imala da je ispravna. Bez obzira na navedeno, potrošač može zatražiti povraćaj plaćenog iznosa od davaoca garancije i ovlašćenog servisa ako se neispravnost pojavi u roku kraćem od 30 dana od isporuke robe.

Za zamijenjenu robu ili zamijenjeni bitni dio robe novim, davalac garancije i ovlašćeni servis izdaće novi garantni list.

Ako davalac garancije ili ovlašćeni servis ne dostave zamjensku robu potrošaču na privremeno korišćenje, potrošač ima pravo tražiti naknadu štete zbog nemogućnosti korišćenja robe od trenutka kada je zatražio popravku ili zamjenu do isteka roka.

Troškove materijala, rezervnih dijelova, rada i transporta koji proizilaze iz popravke kvarova ili zamjene robe novom snose davalac garancije i ovlašćeni servis.

Prava potrošača koja se mogu ostvariti na osnovu garantnog lista prestaju nakon dvije godine od dana njihovog korišćenja.

Obavezna garancija takođe važi i ako za robu za koju je potrebna garancija nije izdat garantni list ili ako nije isporučena potrošaču.

Potrošač ima zakonsko pravo besplatno podnijeti garancijske zahtjeve protiv prodavca u slučaju neispravnosti robe. Garancija ne isključuje prava potrošača koja proizilaze iz obavezne garancije ispravnosti proizvoda.

Važenje

Garancija ne pokriva:

1. mehanička oštećenja i kvarove usljed nestručne upotrebe i održavanja;
2. nedostatke uzrokovane višom silom;
3. potrošni materijal.

Garancija važi u zemlji u kojoj je obavljena kupovina i može se ostvariti na mjestu kupovine ili kod ovlašćenog uvoznika za to tržište, kako je navedeno na deklaraciji proizvoda na pakovanju. Račun za proizvod je obavezan prilog prilikom ostvarivanja prava na garanciju.

Garancija ne isključuje prava potrošača koja proizilaze iz odgovornosti prodavca za nedostatke robe. Potrošač ima zakonsko pravo besplatno podnijeti garancijske zahtjeve protiv prodavca u slučaju nepravilnosti robe.

Garantni rok je 24 mjeseca. Uslugu pruža uvoznik za svako specifično tržište.

Garantni postupak

Potrošač ostvaruje pravo na garanciju na prodajnom mjestu gdje je roba kupljena ili na drugom prodajnom mjestu prodavca u istoj državi u kojoj je obavljena kupovina. Potrošač na prodajnom mjestu potpisuje obrazac za prigovor i predaje ga prodavcu. Davalac garancije kontaktiraće potrošača u roku od 5 radnih dana od prijema prigovora.

Potrošač se može informisati o svojim pravima i postupku ostvarivanja garancije kontaktiranjem korisničke podrške putem e-maila na info@vitapur.me ili pozivom na broj 067/00-26-10.

Održavanje nakon garancije, servis i rezervni dijelovi

Period za obezbjeđivanje servisa, održavanja i rezervnih dijelova je 3 godine od isteka garantnog roka.

Naziv proizvoda: _____

Datum isporuke: _____

Ве молиме внимателно прочитајте го ова упатство за употреба пред употреба и зачувајте го за понатамошна употреба.

1. ПРЕДУПРЕДУВАЊА И БЕЗБЕДНОСНИ МЕРКИ

- Овој апарат е наменет само за нормална употреба во домаќинството. Не користете го овој апарат за ништо друго освен за наменетата употреба.
- Ако апаратот се користи неправилно или за професионални или полупрофесионални цели или ако не се користи според упатството за употреба, гаранцијата станува неважечка.
- Овој апарат не е наменет за употреба од лица (вклучувајќи деца) со намалени физички, сетилни или ментални способности, или лица со недостаток на искуство или лица кои не се запознаени со апаратот, освен ако не се под надзор или со инструкции за употребата на апаратот од страна на лица одговорни за нивната безбедност.
- Чувајте го апаратот и кабелот за напојување подалеку од дофат на деца. Никогаш не треба да им се дозволи на децата да работат со апаратот без надзор од возрасен.
- Не оставајте го апаратот без надзор додека го користите.
- Пред да го користите апаратот, проверете дали напојувањето е во бараниот опсег на напон (220–240V, 50/60Hz).
- Поврзете го апаратот само во заземјен штекер и погрижете се правилно да го вметнете приклучокот.
- Редовно проверувајте го апаратот и кабелот за напојување за какви било знаци на оштетување. Ако некој дел од апаратот е оштетен, престанете да го користите и контактирајте со службата за корисници за помош.
- Не потопувајте го апаратот, кабелот за напојување или приклучокот во вода или други течности. Не дозволувајте вода или други течности да дојдат во допир со електричните компоненти.
- Избегнувајте влечење на кабелот за напојување и држете го подалеку од жешки површини, остри рабови и места каде што може да се оштети.
- Апаратот може да се загрее за време на употребата. Ракувајте внимателно. Држете ги рацете и лицето подалеку од излезот за топол воздух за време на употребата.
- Употребувајте го апаратот само на рамна, стабилна површина и на површина отпорна на топлина. Чувајте го апаратот подалеку од запаливи материјали.
- Никогаш не ставајте предмети врз апаратот. Одржувајте растојание од најмалку 10 cm од сите страни за време на употребата.
- Не блокирајте го влезот или излезот на воздухот за време на работата.
- Не ставајте масло или маснотии директно во фритезата.
- Ако се испушти црн чад, веднаш исклучете го и оставете го апаратот да се излади.
- Секогаш исклучувајте го апаратот кога не го користите и пред чистење. Оставете го да се излади 30 минути пред да го исчистите или складираате.
- Избришете ја надворешноста со влажна крпа и исушете ги сите делови пред складирањето.
- Измијте ги додатците со топла вода и благ детергент. Не користете абразивни сунѓери или метален прибор.
- Чувајте го апаратот на ладно и суво место.

2. ПРЕЗЕНТАЦИЈА НА ПРОИЗВОД

- 1 Единица за грејач
- 2 Базна единица
- 3 Послужавник
- 4 Корпа за фритеза
- 5 Тенџере
- 6 Капак
- 7 Тава за скара
- 8 Копче за превртување
- 9 Дигитална контролна табла

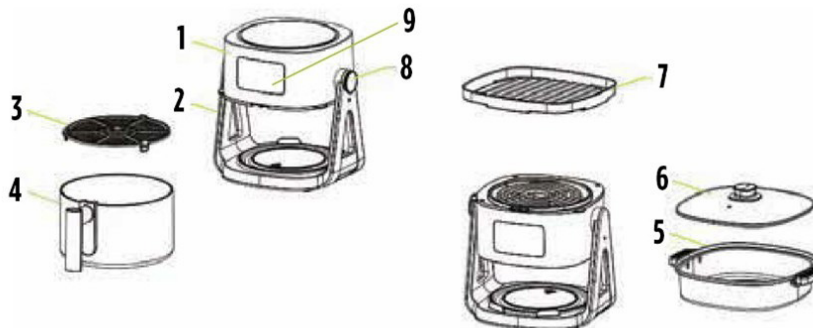

3. ПРЕД ПРВА УПОТРЕБА

- Отпакувајте ја кутијата и проверете дали има видливи оштетувања. Проверете дали се вклучени сите делови.
- Избришете ја внатрешната и надворешната страна на апаратот со мека, влажна крпа. Исушете темелно.
- Измијте ја корпата и додатците со топла вода и благ детергент. Исушете темелно.
- Уверете се дека апаратот е чист и сув пред да го приклучите на струја.
- Не додавајте масло или маст директно во корпата за пржење или во апаратот.
- Не ги блокирајте отворите за вентилација и не ставајте предмети врз уредот.

4. КОРИСТЕЊЕ НА ФРИТЕЗАТА НА ВОЗДУХ

- Поставете го апаратот на рамна површина отпорна на топлина и поврзете го приклучокот во заземјен штекер.
- Извадете ја корпата, додајте храна (до максималното полнење) и повлечете ја корпата назад во апаратот.
- Користете ја контролната табла за да изберете однапред поставен режим на готвење или рачно да ги прилагодите температурата и времето.
- Превртете ја или протресете ја храната до половина од готвењето за изедначени резултати.
- Кога ќе заврши готвењето, внимателно извадете ја корпата и проверете дали е готово.
- Ако не е целосно сварена, вратете ја корпата и поставете дополнително време.
- Оставете ги топлиите компоненти да се изладат пред ракување или чистење.

5. СПЕЦИЈАЛЕН РЕЖИМ НА ГОТВЕЊЕ: ТАВА ЗА СКАРА И ТЕНЏЕРЕ

- Исклучете го и исклучете го апаратот од штекерот.
- Отстранете ја корпата за пржење. Извлечете го сивото копче за превртување и превртете го грејачот.
- Ставете ја тавата за скара или тенџерето на грејачот.
- Изберете го режимот за тава или тенџере преку контролната табла.
- Режимот на тенџере дозволува само прилагодување на времето. Претходно поставеното поставување е 30 минути.
- Температурниот опсег за режимот на скара се протега до 220°C.
- Овие начини на готвење се идеални за помфрит, месо на скара и специјални јадења.

6. КОНТРОЛНА ТАБЛА

РЕЖИМ НА ФРИТЕЗА НА ВОЗДУХ РЕЖИМ НА СКАРА

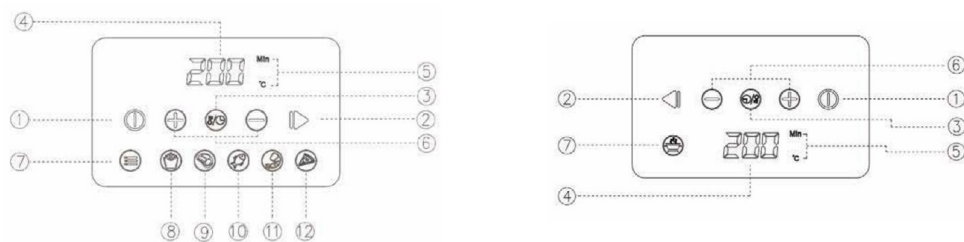

- 1 Power/Stop Копче (вклучување/исклучување): ја активира контролната табла или го исклучува уредот.
- 2 Копче за почеток/пауза: го започнува или паузира процесот на готвење.
- 3 Копче за температура/време: се префрла помеѓу приказ на температура и време.
- 4 LED дисплеј: ги прикажува температурата, времето и статусот на готвење.
- 5 Приказ на единицата за температура/време
- 6 Копчиња за прилагодување: Изменете ја температурата (80–200°C или до 220°C во режим на скара) и времето (1–60 минути).
- 7 Копче за избор на мени: Циклира низ претходно поставените режими за готвење.
- 8–12 Претходно поставени режими за готвење за пржење на воздух: French Fries (Помфрит), Chicken (Пилешко), Fish (Риба), Shrimp (Ракчиња), Pizza (Пица).

7. ЧИСТЕЊЕ И ОДРЖУВАЊЕ

- a) Секогаш исклучувајте го апаратот од струја и оставете го да се излади пред да го чистите.
- b) Отстранете ја корпата и додатоците, а потоа измијте ги со топла вода и благ детергент.
- c) Избегнувајте метален прибор и абразивни сунѓери за заштита на нелепливиот слој.
- d) Користете мека четка за да ги отстраните остатоците од храна од грејниот елемент.
- e) Надворешноста исчистете ја со влажна крпа. Темелно исушете ги сите делови пред складирањето.
- f) Да се чува на ладно и суво место.

8. РЕШАВАЊЕ ПРОБЛЕМИ

Проблем	Можна причина	Можно решение
Фритезата на воздух не работи.	· Апаратот не е приклучен на струја.	· Приклучете го апаратот во заземјен штекер.
	· Тајмерот не е поставен.	· Поставете го саканото време за готвење со помош на контролната табла.
	· Корпата за пржење не е правилно ставена.	· Вметнете ја корпата целосно во уредот.
Храната не е доволно зготвена.	· Премногу храна во корпата.	· Гответе ја храната во помали серии за рамномерно пржење.
	· Температурата е поставена премногу ниска.	· Зголемете ја температурата на готвење по потреба.
	· Времето за готвење е прекратко.	· Додадете повеќе време за готвење и проверете повторно.
Храната не е рамномерно зготвена.	· Некоја храна треба да се преврти за време на готвењето.	· Протресете или превртете ја храната како помфрит на половина пат од готвењето за подобри резултати.
Корпата не се лизга на своето место.	· Премногу храна во корпата.	· Не ја полнете корпата над линијата за максимално полнење.
	· Кошницата не е правилно порамнета.	· Повторно вметнете ја корпата целосно додека не слушнете „клик“.
Храната не е крцкава.	· Премногу влага или недоволно масло.	· Темелно исушете ја храната и употребете мала количина масло.
Од апаратот излегува бел чад.	· Готвење храна богата со маснотии (на пр., масно месо).	· Ова е нормално, но се препорачува потоа да ја исчистите фритезата.
	· Остаток од масло или храна заглавени внатре.	· Темелно исчистете го апаратот пред следната употреба.

9. ТЕХНИЧКИ СПЕЦИФИКАЦИИ

Моќност:	1500 W
Напон:	220–240 V
Фреквенција:	50/60 Hz
Капацитет:	4,5L (корпа за фритеза) / 2,5L (тенџере со капак)



ОДРЖЛИВО УПРАВУВАЊЕ СО ОТПАД

Можете да помогнете во заштитата на животната средина!
Не заборавате да ги следите локалните прописи: фрлете ја неработната електрична опрема во соодветен центар за отстранување отпад.

ГАРАНЦИЈА

Давателот на гаранција и овластен сервисер, AD Vita d.o.o., Tovarniška 7b, 3210 Slovenske Konjice, Словенија преземаат обврска да осигураат дека производот ќе функционира беспрекорно за време на гаранцискиот период. За време на гаранцискиот период, кој започнува по испораката на производот, ние ќе ги поправиме сите дефекти или дефекти на производот што се појавуваат при нормална употреба, под услов производот да не е манипулиран од лица кои не се овластени од издавачот на сертификатот за гаранција и дека се користени само оригинални резервни делови.

Права на Потрошувачите

Доколку производите за кои е издадена гаранцијата не ги исполнуваат спецификациите или ги немаат својствата наведени во гаранцискиот сертификат или рекламната порака, потрошувачот може прво да побара корекција на дефектите. Доколку дефектите не се решат во рок од вкупно 30 дена (**периодот за решавање на жалбите**) од денот кога производителот или овластениот давател на услуги го примиле барањето од потрошувачот да ги исправи дефектите, давателот на гаранцијата и овластениот давател на услуги ќе го заменат производот со истиот, нов и беспрекорен производ бесплатно. Периодот од 30 дена може да се продолжи за најкраткото потребно време потребно за завршување на поправката или замената, но не повеќе од 15 дена. При одредување на продолжениот период, се земаат предвид природата и сложеноста на производот, природата и сериозноста на несообразноста и напорот потребен за завршување на поправката или замената. Давателот на гаранцијата и овластениот давател на услуги ќе го известат потрошувачот за бројот на денови за продолжување и причините за продолжувањето пред истекот на оригиналниот период од 30 дена.

Доколку давателот на гаранцијата и овластениот давател на услуги не успеат да го поправат или заменат производот со нов во определениот рок, потрошувачот може да побара целосно враќање на средствата од производителот или да побара пропорционално намалување на куповната цена. Доколку потрошувачот бара пропорционално намалување на цената, намалувањето ќе биде пропорционално на намалувањето на вредноста на производот што го примил потрошувачот, во споредба со вредноста што производот би го имал доколку е во сообразност.

Без оглед на горенаведеното, потрошувачот може да побара враќање на исплатениот износ од давателот на гаранцијата и овластениот давател на услуги доколку неусогласеноста се случи во рок од помалку од 30 дена од испораката на производот.

За заменет производ или заменет суштински дел од производот со нов, давателот на гаранција и овластениот давател на услуги ќе издадат нов сертификат за гаранција.

Доколку давателот на гаранција или овластениот давател на услуги не обезбеди замена на производ за привремена употреба на потрошувачот, потрошувачот има право да бара отштета за неможноста да го користи производот од моментот кога побарал поправка или замена додека не се комплетира.

Трошоците за материјали, резервни делови, работна сила и транспорт што произлегуваат од поправка на дефекти или замена на производот со нов ги покриваат давателот на гаранцијата и овластениот сервисер.

Правата на потрошувачите, кои можат да се остварат врз основа на гаранциски сертификат, истекуваат две години од датумот на нивното остварување.

Задолжителната гаранција се применува и ако не е издаден сертификат за гаранција за производи за кои е потребна гаранција или ако не е доставен до потрошувачот.

Потрошувачот има законско право да поднесе барања за гаранција без надомест против продавачот во случај на несообразност на производот. Гаранцијата не ги исклучува правата на потрошувачите кои произлегуваат од задолжителната гаранција за сообразност на продуктот.

Валидност

Гаранцијата не покрива:

1. Механичко оштетување и дефекти поради неправилно користење и одржување;
2. Дефекти предизвикани од виша сила;
3. Потрошни материјали.

Гаранцијата важи во земјата каде што е извршено купувањето и може да се побара на местото на купување или кај овластениот увозник за тој пазар, како што е наведено во декларацијата на производот на пакувањето. Фактурата на производот е задолжителен прилог кога барате гаранција.

Гаранцијата не ги исклучува правата на потрошувачот кои произлегуваат од одговорноста на продавачот за дефекти на производот.

Потрошувачот има законско право да поднесе барања за гаранција без надомест против продавачот во случај на несообразност на производот.

Гаранцискиот период е 24 месеци. Услугата ја обезбедува увозникот за секој конкретен пазар.

Процедура за Барање Гаранција

Потрошувачот ја бара гаранцијата на продажното место каде што е купен производот или во друго продажно место на продавачот во истата земја каде што е извршено купувањето. Потрошувачот потпишува формулар за приговор на продажното место и го доставува до продавачот. Давателот на гаранцијата ќе го контактира потрошувачот во рок од 5 работни дена од приемот на жалбата.

Потрошувачот може да добие информации за своите права и постапката за барање гаранција со контактирање на корисничката поддршка преку имејл на info@vitapur.si или на телефон +386 3 292 79 90.

После-Гаранциско Одржување, Сервисирање, и Резервни Делови

Времето за обезбедување на сервис, одржување и резервни делови е 3 години од крајот на гаранцискиот период.

Име на производот: _____

Датум на испорака: _____

Lees deze gebruikershandleiding zorgvuldig door vóór gebruik en bewaar het voor toekomstig gebruik.

1. WAARSCHUWINGEN EN VEILIGHEIDSVOORSCHRIFTEN

- Dit apparaat is uitsluitend bedoeld voor normaal huishoudelijk gebruik. Gebruik dit apparaat niet voor andere doeleinden dan waarvoor het bestemd is.
- Als het apparaat niet op de juiste manier of voor professionele of semi-professionele doeleinden wordt gebruikt, of als het niet volgens de gebruikershandleiding wordt gebruikt, vervalt de garantie.
- Dit apparaat is niet bedoeld voor gebruik door personen (inclusief kinderen) met beperkte lichamelijke, zintuiglijke of geestelijke vermogens, of personen met gebrek aan ervaring of die niet vertrouwd zijn met het apparaat, tenzij onder toezicht of met instructies over het gebruik van het apparaat door personen die verantwoordelijk zijn voor hun veiligheid.
- Houd het apparaat en het stroomsnoer buiten het bereik van kinderen. Kinderen mogen het apparaat nooit bedienen zonder toezicht van een volwassene.
- Laat het apparaat tijdens het gebruik niet onbeheerd achter.
- Voordat u het apparaat in gebruik neemt, moet u controleren of de stroomvoorziening binnen het vereiste spanningsbereik ligt (220-240V, 50/60Hz).
- Sluit het apparaat alleen aan op een geaard stopcontact en zorg ervoor dat de stekker goed in het stopcontact zit.
- Controleer het apparaat en het stroomsnoer regelmatig op tekenen van beschadiging. Als een onderdeel van het apparaat beschadigd is, stop dan met het gebruik en neem contact op met de klantenservice voor ondersteuning.
- Dompel het apparaat, het stroomsnoer of de stekker niet onder in water of andere vloeistoffen. Laat geen water of andere vloeistoffen in contact komen met de elektrische onderdelen.
- Trek niet aan het stroomsnoer en houd het uit de buurt van hete oppervlakken, scherpe randen en plaatsen waar het beschadigd kan raken.
- Het apparaat kan tijdens het gebruik heet worden. Ga er voorzichtig mee om. Houd handen en gezicht uit de buurt van de hete luchtuitlaat tijdens het gebruik.
- Gebruik het apparaat alleen op een vlakke, stabiele en hittebestendige ondergrond. Houd het apparaat uit de buurt van brandbare materialen.
- Plaats nooit voorwerpen op het apparaat. Houd tijdens het gebruik aan alle kanten minstens 10 cm ruimte vrij.
- Blokkeer de luchtinlaat of -uitlaat niet tijdens het gebruik.
- Giet geen olie of vet rechtstreeks in de airfryer.
- Trek bij zwarte rook onmiddellijk de stekker uit het stopcontact en laat het apparaat afkoelen.
- Trek altijd de stekker uit het stopcontact als u het apparaat niet gebruikt en voordat u het schoonmaakt. Laat het apparaat 30 minuten afkoelen voordat u het schoonmaakt of opbergt.
- Veeg de buitenkant af met een vochtige doek en droog alle onderdelen voordat u het apparaat opbergt.
- Was de accessoires met warm water en een mild afwasmiddel. Gebruik geen schuursponsjes of metalen keukengerei.
- Bewaar het apparaat op een koele, droge plaats.

2. PRODUCTPRESENTATIE

- 1 Verwarmingseenheid
- 2 Basiseenheid
- 3 Bakplaat
- 4 Mandje
- 5 Pan
- 6 Deksel
- 7 Grillpan
- 8 Draaiknop
- 9 Digitaal bedieningspaneel

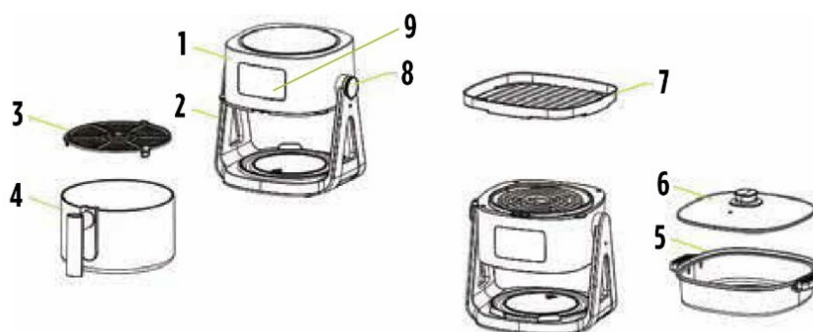

3. VÓÓR HET EERSTE GEBRUIK

- Haal de doos uit de verpakking en controleer de onderdelen op zichtbare schade. Controleer of alle onderdelen aanwezig zijn.
- Maak de binnen- en buitenkant van het apparaat schoon met een zachte, vochtige doek. Maak het grondig droog.
- Was het mandje en de accessoires met warm water en een mild afwasmiddel. Maak alles grondig droog.
- Zorg ervoor dat het apparaat schoon en droog is voordat u het op het stroomnet aansluit.
- Doe geen olie of vet rechtstreeks in het mandje of het apparaat.
- Blokkeer de ventilatie-openingen niet en plaats geen voorwerpen op het apparaat.

4. DE AIRFRYER GEBRUIKEN

- Plaats het apparaat op een vlak, hittebestendig oppervlak en steek de stekker in een geaard stopcontact.
- Verwijder het mandje, voeg voedsel toe (tot aan de maximale vulstreep) en schuif het mandje terug in het apparaat.
- Gebruik het bedieningspaneel om een vooraf ingestelde kookstand te selecteren of stel de temperatuur en tijd handmatig in.
- Draai of schud het voedsel halverwege de baktijd voor een gelijkmatig resultaat.
- Als het bakken klaar is, verwijdert u het mandje voorzichtig en controleert u of het voedsel gaar is.
- Als het voedsel niet gaar is, plaatst u het mandje terug en stelt u extra tijd in.
- Laat hete onderdelen afkoelen voordat u ze aanraakt of schoonmaakt.

5. SPECIALE KOOKSTAND: GRILLPAN EN PAN

- Schakel het apparaat uit en haal de stekker uit het stopcontact.
- Verwijder het mandje. Trek de grijze draaiknop naar buiten en draai de verwarmingseenheid om.
- Plaats de grillpan of pan op de verwarmingseenheid.
- Selecteer de modus voor de grillpan of pan via het bedieningspaneel.
- In de modus voor de pan kunt u alleen de tijd instellen. De vooringestelde instelling is 30 minuten.
- Het temperatuurbereik voor de grill-modus gaat tot 220°C.
- Deze kookstanden zijn ideaal voor roerbakken, het grillen van vlees en speciale gerechten.

6. BEDIENINGSPANEEL

AIRFRYER MODUS

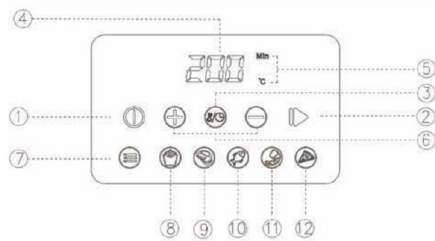

GRILL-MODUS

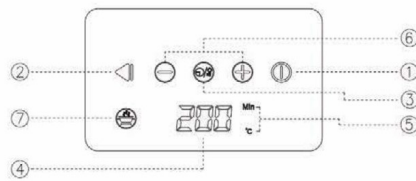

- 1 Aan/uit- of Stopknop: Hiermee activeert u het bedieningspaneel of schakelt u het apparaat uit.
- 2 Start/Pauze-knop: Begint of pauzeert het kookproces.
- 3 Temperatuur-/tijdknop: Schakelt tussen temperatuur- en tijdweergave.
- 4 LED-scherm: Geeft temperatuur, tijd en kookstatus weer.
- 5 Temperatuur-/tijdweergave
- 6 Instelknoppen: Temperatuur (80-200°C of tot 220°C in grill-modus) en tijd (1-60 minuten) wijzigen.
- 7 Menu-knop: Bladert door de vooraf ingestelde kookstanden.
- 8 – 12 vooraf ingestelde kookstanden voor de airfryer: French Fries (friet), Chicken (kip), Fish (vis), Shrimp (garnalen), Pizza.

7. REINIGING EN ONDERHOUD

- a) Trek altijd de stekker uit het stopcontact en laat het apparaat afkoelen voordat u het schoonmaakt.
- b) Verwijder het mandje en de accessoires en was ze af met warm water en een mild afwasmiddel.
- c) Vermijd metalen keukengerei en schuursponsjes om de antiaanbaklaag te beschermen.
- d) Gebruik een zachte borstel om etensresten van het verwarmingselement te verwijderen.
- e) Reinig de buitenkant met een vochtige doek. Droog alle onderdelen goed af voordat u het apparaat opbergt.
- f) Bewaar het op een koele, droge plaats.

8. PROBLEMEN OPLOSSEN

Fout	Mogelijke oorzaak	Mogelijke oplossing
De airfryer werkt niet.	· De stekker van het apparaat zit niet in het stopcontact.	· Steek de stekker van het apparaat in een geaard stopcontact.
	· De timer is niet ingesteld.	· Stel de gewenste kooktijd in met behulp van het bedieningspaneel.
	· Het mandje is niet goed geplaatst.	· Plaats het mandje volledig in het apparaat.
Het eten is niet gaar genoeg.	· Te veel voedsel in het mandje.	· Bak het voedsel in kleinere porties om het gelijkmatig te garen.
	· Temperatuur is te laag ingesteld.	· Verhoog de kooktemperatuur indien nodig.
	· De kooktijd is te kort.	· Voeg meer kooktijd toe en controleer opnieuw.
Het eten is niet gelijkmatig gegaard.	· Sommige soorten voedsel moeten tijdens het koken worden omgedraaid.	· Schud of draai voedsel zoals frietjes halverwege de bereiding om voor betere resultaten.
Het mandje schuift niet op zijn plaats.	· Te veel voedsel in het mandje.	· Vul het mandje niet boven de maximale vullijn.
	· Mandje is niet goed uitgelijnd.	· Plaats het mandje goed terug totdat u een "klik" hoort.
Het eten is niet knapperig.	· Te veel vocht of te weinig olie.	· Droog het voedsel grondig en gebruik een kleine hoeveelheid olie.
Er komt witte rook uit het apparaat.	· Koken van vetrijk voedsel (bv. vet vlees).	· Dit is normaal, maar het is aan te raden om de airfryer daarna schoon te maken.
	· Achtergebleven olie of voedsel.	· Reinig het apparaat grondig voor het volgende gebruik.

9. TECHNISCHE SPECIFICATIES

Vermogen:	1500 W
Spanning:	220–240 V
Frequentie:	50/60 Hz
Capaciteit:	4,5L (mandje van de airfryer) / 2,5L (pan met deksel)



MILIEUVRIENDELIJKE AFVALVERWIJDERING

U kunt helpen het milieu te beschermen!

Houd u aan de plaatselijke voorschriften: gooi niet-werkende elektrische apparaten weg bij een daarvoor geschikt afvalverwerkingscentrum.

GARANTIE

De garantieverstrekker en geautoriseerde serviceprovider, AD Vita d.o.o., Tovarniška 7b, 3210 Slovenske Konjice, Slovenië, neemt de verplichting op zich om ervoor te zorgen dat het product tijdens de garantieperiode probleemloos functioneert. Tijdens de garantieperiode, die begint bij de levering van het product, repareren wij alle defecten of storingen van het product die optreden tijdens normaal gebruik, op voorwaarde dat er niet aan het product gesleuteld is door personen die niet geautoriseerd zijn door de uitgever van het garantiecertificaat en dat er alleen originele reserveonderdelen zijn gebruikt.

Rechten van de consument

Als de goederen waarvoor de garantie is verstrekt niet voldoen aan de specificaties of niet de eigenschappen hebben die in het garantiebewijs of de reclameboodschap worden vermeld, kan de consument eerst verzoeken om de gebreken te verhelpen. Als de gebreken niet binnen in totaal 30 dagen zijn opgelost (**de klachtafhandelperiode**) vanaf de dag dat de fabrikant of geautoriseerde serviceprovider het verzoek van de consument om de gebreken op te lossen heeft ontvangen, zullen de garantieverlener en geautoriseerde serviceprovider de goederen gratis vervangen door dezelfde, nieuwe en probleemloze goederen. De periode van 30 dagen kan verlengd worden met de kortste tijd die nodig is om de reparatie of vervanging uit te voeren, maar niet langer dan 15 dagen. Bij het bepalen van de verlengingsperiode wordt rekening gehouden met de aard en complexiteit van de goederen, de aard en ernst van de gebreken en de inspanning die nodig is om de reparatie of vervanging uit te voeren. De garantieverstrekker en geautoriseerde serviceprovider zullen de consument op de hoogte brengen van het aantal dagen van de verlenging en de redenen voor de verlenging voordat de oorspronkelijke periode van 30 dagen afloopt.

Als het de garantieverstrekker en de geautoriseerde serviceverlener niet lukt om de goederen binnen de gestelde termijn te repareren of door nieuwe te vervangen, kan de consument de fabrikant verzoeken om volledige terugbetaling of om een evenredige vermindering van de aankoopprijs. Als de consument een evenredige vermindering van de prijs vraagt, zal de vermindering evenredig zijn aan de vermindering van de waarde van de goederen die de consument heeft ontvangen, vergeleken met de waarde die de goederen zouden hebben als ze aan de eisen zouden voldoen. Ongeacht het bovenstaande kan de consument een terugbetaling van het betaalde bedrag vragen aan de garantieverstrekker en geautoriseerde serviceprovider als het gebrek zich voordoet binnen minder dan 30 dagen na levering van de goederen.

Voor vervangen goederen of een vervangen essentieel onderdeel van de goederen door een nieuw exemplaar, geven de garantieverstrekker en geautoriseerde serviceprovider een nieuw garantiecertificaat.

Als de garantieverstrekker of geautoriseerde serviceprovider geen vervangende goederen voor tijdelijk gebruik aan de consument levert, heeft de consument het recht om schadevergoeding te eisen voor het niet kunnen gebruiken van de goederen vanaf het moment dat er om reparatie of vervanging werd gevraagd totdat de reparatie of vervanging is voltooid.

De kosten voor materialen, reserveonderdelen, arbeid en transport die voortvloeien uit de reparatie van defecten of de vervanging van goederen door nieuwe worden gedekt door de garantieverstrekker en geautoriseerde serviceprovider. De rechten van de consument, die kunnen worden uitgeoefend op basis van het garantiecertificaat, vervallen twee jaar na de datum dat deze werden uitgeoefend.

De verplichte garantie geldt ook als er geen garantiebewijs is afgegeven voor goederen waarvoor garantie vereist is of als het niet aan de consument is geleverd.

De consument heeft het wettelijke recht om gratis garantieclaims in te dienen tegen de verkoper in geval van gebreken bij de goederen. De garantie sluit de rechten van de consument die voortvloeien uit de verplichte garantie van conformiteit van het product niet uit.

Geldigheid

De garantie dekt niet:

1. mechanische schade en defecten als gevolg van onjuist gebruik en onderhoud;
2. defecten veroorzaakt door overmacht;
3. verbruiksmaterialen.

De garantie is geldig in het land waar de aankoop is gedaan en kan worden geclaimd op de plaats van aankoop of bij de geautoriseerde importeur voor die markt, zoals aangegeven in de productverklaring op de verpakking. De productfactuur is een verplichte bijlage bij het claimen van de garantie.

De garantie sluit de rechten van de consument die voortvloeien uit de aansprakelijkheid van de verkoper voor gebreken aan de goederen niet uit. De consument heeft het wettelijke recht om gratis garantieclaims in te dienen tegen de verkoper in geval van gebreken bij de goederen. De garantieperiode is 24 maanden. Service wordt verleend door de importeur voor elke specifieke markt.

Procedure voor garantieclaims

De consument claimt de garantie bij het verkooppunt waar de goederen gekocht zijn of bij een ander verkooppunt van de verkoper in hetzelfde land waar de aankoop gedaan is. De consument ondertekent een klachtenformulier bij het verkooppunt en stuurt dit naar de verkoper. De garantieverstrekker neemt binnen 5 werkdagen na ontvangst van de klacht contact op met de consument.

De consument kan informatie verkrijgen over zijn rechten en de procedure om aanspraak te maken op de garantie door contact op te nemen met de klantenservice via e-mail op info@vitapur.si of door te bellen naar +386 3 292 79 90.

Onderhoud, service en reserveonderdelen na de garantie

De termijn voor service, onderhoud en reserveonderdelen is 3 jaar vanaf het einde van de garantieperiode.

Productnaam: _____

Datum van de levering: _____

Przed użyciem należy uważnie przeczytać instrukcję obsługi i zachować ją na przyszłość.

1. OSTRZEŻENIA I ŚRODKI OSTROŻNOŚCI

- To urządzenie jest przeznaczone wyłącznie do normalnego użytku domowego. Nie używaj tego urządzenia do celów innych niż te, do których jest przeznaczone.
- Gwarancja traci ważność w przypadku niewłaściwego użytkowania urządzenia lub jego użytkowania niezgodnie z instrukcją obsługi, w celach profesjonalnych lub półprofesjonalnych.
- Urządzenie to nie jest przeznaczone do użytku przez osoby (w tym dzieci) o ograniczonej sprawności fizycznej, sensorycznej lub umysłowej, a także przez osoby nieposiadające doświadczenia lub niezaznajomione z urządzeniem, chyba że znajdują się pod nadzorem lub zostały poinstruowane na temat korzystania z urządzenia przez osoby odpowiedzialne za ich bezpieczeństwo.
- Przechowuj urządzenie i przewód zasilający w miejscu niedostępnym dla dzieci. Dzieciom nigdy nie wolno obsługiwać urządzenia bez nadzoru osoby dorosłej.
- Nie pozostawiaj urządzenia bez nadzoru podczas użytkowania.
- Przed użyciem urządzenia należy upewnić się, że napięcie zasilania mieści się w wymaganym zakresie (220–240 V, 50/60 Hz).
- Podłączaj urządzenie wyłącznie do uziemionego gniazdka i upewnij się, że wtyczka jest prawidłowo podłączona.
- Regularnie sprawdzaj, czy urządzenie i przewód zasilający nie noszą śladów uszkodzeń. Jeśli jakkolwiek część urządzenia ulegnie uszkodzeniu, zaprzestań jego używania i skontaktuj się z działem obsługi klienta, aby uzyskać pomoc.
- Nie zanurzaj urządzenia, przewodu zasilającego ani wtyczki w wodzie ani innym płynie. Nie dopuść do kontaktu elementów elektrycznych z wodą lub innymi płynami.
- Unikaj ciągnięcia za przewód zasilający i trzymaj go z dala od gorących powierzchni, ostrych krawędzi i miejsc, w których mógłby ulec uszkodzeniu.
- Urządzenie może się nagrzewać w trakcie użytkowania. Zachowaj ostrożność. Podczas użytkowania trzymaj ręce i twarz z dala od wylotu gorącego powietrza.
- Używaj urządzenia wyłącznie na płaskiej, stabilnej i odpornej na ciepło powierzchni. Trzymaj urządzenie z dala od materiałów łatwopalnych.
- Nigdy nie kładź żadnych przedmiotów na urządzeniu. Podczas użytkowania należy zachować co najmniej 10 cm odstępu ze wszystkich stron.
- Nie blokuj wlotu ani wylotu powietrza podczas pracy urządzenia.
- Nie wlewaj oleju lub tłuszczu bezpośrednio do frytkownicy.
- W przypadku wydobywania się czarnego dymu należy natychmiast odłączyć urządzenie od zasilania i odczekać, aż ostygnie.
- Zawsze odłączaj urządzenie od zasilania, gdy go nie używasz oraz przed czyszczeniem. Przed czyszczeniem lub przechowywaniem odczekaj 30 minut, aż urządzenie ostygnie.
- Przed schowaniem przetrzyj obudowę wilgotną szmatką i osusz wszystkie części.
- Akcesoria należy myć ciepłą wodą z dodatkiem łagodnego detergentu. Nie należy używać szorstkich gąbek ani metalowych przyborów.
- Przechowywać urządzenie w chłodnym i suchym miejscu.

2. PREZENTACJA PRODUKTU

- 1 jednostka grzewcza
- 2 Jednostka bazowa
- 3 tace
- 4 koszyki do frytkownicy
- 5 Ścieżka
- 6 Pokrywka
- 7 Patelnia grillowa
8. Przycisk przewracania
- 9 Cyfrowy panel sterowania

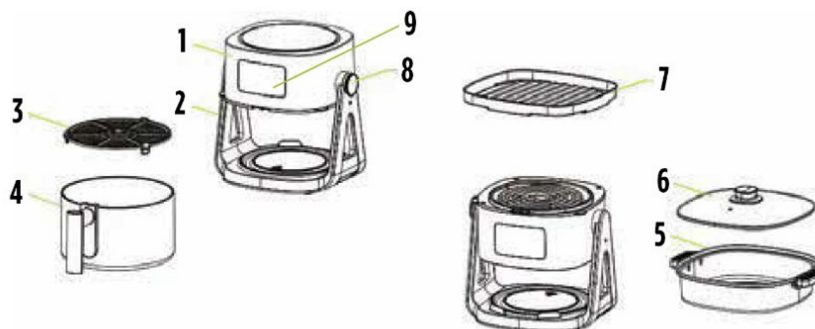

3. PRZED PIERWSZYM UŻYCIEM

- a) Rozpakuj i sprawdź, czy nie ma widocznych uszkodzeń. Sprawdź, czy wszystkie części są dołączone.
- b) Wytrzyj urządzenie od wewnątrz i od zewnątrz miękką, wilgotną ściereczką. Dokładnie osuszyć.
- c) Umyj koszyki i akcesoria ciepłą wodą z dodatkiem łagodnego detergentu. Dokładnie osuszyć.
- d) Przed podłączeniem urządzenia do zasilania upewnij się, że jest czyste i suche.
- e) Nie dodawaj oleju ani tłuszczu bezpośrednio do koszyka frytkownicy ani do urządzenia.
- f) Nie należy blokować otworów wentylacyjnych ani kłaść przedmiotów na urządzeniu.

4. UŻYWANIE FRYTKOWNICY BEZTŁUSZCZOWEJ

- a) Ustaw urządzenie na równej, odpornej na ciepło powierzchni i podłącz wtyczkę do uziemionego gniazdka elektrycznego.
- b) Wyjmij koszyk, dodaj żywność (do linii maksymalnego napełnienia) i wsuń koszyk z powrotem do urządzenia.
- c) Za pomocą panelu sterowania wybierz wstępnie ustawiony tryb gotowania lub ręcznie ustaw temperaturę i czas.
- d) Aby uzyskać równomierne efekty, w połowie gotowania obróć potrawę lub wstrząśnij nią.
- e) Po zakończeniu gotowania ostrożnie wyjmij koszyk i sprawdź, czy potrawa jest gotowa.
- f) Jeśli mięso nie jest w pełni upieczone, włóż je z powrotem do koszyka i ustaw dodatkowy czas.
- g) Przed dotknięciem lub czyszczeniem gorących elementów należy odczekać, aż ostygną.

5. SPECJALNY TRYB GOTOWANIA: PATELNI I GARNEK GRILLUJĄCY

- a) Wyłącz urządzenie i odłącz je od gniazdka.
- b) Wyjmij kosz frytkownicy. Wyciągnij szary przycisk obrotowy i odwróć grzejnik.
- c) Umieść patelnię lub garnek grillowy na jednostce grzewczej.
- d) Wybierz tryb pracy patelni lub garnka grillowego za pomocą panelu sterowania.
- e) Tryb garnkowy pozwala wyłącznie na regulację czasu. Ustawienie wstępne wynosi 30 minut.
- f) Zakres temperatur w trybie grillowania sięga 220°C.
- g) Te tryby gotowania idealnie nadają się do smażenia na patelni, grillowania mięsa i specjalnych dań.

6. PANEL STEROWANIA

TRYB FRYTKOWNICY BEZPOWIETRZNEJ

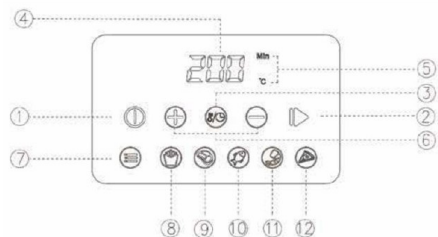

TRYB GRILLA

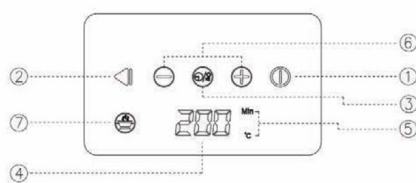

- 1 Przycisk zasilania/zatrzymania: Aktywuje panel sterowania lub wyłącza urządzenie.
- 2 Przycisk Start/Pauza: Rozpoczyna lub wstrzymuje proces gotowania.
- 3 Przycisk temperatury/czasu: Przełącza pomiędzy wyświetlaniem temperatury i czasu.
- 4 wyświetlacze LED: pokazują temperaturę, czas i stan gotowania.
5. Wyświetlacz jednostek temperatury/czasu
- 6 Przyciski regulacyjne: Modyfikuj temperaturę (80–200°C lub do 220°C w trybie grillowania) i czas (1–60 minut).
- 7 Przycisk wyboru menu: umożliwia przełączanie pomiędzy ustawionymi trybami gotowania.
- 8–12 Predefiniowanych trybów gotowania w urządzeniu Air Fryer: French Fries (frytki), Chicken (kurczak), Fish (ryba), Shrimp (krewetki), Pizza.

7. CZYSZCZENIE I KONSERWACJA

- a) Przed czyszczeniem zawsze odłączaj urządzenie od zasilania i pozwól mu ostygnąć.
- b) Wyjmij koszyk i akcesoria, a następnie umyj je ciepłą wodą z dodatkiem łagodnego detergentu.
- c) Aby chronić powłokę zapobiegającą przywieraniu, należy unikać stosowania metalowych przyborów kuchennych i szorstkich gąbek.
- d) Za pomocą miękkiej szczotki usuń resztki jedzenia z elementu grzejnego.
- e) Wyczyść zewnętrzną część wilgotną szmatką. Przed przechowywaniem dokładnie wysusz wszystkie części.
- f) Przechowywać w chłodnym i suchym miejscu.

8. ROZWIĄZYWANIE PROBLEMÓW

Fout	Mogelijke oorzaak	Mogelijke oplossing
De airfryer werkt niet.	· De stekker van het apparaat zit niet in het stopcontact.	· Steek de stekker van het apparaat in een geaard stopcontact.
	· De timer is niet ingesteld.	· Stel de gewenste kooktijd in met behulp van het bedieningspaneel.
	· Het mandje is niet goed geplaatst.	· Plaats het mandje volledig in het apparaat.
Het eten is niet gaar genoeg.	· Te veel voedsel in het mandje.	· Bak het voedsel in kleinere porties om het gelijkmatig te garen.
	· Temperatuur is te laag ingesteld.	· Verhoog de kooktemperatuur indien nodig.
	· De kooktijd is te kort.	· Voeg meer kooktijd toe en controleer opnieuw.
Het eten is niet gelijkmatig gegaard.	· Sommige soorten voedsel moeten tijdens het koken worden omgedraaid.	· Schud of draai voedsel zoals frietjes halverwege de bereiding om voor betere resultaten.
Het mandje schuift niet op zijn plaats.	· Te veel voedsel in het mandje.	· Vul het mandje niet boven de maximale vullijn.
	· Mandje is niet goed uitgelijnd.	· Plaats het mandje goed terug totdat u een "klik" hoort.
Het eten is niet knapperig.	· Te veel vocht of te weinig olie.	· Droog het voedsel grondig en gebruik een kleine hoeveelheid olie.

9. DANE TECHNICZNE

Moc :	1500 W
Woltaż:	220-240 V
Częstotliwość:	50/60Hz
Pojemność:	4,5 l (koszyk do frytkownicy) / 2,5 l (garnek z pokrywką)



UTYLIZACJA PRZYJAZNA DLA ŚRODOWISKA

Możesz pomóc chronić środowisko!
Pamiętaj o przestrzeganiu lokalnych przepisów: niesprawny sprzęt elektryczny należy oddać do odpowiedniego punktu utylizacji odpadów.

GWARANCJA

Dostawca gwarancji i autoryzowany serwis, AD Vita d.o.o., Tovarniška 7b, 3210 Slovenske Konjice, Słowenia, zobowiązuje się do zapewnienia, że produkt będzie działał bez zarzutu w okresie gwarancyjnym. W okresie gwarancyjnym rozpoczynającym się w chwili dostarczenia produktu naprawimy wszelkie wady i usterki produktu powstałe podczas normalnego użytkowania, pod warunkiem, że produkt nie był manipulowany przez osoby nieupoważnione przez wystawcę karty gwarancyjnej oraz że użyto wyłącznie oryginalnych części zamiennych.

Prawa Konsumenta

Jeżeli towar, na który została udzielona gwarancja, nie odpowiada specyfikacjom lub nie ma właściwości podanych w karcie gwarancyjnej lub w przekazie reklamowym, Konsument może w pierwszej kolejności żądać usunięcia wady. Jeżeli wady nie zostaną usunięte łącznie w ciągu 30 dni (**okres rozpatrzenia reklamacji**) od dnia otrzymania przez producenta lub autoryzowanego serwisanta wezwania konsumenta do usunięcia wad, gwarant i autoryzowany serwis wymienią towar na bezpłatnie ten sam, nowy i niewadliwy towar. Termin 30-dniowy może zostać przedłużony o najkrótszy czas niezbędny do wykonania naprawy lub wymiany, nie więcej jednak niż o 15 dni. Przy ustalaniu przedłużonego terminu uwzględnia się charakter i złożoność towaru, charakter i wagę niezgodności, a także wysiłek niezbędny do dokończenia naprawy lub wymiany. Dostawca gwarancji i autoryzowany serwis powiadomią konsumenta o liczbie dni przedłużenia i przyczynach przedłużenia przed upływem pierwotnego 30-dniowego okresu.

Jeżeli gwarant i autoryzowany serwis nie dokonają naprawy lub wymiany towaru na nowy w wyznaczonym terminie, konsument może żądać od producenta pełnego zwrotu pieniędzy lub proporcjonalnego obniżenia ceny zakupu. Jeżeli konsument zażąda proporcjonalnego obniżenia ceny, obniżka będzie proporcjonalna do zmniejszenia wartości otrzymanego towaru w porównaniu z wartością, jaką miałby towar, gdyby był zgodny. Niezależnie od powyższego Konsument może żądać od gwaranta i autoryzowanego serwisu zwrotu wpłaconej kwoty, jeżeli niezgodność wystąpi w terminie krótszym niż 30 dni od dnia dostarczenia towaru.

W przypadku wymienionego towaru lub istotnej części towaru na nowy, podmiot gwarancyjny i autoryzowany serwis wystawią nową kartę gwarancyjną.

Jeżeli gwarant lub autoryzowany usługodawca nie dostarczy konsumentowi towaru zastępczego do czasowego użytku, konsument ma prawo dochodzić odszkodowania za niemożność korzystania z towaru od chwili zażądania naprawy lub wymiany do czasu jej wykonania. Koszty materiałów, części zamiennych, robocizny i transportu powstałe w związku z naprawą wad lub wymianą towaru na nowy pokrywa podmiot gwarancyjny i autoryzowany serwis.

Prawa konsumenta, z których można skorzystać na podstawie karty gwarancyjnej, wygasają po upływie dwóch lat od dnia skorzystania z nich.

Gwarancja obowiązkowa obowiązuje również w przypadku, gdy na towar objęty gwarancją nie została wystawiona karta gwarancyjna lub jeżeli nie została ona dostarczona konsumentowi.

Konsument ma prawo do bezpłatnego dochodzenia roszczeń z tytułu rękojmi wobec sprzedawcy w przypadku niezgodności towaru z umową. Gwarancja nie wyłącza uprawnień konsumenta wynikających z obowiązkowej gwarancji zgodności produktu.

Ważność

Gwarancja nie obejmuje:

1. uszkodzeń i wad mechanicznych powstałych na skutek nieprawidłowego użytkowania i konserwacji;
2. wady spowodowane siłą wyższą;
3. materiały eksploatacyjne.

Gwarancja obowiązuje w kraju, w którym dokonano zakupu i można ją zgłosić w miejscu zakupu lub u autoryzowanego importera na ten rynek, jak wskazano w deklaracji produktu na opakowaniu. Faktura za produkt jest obowiązkowym załącznikiem przy ubieganiu się o gwarancję. Gwarancja nie wyłącza uprawnień konsumenta wynikających z odpowiedzialności sprzedawcy za wady towaru. Konsument ma prawo do bezpłatnego dochodzenia roszczeń z tytułu rękojmi wobec sprzedawcy w przypadku niezgodności towaru z umową. Okres gwarancji wynosi 24 miesiące. Usługę świadczy importer dla każdego konkretnego rynku.

Procedura reklamacyjna

Konsument korzysta z rękojmi w punkcie sprzedaży, w którym towar został zakupiony lub w innym punkcie sprzedaży sprzedawcy w tym samym kraju, w którym nastąpił zakup. Konsument podpisuje formularz reklamacyjny w punkcie sprzedaży i przekazuje go sprzedawcy. Gwarant kontaktuje się z Konsumentem w terminie 5 dni roboczych od dnia otrzymania reklamacji.

Konsument może uzyskać informacje o swoich prawach i procedurze ubiegania się o gwarancję, kontaktując się z obsługą klienta za pośrednictwem poczty elektronicznej pod adresem info@vitapur-home.pl lub dzwoniąc pod numer +48 22 103 64 13.

Konserwacja pogwarancyjna, serwis i części zamienne

Czas zapewnienia serwisu, konserwacji i części zamiennych wynosi 3 lata od zakończenia okresu gwarancyjnego.

Tytuł produktu: _____

Data dostawy: _____

Vă rugăm să citiți cu atenție acest manual de utilizare și să-l păstrați pentru consultări ulterioare.

1. AVERTISMENTE ȘI PRECAUȚII

- Acest aparat este destinat utilizării casnice în limitele obișnuite. Nu utilizați acest aparat în niciun alt scop.
- Dacă aparatul este utilizat necorespunzător sau în scopuri profesionale sau semi-profesionale sau dacă nu este utilizat conform acestui manual, garanția devine nulă.
- Acest aparat nu este destinat utilizării de către persoane (inclusiv copii) cu abilități fizice, senzoriale sau mintale reduse, persoane cu lipsă de experiență sau persoane care nu sunt familiarizate cu aparatul, cu excepția cazului în care acestea sunt supravegheate sau instruite cu privire la utilizarea aparatului de către persoane responsabile de siguranța acestora.
- Nu lăsați aparatul și cablul acestuia la îndemâna copiilor. Copiii nu trebuie să folosească niciodată aparatul fără a fi supravegheați de un adult.
- Nu lăsați aparatul să funcționeze nesupravegheat.
- Înainte de a utiliza aparatul, asigurați-vă că sursa de alimentare corespunde intervalului de tensiune necesar (220–240V, 50/60Hz).
- Conectați aparatul la o priză de perete cu împământare și asigurați-vă că ștecherul este introdus corect.
- Inspectați în mod regulat aparatul și cablul de alimentare pentru a descoperi orice semn de deteriorare. Dacă o parte a aparatului este deteriorată, încetați utilizarea și contactați serviciul de asistență pentru clienți.
- Nu scufundați aparatul, cablul de alimentare sau ștecherul în apă sau în alte lichide. Nu lăsați apa sau alte lichide să intre în contact cu componentele electrice.
- Evitați să trageți de cablul de alimentare și păstrați-l departe de suprafețe fierbinți, margini ascuțite și lucruri care l-ar putea deteriora.
- Aparatul poate deveni fierbinte în timpul utilizării. Manipulați-l cu grijă. Țineți mâinile și fața departe de orificiul de eliminare a aerului cald.
- Utilizați aparatul doar pe o suprafață plană, stabilă și rezistentă la căldură. Țineți aparatul departe de materialele inflamabile.
- Nu puneți niciodată obiecte deasupra aparatului. Lăsați un spațiu liber de cel puțin 10 cm în toate direcțiile în timpul utilizării aparatului.
- Nu blocați intrarea sau evacuarea aerului în timpul funcționării.
- Nu turnați ulei sau altă grăsime direct în friteuză.
- Dacă aparatul degajă fum negru, deconectați-l imediat de la priză și lăsați-l să se răcească.
- Deconectați întotdeauna aparatul atunci când nu îl utilizați și înainte de curățare. Lăsați-l să se răcească timp de 30 de minute înainte de curățare sau depozitare.
- Ștergeți exteriorul cu o lavetă umedă și uscați toate piesele înainte de depozitare.
- Spălați accesoriile cu apă caldă și un detergent blând. Nu folosiți bureți abrazivi sau ustensile metalice.
- Depozitați aparatul într-un loc răcoros și uscat.

2. PREZENTAREA PRODUSULUI

- 1 Unitate de încălzire
- 2 Bază
- 3 Tavă
- 4 Coș
- 5 Oală
- 6 Capac
- 7 Grill
- 8 Buton rotativ
- 9 Panou de control digital

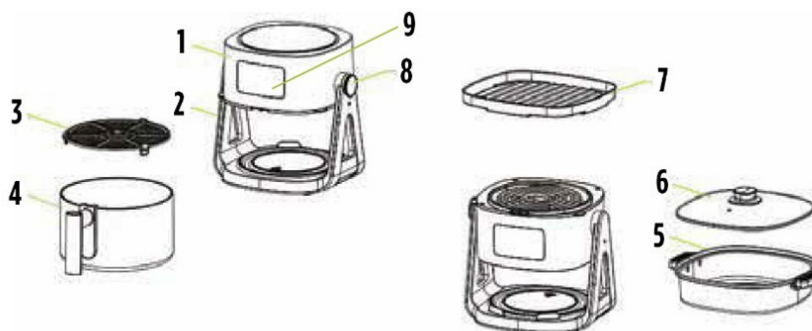

3. ÎNAINTE DE PRIMA UTILIZARE

- Despachetați produsul și verificați dacă există daune vizibile. Asigurați-vă că toate piesele sunt incluse în pachet.
- Ștergeți interiorul și exteriorul aparatului cu o cârpă moale și umedă. Uscați bine aparatul.
- Spălați coșul și accesoriile cu apă caldă și detergent blând. Uscați totul bine.
- Asigurați-vă că aparatul este curat și uscat înainte de a-l conecta la priză.
- Nu puneți ulei sau altă grăsime direct în coșul friteuzei sau în aparat.
- Nu blocați orificiile de ventilație și nu așezați obiecte pe acesta.

4. UTILIZAREA FRITEUZEI CU AER CALD

- Așezați aparatul pe o suprafață plană și rezistentă la căldură și conectați ștecherul la o priză cu împământare.
- Scoateți coșul, adăugați alimente (până la nivelul maxim de umplere) și introduceți coșul înapoi în aparat.
- Utilizați panoul de control pentru a selecta un program sau reglați manual temperatura și timpul.
- Întoarceți sau amestecați alimentele la jumătatea timpului de gătire pentru ca alimentele să se gătească uniform.
- La final, scoateți coșul cu grijă și verificați dacă mâncarea este gătită.
- Dacă nu este complet gătită, introduceți coșul înapoi în aparat și prelungiți timpul de gătire.
- Lăsați componentele fierbinți să se răcească înainte de manipulare sau curățare.

5. MOD SPECIAL DE GĂTIRE: GRIL ȘI OALĂ

- Opriiți și deconectați aparatul de la priză.
- Scoateți coșul din friteuză. Trageți butonul gri rotativ și răsturnați unitatea de încălzire.
- Puneți tigaia grill sau oala pe unitatea de încălzire.
- Selectați modul grill sau oală de pe panoul de control.
- Modul oală permite doar ajustarea timpului. Intervalul prestabilit este de 30 de minute.
- Intervalul de temperatură pentru modul grill ajunge până la 220 °C.
- Aceste moduri de gătire sunt ideale pentru rețetele sote, carnea la grătar și preparatele speciale.

6. PANOU DE CONTROL

PROGRAME FRITEUZĂ

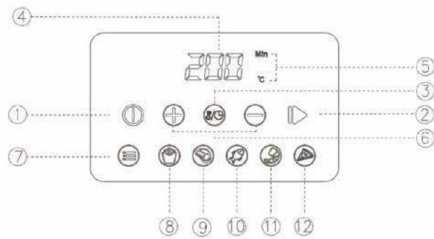

PROGRAME GRILL

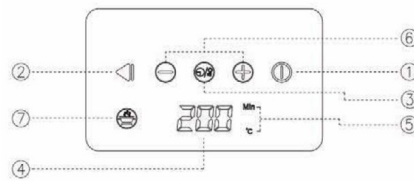

- 1 Buton Pornire/Oprire: Activează panoul de control sau oprește unitatea.
- 2 Buton Start/Pauză: Pornește sau întrerupe procesul de gătire.
- 3 Buton pentru temperatură/timp: Afișează temperatura sau timpul.
- 4 Afișaj cu LED: Afișează temperatura, timpul și etapa gătitului.
- 5 Afișaj unitate temperatură/ timp
- 6 Butoane de reglare: Modificați temperatura (80–200 °C sau până la 220 °C în modul grill) și timpul (1–60 minute).
- 7 Buton de selectare: Permite alegerea programelor presetate.
- 8–12 Programe presetate pentru friteuză: French Fries (cartofi prăjiți), Chicken (pui), Fish (pește), Shrimp (creveți), Pizza.

7. CURĂȚARE ȘI ÎNTREȚINERE

- a) Deconectați aparatul și lăsați-l să se răcească înainte de curățare.
- b) Scoateți coșul și accesoriile, apoi spălați-le cu apă caldă și detergent blând.
- c) Evitați ustensilele metalice și bureții abrazivi pentru a proteja stratul antiaderent.
- d) Folosiți o perie moale pentru a îndepărta resturile alimentare de pe elementul de încălzire.
- e) Curățați exteriorul cu o lavetă umedă. Uscați bine toate piesele înainte de depozitare.
- f) Depozitați aparatul într-un loc răcoros și uscat.

8. DEPANARE

Eroare	Cauză posibilă	Soluție posibilă
Friteuza cu aer cald nu funcționează.	<ul style="list-style-type: none"> · Aparatul nu este conectat la priză. · Cronometrul nu a fost setat corespunzător. · Coșul nu este introdus corect. 	<ul style="list-style-type: none"> · Conectați aparatul la o priză cu împământare. · Setati timpul de gătire dorit folosind panoul de control. · Introduceți coșul complet în unitate.
Mâncarea nu este gătită suficient.	<ul style="list-style-type: none"> · Cantitatea de alimente din coș este prea mare. · Temperatura setată este prea scăzută. · Timpul de preparare este prea scurt. 	<ul style="list-style-type: none"> · Gătiți alimentele în loturi mai mici pentru o prăjire uniformă. · Creșteți temperatura de gătire în funcție de nevoi. · Extindeți timpul de gătire și verificați din nou preparatul.
Mâncarea nu este gătită uniform.	<ul style="list-style-type: none"> · Unele alimente trebuie amestecate în timpul gătirii. 	<ul style="list-style-type: none"> · Amestecați sau întoarceți alimente precum cartofii prăjiți la jumătatea procesului de gătire pentru a obține rezultate mai bune.
Coșul nu poate fi introdus în unitate.	<ul style="list-style-type: none"> · Cantitatea de alimente din coș este prea mare. · Coșul nu este aliniat corect. 	<ul style="list-style-type: none"> · Alimentele din coș nu trebuie să depășească nivelul maxim indicat. · Împingeți coșul în aparat până când auziți un click.
Mâncarea nu este crocantă.	<ul style="list-style-type: none"> · Prea multă umiditate sau prea puțin ulei. 	<ul style="list-style-type: none"> · Uscați alimentele bine și folosiți o cantitate mică de ulei.
Din aparat iese fum alb.	<ul style="list-style-type: none"> · Gătiți alimente bogate în grăsimi (de exemplu, carne grasă). · Ulei rezidual sau resturi de alimente în interior. 	<ul style="list-style-type: none"> · Acest lucru este normal, dar se recomandă curățarea friteuzei după utilizare. · Curățați bine aparatul înainte de următoarea utilizare.

9. SPECIFICAȚII TEHNICE

Putere:	1500 W
Tensiune:	220–240 V
Frecvență:	50/60 Hz
Capacitate:	4,5 L (coșul friteuzei) / 2,5 L (oală cu capac)



PROTEJAREA MEDIULUI

Puteți contribui la protejarea mediului!
Nu uitați să respectați reglementările locale: aruncați echipamentele electrice care nu mai funcționează la un centru specializat de eliminare a deșeurilor.

CERTIFICAT DE GARANȚIE

Furnizorul garanției și furnizorul de servicii autorizat, AD Vita d.o.o., Tovarniška 7b, 3210 Slovenske Konjice, Slovenia, își asumă obligația de a se asigura că produsul va funcționa fără defecțiuni pe toată durata perioadei de garanție. În perioada de garanție, care începe în momentul livrării produsului, vom rezolva orice defect sau situație de nefuncționare a produsului care apare în timpul utilizării normale, cu condiția ca produsul să nu fi fost manipulat de către persoane neautorizate de emitentul certificatului de garanție și să fi fost reparați folosind doar piese de schimb originale.

Drepturile consumatorului

În cazul în care bunurile pentru care s-a emis garanția nu îndeplinesc specificațiile sau nu au proprietățile menționate în certificatul de garanție sau în reclamă, consumatorul va solicita mai întâi corectarea defectelor. În cazul în care defectele nu sunt rezolvate într-o perioadă totală de 30 de zile (**perioada de soluționare a reclamației**) din ziua în care producătorul sau furnizorul de servicii autorizat a primit solicitarea consumatorului de corectare a defectelor, furnizorul garanției și furnizorul de servicii autorizat vor înlocui bunurile cu bunuri identice, noi și fără defecte, în mod gratuit. Perioada de 30 de zile poate fi prelungită pentru finalizarea reparației sau înlocuirii cu maximum 15 zile. În cazul prelungirii acestei perioade, se iau în considerare natura și complexitatea bunurilor, natura și gravitatea neconformității, precum și efortul necesar pentru finalizarea reparației sau a înlocuirii. Furnizorul garanției și furnizorul de servicii autorizat vor notifica consumatorul cu privire la numărul de zile aferent și motivele prelungirii înainte de expirarea perioadei inițiale de 30 de zile.

În cazul în care furnizorul garanției și furnizorul de servicii autorizat nu reușesc să repare sau să înlocuiască bunurile cu altele noi în perioada stabilită, consumatorul poate solicita rambursarea integrală sau o reducere proporțională a prețului de achiziție. În cazul în care consumatorul solicită o reducere proporțională a prețului, reducerea va fi proporțională cu scăderea valorii bunurilor pe care consumatorul le-a primit față de valoarea pe care acestea ar avea-o dacă ar fi conforme.

În mod independent de cele menționate mai sus, consumatorul poate solicita restituirea sumei plătite de la furnizorul garanției și de la prestatorul de servicii autorizat dacă neconformitatea intervine în mai puțin de 30 de zile de la livrarea bunurilor.

Pentru bunurile înlocuite sau în cazul în care o parte esențială a bunurilor este înlocuită cu una nouă, furnizorul garanției și furnizorul de servicii autorizat vor emite un nou certificat de garanție.

În cazul în care furnizorul garanției sau furnizorul de servicii autorizat nu furnizează consumatorului bunuri înlocuitoare pentru utilizarea temporară, consumatorul are dreptul să pretindă daune-interese aferente incapacității de a utiliza bunurile din momentul în care a solicitat reparația sau înlocuirea până la finalizarea acesteia.

Costurile aferente materialelor, pieselor de schimb, manoperei și transportului, care decurg din repararea defecțiunilor sau înlocuirea bunurilor cu altele noi, sunt acoperite de furnizorul garanției și de furnizorul de servicii autorizat.

Drepturile consumatorului, care pot fi exercitate în baza certificatului de garanție, devin nule la 2 ani de la data la care au fost acordate.

Garanția obligatorie se aplică și în cazul în care nu a fost emis niciun certificat de garanție pentru bunurile care necesită garanție sau dacă acesta nu a fost livrat consumatorului.

Consumatorul are dreptul legal de a depune cereri de acordare a garanției în mod gratuit împotriva vânzătorului, în cazul neconformității bunurilor.

Garanția nu exclude drepturile consumatorului care decurg din garanția obligatorie a conformității produsului.

Valabilitate

Garanția nu acoperă:

1. deteriorări mecanice și defecte cauzate de utilizarea și întreținerea necorespunzătoare;
2. defecte cauzate de evenimente de forță majoră;
3. materiale consumabile.

Garanția este valabilă în țara în care a fost făcută achiziția și poate fi solicitată la locul de cumpărare sau la importatorul autorizat pentru acea piață, așa cum este indicat în declarația produsului afișată pe ambalaj. Factura produsului este un atașament obligatoriu la solicitarea garanției.

Garanția nu exclude drepturile consumatorului care decurg din răspunderea asumată de vânzător în ceea ce privește defectele bunurilor.

Consumatorul are dreptul legal de a depune cereri de garanție în mod gratuit împotriva vânzătorului în cazul neconformității bunurilor.

Perioada de garanție este de 24 de luni. Serviciul este furnizat de importator pentru fiecare piață specifică.

Procedura de solicitare a acordării garanției

Consumatorul va solicita acordarea garanției la punctul de vânzare de unde au fost achiziționate bunurile sau la un alt punct de vânzare al vânzătorului din țara în care a fost efectuată achiziția. Consumatorul va semna un formular de reclamație la punctul de vânzare și îl va furniza vânzătorului.

Furnizorul garanției va contacta consumatorul în termen de 5 zile lucrătoare de la primirea reclamației.

Consumatorul poate obține informații despre drepturile sale și despre procedura de solicitare a garanției contactând serviciul de asistență pentru clienți prin e-mail la info@vitapur-home.ro sau sunând la +40364630023.

Întreținere post-garanție, service și piese de schimb

Asigurarea service-ului, întreținerii și pieselor de schimb are loc timp de 3 ani de la încheierea perioadei de garanție.

Denumire produs: _____

Data livrării: _____

Molimo da pažljivo pročitate ovo uputstvo za upotrebu i da ga sačuvate za buduće korišćenje.

1. UPOZORENJA I MERE OPREZA

- Ovaj uređaj je namenjen samo za uobičajenu upotrebu u domaćinstvu. Ne koristite ga za bilo šta drugo osim za njegovu svrhu.
- Ako se uređaj koristi nepravilno ili u profesionalne ili poluprofesionalne svrhe, ili ako se ne koristi prema korisničkom uputstvu, garancija postaje nevažeća.
- Ovaj uređaj nije namenjen za upotrebu od strane osoba (uključujući decu) sa smanjenim fizičkim, senzibilnim ili mentalnim sposobnostima, ili osobama sa nedostatkom iskustva ili onima koji nisu upoznati sa njim, osim ako nisu pod nadzorom ili ako im nisu data tačna uputstva za upotrebu uređaja od strane osoba odgovornih za njihovu sigurnost.
- Držite uređaj i kabl za napajanje van dohvata dece. Deci nije dozvoljena upotreba bez nadzora roditelja,
- Ne ostavljajte uređaj bez nadzora prilikom upotrebe.
- Pre korišćenja uređaja, proverite da li je izvor napajanja unutar potrebnog raspona napona (220–240V, 50/60Hz).
- Uređaj priključite isključivo u uzemljenu utičnicu i pobrinite se da utikač bude ispravno stavljen.
- Redovno proveravajte da li uređaj ili kabl za napajanje nisu oštećeni. Ako je jedan deo uređaja oštećen, obustavite upotrebu i kontaktirajte službu za korisnike za pomoć.
- Ne stavljajte uređaj, kabl za napajanje ili utikač u vodu ili druge tečnosti. Ne dozvolite da voda ili druge tečnosti dođu u kontakt sa električnim delovima.
- Izbegavajte povlačenje kabla za napajanje i držite ga dalje od vrućih površina, oštih ivica i mesta na kojima bi mogao da se oštetiti.
- Uređaj može postati vruć prilikom upotrebe. Pažljivo upravljajte aparatom. Držite ruke i lice dalje od otvora za vrući vazduh tokom upotrebe.
- Uređaj koristite samo na ravnoj i stabilnoj površini koja je otporna na toplotu. Držite uređaj dalje od zapaljivih materijala.
- Nikada ne postavljajte predmete na površinu uređaja. Održavajte razmak od barem 10 cm na svim stranama tokom upotrebe.
- Nemojte da začepite otvore za ulazak i izlazak vazduha tokom rada.
- Ne točite ulje ili mast direktno u fritezu.
- Ako se pojavi crni dim, odmah isključite uređaj iz struje i dozvolite mu da se ohladi.
- Uvek isključite uređaj iz struje kad se ne koristi kao i pre čišćenja. Dozvolite mu da se ohladi barem 30 min pre čišćenja ili skladištenja.
- Obrišite spoljni deo uređaja vlažnom krpom i osušite sve delove pre skladištenja.
- Operite dodatke toplom vodom i blagim deterdžentom. Ne koristite oštre sundjere ili metalne dodatke.
- Sklonite uređaj na hladno i suvo mesto.

2. IZGLED PROIZVODA

- 1 Jedinica za zagrevanje
- 2 Baza
- 3 Tacna
- 4 Korpa za prženje
- 5 Lonac
- 6 Poklopac
- 7 Tiganj za prženje
- 8 Dugme za okretanje
- 9 Digitalna kontrolna ploča

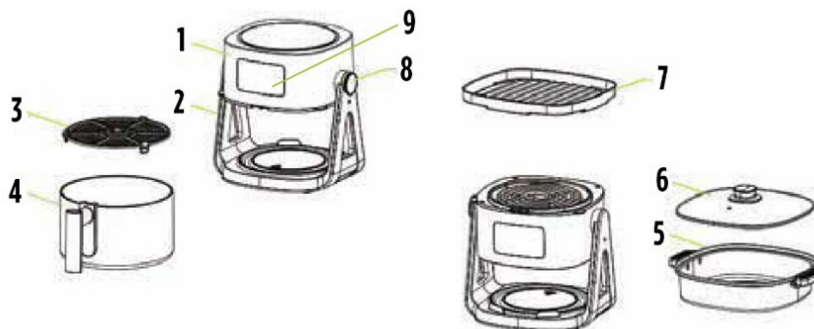

3. PRE PRVE UPOTREBE

- Izvadite je iz pakovanja i proverite da li ima nekih vidljivih oštećenja. Proverite da li su svi delovi uključeni.
- Obrišite unutrašnji i spoljni deo uređaja mekanom i vlažnom krpom. Temeljno ih osušite.
- Operite posudu i dodatke toplom vodom i blagim deterdžentom. Temeljno ih osušite.
- Pobrinite se da je uređaj čist i suv pre priključivanja u struju.
- Nemojte da dodajete ulje ili mast direktno u posudu za prženje ili uređaj.
- Nemojte da zatvorite otvore za vazduh ili da postavljate predmete na vrh uređaja.

4. KORIŠĆENJE FRITIZE NA VRUĆI VAZDUH

- Postavite uređaj na ravnu površinu koja je otporna na toplotu i utikač stavite u uzemljenu utičnicu.
- Uklonite posudu, dodajte hranu (do oznake za maksimalnu dopunu) i vratite posudu nazad u uređaj.
- Koristite kontrolnu ploču za odabir unapred postavljenog načina kuvanja ili ručno namestite temperaturu i vreme.
- Okrenite ili protresite hranu na pola vremena kuvanja za ujednačene rezultate.
- Kada je kuvanje završeno, oprezno uklonite posudu i proverite da li je hrana pečena.
- Ako nije u potpunosti skuvana, vratite posudu i namestite dodatno vreme.
- Dozvolite vrućim delovima da se ohlade pre korišćenja ili čišćenja.

5. POSEBNI NAČIN KUVANJA: TIGANJ ZA PRŽENJE I LONAC

- Isključite uređaj i isključite ga iz utičnice.
- Uklonite posudu za prženje. Povucite sivo dugme za okretanje i okrenite naopako jedinicu za grejanje.
- Postavite posudu za prženje na jedinicu za grejanje.
- Odaberite način za prženje ili na kontrolnoj ploči.
- Način lonca jedini dozvoljava nameštanje vremena. Unapred postavljena postavka je 30 minuta.
- Temperaturni raspon za način prženja produžava se do 220°C.
- Ovi načini kuvanja su idealni za prženje, meso na roštilju i posebne specijalitete.

6. KONTROLNA PLOČA

NAČIN PRŽENJA NA VRUĆI VAZDUH

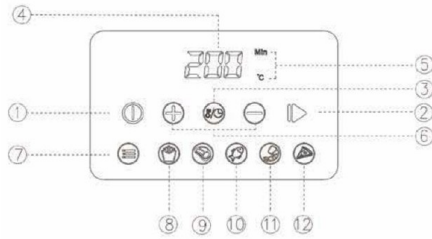

NAČIN ROŠTILJA

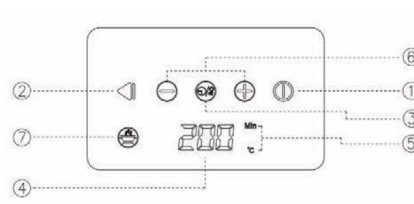

- 1 Dugme za uključivanje/isključivanje: Aktivira kontrolnu ploču ili gasi uređaj.
- 2 Dugme za početak/pauzu: Započinje ili zaustavlja proces kuvanja.
- 3 Dugme za temperaturu/vreme: Prelaz između prikazivanja temperature i vremena.
- 4 LED prikaz: Prikazuje temperaturu, vreme i status kuvanja.
- 5 Prikaz temperature/vremena
- 6 Dugme za prilagodjavanje: Nameštite temperaturu (80–200°C ili do 220°C u načinu roštilja) i vreme (1–60 minuta).
- 7 Dugme za izbornik: Prelaz između unapred postavljenih načina kuvanja.
- 8–12 Unapred postavljeni načini kuvanja za fritezu na vrući vazduh: French Fries (pomfrit), Chicken (piletina), Fish (riba), Shrimp (škampi i kozice), Pizza.

7. ČIŠĆENJE I ODRŽAVANJE

- a) Uvek ištekajte uređaj i dozvolite mu da se ohladi pre čišćenja.
- b) Uklonite posudu i dodatke pa ih operite toplom vodom i blagim deterdžentom.
- c) Izbegavajte metalne dodatke i oštre sundjere kako biste zaštitili neljepljivi premaz.
- d) Koristite mekanu četku za uklanjanje ostataka hrane sa grejućeg elementa.
- e) Očistite spoljni deo uređaja vlažnom krpom. Temeljno osušite sve delove pre skladištenja.
- f) Skladištite je na hladnom i suvom mestu.

8. REŠAVANJE PROBLEMA

Greška	Mogući uzrok	Moguće rešenje
Friteza na vrući vazduh ne radi.	· Uređaj nije uključen u struju.	· Uključite uređaj u uzemljenu utičnicu.
	· Brojač vremena nije namešten.	· Postavite željeno vreme kuvanja koristeći kontrolnu ploču.
	· Posuda za prženje nije pravilno postavljena.	· U potpunosti postavite posudu u jedinicu.
Hrana nije dovoljno skuvana.	· Previše hrane je u posudi.	· Hranu kuvajte u manjim količinama za ujednačeno prženje.
	· Nameštena temperatura je preniska.	· Povećajte temperaturu kuvanja po potrebi.
	· Vreme kuvanja je prekratko.	· Povećajte vreme kuvanja i ponovo proverite.
Hrana nije ujednačeno skuvana.	· Neka hrana treba da se okrene tokom kuvanja.	· Protresite i okrenite hranu kao pomfrit na pola vremena kuvanja za bolje rezultate.
Posuda ne može da se postavi u jedinicu.	· Previše hrane je u posudi.	· Ne puniti posudu iznad oznake za maksimalnu dopunu.
	· Posuda nije ispravno postavljena.	· Ponovno postavite posudu u potpunosti dok ne čujete „klik“.
Hrana nije hrskava.	· Previše vlage ili nedovoljno ulja.	· Temeljno osušite hranu i koristite malu količinu ulja.
Beli dim izlazi iz uređaja.	· Kuvanje hrane sa puno masti (npr.: masno meso).	· Ovo je normalno, preporučuje se čišćenje friteze nakon ovoga.
	· Ostaci ulja ili hrane zaglavljani unutra.	· Temeljno očistite uređaj pre sledeće upotrebe.

9. TEHNIČKE SPECIFIKACIJE

Snaga:	1500 W
Napon:	220–240 V
Frekvencija:	50/60 Hz
Kapacitet:	4,5L (posuda za prženje) / 2,5L (lonac sa poklopcem)



EKOLOŠKI PRIHVATLJIVO ODLAGANJE

Možete pomoći zaštititi životne sredine!
Ne zaboravite da pratite lokalne propise: odložite neispravnu električnu opremu u odgovarajući centar za odlaganje otpada.



SAOBRAZNOST

Davalac garancije i ovlašćeni servis, AD Vita d.o.o., Tovarniška 7b, 3210 Slovenske Konjice, Slovenija, obavezuje se da obezbedi besprekorno funkcionisanje proizvoda u garantnom roku. Tokom garantnog roka, koji počinje isporukom proizvoda, popravićemo sve nedostatke ili kvarove na proizvodu koji se pojave tokom normalne upotrebe, pod uslovom da proizvod nisu dirala lica koja nije ovlastio izdavalac garantnog lista i da su korišćeni samo originalni rezervni delovi.

Prava potrošača

Ako roba za koju je izdata garancija ne odgovara specifikacijama ili nema svojstva navedena u garantnom listu ili reklamnoj poruci, potrošač može najpre zahtevati otklanjanje nedostataka. Ukoliko se nedostaci ne otklone u roku od ukupno 30 dana (rok za rešavanje reklamacije) od dana kada je proizvođač ili ovlašćeni servis primio zahtev kupca za otklanjanje nedostataka, davalac garancije i ovlašćeni servis će besplatno zameniti robu istom, novom i besprekornom. Period od 30 dana može se produžiti za najkraće potrebno vreme potrebno za završetak popravke ili zamene, ali ne duže od 15 dana. Pri određivanju produženog roka uzimaju se u obzir priroda i složenost robe, priroda i ozbiljnost nesukladnosti, kao i trud potreban za završetak popravke ili zamene. Davalac garancije i ovlašćeni servis će obavestiti potrošača o broju dana za produženje i o razlozima produženja pre isteka originalnog roka od 30 dana.

Ako davalac garancije i ovlašćeni servis ne uspeju popraviti ili zameniti robu novom u zadanom roku, potrošač može zatražiti povraćaj celokupnog iznosa od proizvođača ili može zatražiti proporcionalno smanjenje kupoprodajne cene. Ako potrošač zahteva proporcionalno smanjenje cene, smanjenje će biti srazmerno smanjenju vrednosti robe koju je potrošač primio, u odnosu na vrednost koju bi roba imala da je usklađena. Bez obzira na navedeno, potrošač može zatražiti povraćaj plaćenog iznosa od davaoca garancije i ovlašćenog servisa ako se nesukladnost pojavi u roku kraćem od 30 dana od isporuke robe.

Za zamenjenu robu ili zamenjeni bitni deo robe novim, davalac garancije i ovlašćeni servis izdaće novi garantni list.

Ako davalac garancije ili ovlašćeni servis ne dostave zamensku robu potrošaču na privremeno korišćenje, potrošač ima pravo tražiti naknadu štete zbog nemogućnosti korišćenja robe od trenutka kada je zatražio popravku ili zamenu do isteka roka.

Troškove materijala, rezervnih delova, rada i transporta koji proizlaze iz popravke kvarova ili zamene robe novom snose davalac garancije i ovlašćeni servis.

Prava potrošača koja se mogu ostvariti na osnovu garantnog lista prestaju nakon dve godine od dana njihovog korišćenja.

Obavezna garancija takođe važi i ako za robu za koju je potrebna garancija nije izdat garantni list ili ako nije isporučena potrošaču.

Potrošač ima zakonsko pravo besplatno podneti garancijske zahteve protiv prodavca u slučaju nesukladnosti robe. Garancija ne isključuje prava potrošača koja proizlaze iz obavezne garancije usklađenosti proizvoda.

Važenje

Garancija ne pokriva:

1. mehanička oštećenja i kvarove usled nestručne upotrebe i održavanja;
2. nedostatke uzrokovane višom silom;
3. potrošni materijal.

Garancija važi u zemlji u kojoj je obavljena kupovina i može se ostvariti na mestu kupovine ili kod ovlašćenog uvoznika za to tržište, kako je navedeno na deklaraciji proizvoda na pakovanju. Račun za proizvod je obavezan prilog prilikom ostvarivanja prava na garanciju.

Garancija ne isključuje prava potrošača koja proizlaze iz odgovornosti prodavca za nedostatke robe. Potrošač ima zakonsko pravo besplatno podneti garancijske zahteve protiv prodavca u slučaju nesukladnosti robe.

Garantni rok je 24 meseca. Uslugu pruža uvoznik za svako specifično tržište.

Garantni postupak

Potrošač ostvaruje pravo na garanciju na prodajnom mestu gde je roba kupljena ili na drugom prodajnom mestu prodavca u istoj državi u kojoj je obavljena kupovina. Potrošač na prodajnom mestu potpisuje obrazac za prigovor i predaje ga prodavcu. Davalac garancije kontaktiraće potrošača u roku od 5 radnih dana od prijema prigovora.

Potrošač se može informisati o svojim pravima i postupku ostvarivanja garancije kontaktiranjem korisničke podrške putem e-maila na info@vitapur.rs ili pozivom na broj 011/31-22-842.

Održavanje nakon garancije, servis i rezervni delovi

Period za obezbeđivanje servisa, održavanja i rezervnih delova je 3 godine od isteka garantnog roka.

Naziv proizvoda: _____

Datum isporuke: _____

Pred použitím si pozorne prečítajte tento návod na použitie a uložte si ho pre budúce použitie.

1. UPOZORNENIA A BEZPEČNOSTNÉ OPATRENIA

- Ak sa spotrebič používa nesprávne alebo na profesionálne či poloprofesionálne účely alebo ak sa nepoužíva podľa návodu na použitie, záruka zaniká.
- Tento spotrebič nie je určený na používanie osobami (vrátane detí) so zníženými fyzickými, zmyslovými alebo duševnými schopnosťami alebo osobami s nedostatočnými skúsenosťami alebo osobami, ktoré nie sú oboznámené s týmto spotrebičom, pokiaľ nie sú pod dohľadom alebo neboli poučené o používaní spotrebiča osobami zodpovednými za ich bezpečnosť.
- Spotrebič a napájací kábel uchovávajte mimo dosahu detí. Deťom nikdy nedovoľte obsluhovať spotrebič bez dozoru dospelé osoby.
- Spotrebič nenechávajte počas používania bez dozoru.
- Pred použitím spotrebiča sa uistite, či je napájanie v požadovanom rozsahu napätia (220 – 240 V, 50/60 Hz).
- Spotrebič pripájajte len do uzemnenej zásuvky a dbajte na správne zasunutie zástrčky.
- Pravidelne kontrolujte spotrebič a napájací kábel, či nevykazujú známky poškodenia. Ak je niektorá časť spotrebiča poškodená, prestaňte ho používať a obráťte sa na zákaznícky servis.
- Spotrebič, napájací kábel ani zástrčku neponárajte do vody ani iných kvapalín. Nedovoľte, aby sa voda alebo iné kvapaliny dostali do kontaktu s elektrickými komponentmi.
- Za napájací kábel neťahajte a udržiavajte ho mimo horúcich povrchov, ostrých hrán a miest, kde by sa mohol poškodiť.
- Spotrebič sa môže počas používania zahriať. So spotrebičom zaobchádzajte opatrne. Počas používania udržiavajte ruky a tvár mimo dosahu výstupu horúceho vzduchu.
- Spotrebič používajte len na rovnom, stabilnom a žiaruvzdornom povrchu. Spotrebič uchovávajte mimo dosahu horľavých materiálov.
- Na spotrebič nikdy neumiestňujte žiadne predmety. Počas používania udržiavajte voľný priestor aspoň 10 cm zo všetkých strán.
- Počas prevádzky neblokujte prívod alebo odvod vzduchu.
- Nelejte olej alebo tuk priamo do fritézy.
- Ak sa uvoľňuje čierny dym, okamžite odpojte spotrebič od elektrickej siete a nechajte ho vychladnúť.
- Spotrebič vždy odpojte od elektrickej siete, keď ho nepoužívate a pred čistením. Pred čistením alebo skladovaním ho nechajte 30 minút vychladnúť.
- Pred uskladnením utrite vonkajšiu časť vlhkou handričkou a vysušte všetky časti.
- Príslušenstvo umývajte teplou vodou a jemným čistiacim prostriedkom. Nepoužívajte abrazívne špongie ani kovové náradie.
- Spotrebič skladujte na chladnom a suchom mieste.

2. UKÁŽKA PRODUKTU

- 1 Vykurovacia jednotka
- 2 Základná jednotka
- 3 Zásobník
- 4 Kôš fritézy
- 5 Hrnec
- 6 Veko
- 7 Grilovacia panvica
- 8 Tlačidlo otočenia
- 9 Digitálny ovládací panel

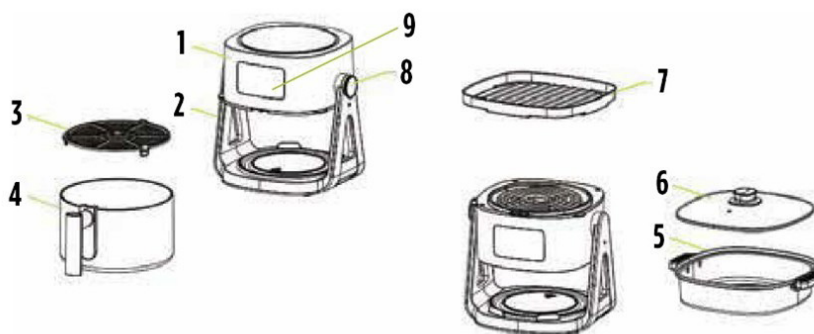

3. PRED PRVÝM POUŽITÍM

- a) Rozbalte obal a skontrolujte, či nie je viditeľne poškodený. Uistite sa, že sú v balení všetky diely.
- b) Utrite vnútro a vonkajšok spotrebiča mäkkou, vlhkou handričkou. Dôkladne ju vysušte.
- c) Umyte kôš a príslušenstvo teplou vodou a jemným čistiacim prostriedkom. Dôkladne vysušte.
- d) Pred pripojením spotrebiča k elektrickej sieti sa uistite, že je čistý a suchý.
- e) Nepridávajte olej ani tuk priamo do fritovacieho koša alebo do spotrebiča.
- f) Neblokujte vetracie otvory ani nekladte predmety na hornú časť prístroja.

4. POUŽÍVANIE FRITÉZY

- a) Umiestnite spotrebič na rovný, tepelne odolný povrch a pripojte zástrčku do uzemnenej elektrickej zásuvky.
- b) Vyberte kôš, pridajte potraviny (až po čiaru maximálneho naplnenia) a zasuňte kôš späť do spotrebiča.
- c) Pomocou ovládacieho panela vyberte prednastavený režim varenia alebo manuálne nastavte teplotu a čas.
- d) V polovici varenia jedlo otočte alebo pretrepte, aby boli výsledky rovnomerné.
- e) Po skončení varenia opatrne vyberte kôš a skontrolujte, či je jedlo hotové.
- f) Ak nie je úplne uvarené, vráťte kôš späť a nastavte ďalší čas.
- g) Pred manipuláciou alebo čistením nechajte horúce komponenty vychladnúť.

5. ŠPECIÁLNY REŽIM VARENIA: GRILOVACIA PANVICA A HRNIEC

- a) Vypnite a odpojte spotrebič zo zásuvky.
- b) Vyberte fritovaciu kôš. Vytiahnite sivé tlačidlo otočenia a otočte ohrievaciu jednotku.
- c) Na vykurovacia jednotku umiestnite grilovaciu panvicu alebo hrniec.
- d) Prostredníctvom ovládacieho panela vyberte režim grilovacej panvice alebo hrnca.
- e) Režim hrnca umožňuje iba nastavenie času. Prednastavené nastavenie je 30 minút.
- f) Teplotný rozsah pre režim grilovania siaha až do 220 °C.
- g) Tieto režimy varenia sú ideálne na miešanie, grilovanie mäsa a špeciálnych jedál.

6. OVLÁDACÍ PANEL

REŽIM VZDUCHOVÉ FRITÉZY

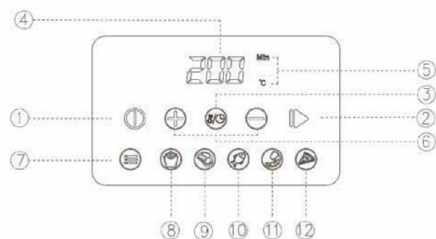

REŽIM GRILU

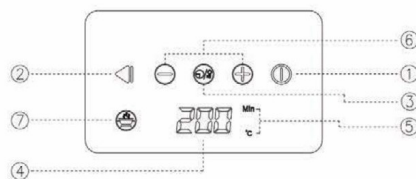

- 1 Tlačidlo Power/Stop: Aktivuje ovládací panel alebo vypne prístroj.
- 2 Tlačidlo Štart/Pauza: Spustí alebo pozastaví proces varenia.
- 3 Tlačidlo teploty/času: Prepína medzi zobrazením teploty a času.
- 4 LED displej: Zobrazuje teplotu, čas a stav varenia.
- 5 Zobrazenie jednotky teploty/času
- 6 Tlačidlá nastavenia: Úprava teploty (80 – 200 °C alebo do 220 °C v režime grilovania) a času (1 – 60 minút).
- 7 Tlačidlo výberu ponuky: Prechádzajte medzi prednastavenými režimami varenia.
- 8-12 Prednastavené režimy varenia pre fritézu na vzduchu: French Fries (hranolky), Chicken (kuracie mäso), Fish (ryby), Shrimp (krevety), Pizza.

7. ČISTENIE A ÚDRŽBA

- a) Pred čistením vždy odpojte spotrebič od elektrickej siete a nechajte ho vychladnúť.
- b) Vyberte kôš a príslušenstvo, potom ich umyte teplou vodou a jemným čistiacim prostriedkom.
- c) Vyhnite sa kovovému náčinu a abrazívnym hubkám, aby ste ochránili neprílišný povrch.
- d) Na odstránenie zvyškov jedla z ohrevného telesa použite mäkkú kefku.
- e) Vonkajší povrch čistite vlhkou handričkou. Pred uskladnením všetky časti dôkladne osušte.
- f) Skladujte na chladnom a suchom mieste.

8. RIEŠENIE PROBLÉMOV

Chyba	Možná příčina	Možné řešení
Fritéza nefunguje.	<ul style="list-style-type: none"> • Spotrebič nie je pripojený k sieti. • Časovač nebol nastavený. • Fritovací kôš nie je správne vložený. 	<ul style="list-style-type: none"> • Spotrebič zapojte do uzemnenej elektrickej zásuvky. • Pomocou ovládacieho panela nastavte požadovaný čas varenia. • Kôš úplne zasuňte do prístroja.
Jedlo je nedovarené.	<ul style="list-style-type: none"> • Príliš veľa jedla v košíku. • Teplota je nastavená príliš nízko. • Čas varenia je príliš krátky. 	<ul style="list-style-type: none"> • Jedlo pripravujte v menších dávkach, aby sa rovnomerne vyprážalo. • Podľa potreby zvýšte teplotu varenia. • Pridajte viac času varenia a znova skontrolujte.
Jedlo nie je rovnomerne uvarené.	<ul style="list-style-type: none"> • Niektoré potraviny je potrebné počas varenia obracať. 	<ul style="list-style-type: none"> • V polovici varenia jedlo, napríklad hranolky, pretrepte alebo otočte, aby ste dosiahli lepšie výsledky.
Kôš sa nezasunie na miesto.	<ul style="list-style-type: none"> • Príliš veľa jedla v košíku. • Kôš nie je správne nastavený. 	<ul style="list-style-type: none"> • Kôš nenapĺňajte nad čiaru maximálneho naplnenia. • Znovu úplne zasuňte kôš, kým nebudete počuť „cvaknutie“.
Jedlo nie je chrumkavé.	<ul style="list-style-type: none"> • Príliš veľa vlhkosti alebo málo oleja. 	<ul style="list-style-type: none"> • Potraviny dôkladne osušte a použite malé množstvo oleja.
Zo spotrebiča vychádza biely dym.	<ul style="list-style-type: none"> • Varenie potravín s vysokým obsahom tuku (napr. tučné mäso). • Zvyšky oleja alebo potraviny prilepené vo vnútri. 	<ul style="list-style-type: none"> • Je to normálne, ale odporúča sa fritézu následne vyčistiť. • Pred ďalším použitím spotrebič dôkladne vyčistite.

9. TECHNICKÉ ŠPECIFIKÁCIE

Napájanie:	1500 W
Napätie:	220 – 240 V
Frekvencia:	50/60 Hz
Kapacita	4,5 l (fritovací kôš) / 2,5 l (hrniec s vekom)



EKOLOGICKY ŠETRNÁ LIKVIDÁCIA

Pomôžte chrániť životné prostredie!

Nezabudnite dodržiavať miestne predpisy: nefunkčné elektrické zariadenia zlikvidujte vo vhodnom stredisku na likvidáciu odpadu.

ZÁRUKA

Poskytovateľ záruky a autorizovaný servis, spoločnosť AD Vita d.o.o., Tovarniška 7b, 3210 Slovenske Konjice, Slovinsko, sa týmto zaväzuje zabezpečiť bezchybnú funkčnosť výrobku počas záručnej doby. Zaväzujeme sa, že počas záručnej doby, ktorá začína plynúť odo dňa dodania výrobku, odstránime všetky závady alebo poruchy výrobku, ktoré sa vyskytnú pri jeho bežnom používaní, za predpokladu, že do výrobku nezasahovali iné osoby, ktoré nie sú k tomu autorizované vystaviteľom záručného listu, a že sa použili len originálne náhradné diely.

Práva spotrebiteľa

Ak výrobok, na ktorý bola poskytnutá záruka, nezodpovedá uvedeným špecifikáciám alebo nemá vlastnosti uvedené v záručnom liste, alebo v reklamnom oznámení, spotrebiteľ môže najprv požiadať o odstránenie nedostatkov. Ak nebudú vady odstránené v lehote 30 dní (**lehota na vybavenie reklamácie**) odo dňa, keď výrobca alebo autorizovaný servis obdržal žiadosť spotrebiteľa o odstránenie väd, poskytovateľ záruky a autorizovaný servis bezplatne vymení tovar za rovnaký, nový a bezchybný tovar. Tridsaťdňovú lehotu je možné predĺžiť o čo najkratší čas potrebný na vykonanie opravy alebo výmeny, najviac však o 15 dní. Pri určovaní predĺženej lehoty sa zohľadňuje povaha a komplexnosť daného výrobku, povaha a závažnosť nedostatku a úsilie potrebné na dokončenie opravy alebo výmeny. Poskytovateľ záruky a poskytovateľ autorizovaného servisu oznámi spotrebiteľovi počet dní predĺženia lehoty a dôvody jej predĺženia pred uplynutím pôvodnej 30-dňovej lehoty.

Ak poskytovateľ záruky a autorizovaný servis v stanovenej lehote tovar neopravia alebo nevymenia za nový, spotrebiteľ môže požiadať výrobcu o vrátenie peňazí v plnej výške alebo o proporcionálne zníženie kúpnej ceny. Ak spotrebiteľ požaduje úmerné zníženie ceny, zníženie bude úmerné k zníženiu celkovej hodnoty tovaru, ktorý spotrebiteľ obdržal, v pomere k hodnote, ktorú by tovar stále mal, ak by bol v poriadku.

Bez ohľadu na vyššie uvedené skutočnosti môže spotrebiteľ požiadať poskytovateľa záruky a poskytovateľa autorizovaného servisu o vrátenie zaplatenej sumy, ak sa vada vyskytne v lehote kratšej ako 30 dní odo dňa dodania tovaru.

Na vymenený tovar, alebo na vymenenú podstatnú časť tovaru za nový, vystaví poskytovateľ záruky a poskytovateľ autorizovaného servisu nový záručný list.

Ak poskytovateľ záruky alebo poskytovateľ autorizovaného servisu neposkytne spotrebiteľovi náhradný tovar na dočasné používanie, spotrebiteľ je oprávnený požadovať náhradu škody z dôvodu nemožnosti používania tovaru od okamihu, keď požiadal o opravu alebo výmenu, až do jej vykonania. Náklady za materiál, náhradné diely, prácu a dopravu, ktoré vzniknú pri oprave väd alebo výmene tovaru za nový, hradí poskytovateľ záruky a autorizovaný servis.

Práva spotrebiteľa, ktoré je možné uplatniť na základe záručného listu, zanikajú dva roky odo dňa ich uplatnenia. Povinná záruka sa vzťahuje aj na prípady, ak na tovar, na ktorý sa vzťahuje záruka, nebol vydaný záručný list alebo ak nebol spotrebiteľovi doručený. Spotrebiteľ má zákonné právo bezplatne uplatniť nároky zo záruky voči predávajúcemu v prípade nevyhovujúceho tovaru. Záruka nevyklučuje práva spotrebiteľa vyplývajúce z povinnej záruky za zhodu výrobku.

Platnosť

Záruka sa nevzťahuje na:

1. mechanické poškodenie a závady spôsobené nesprávnym používaním a údržbou;
2. závady spôsobené vyššou mocou;
3. spotrebný materiál.

Záruka je platná v krajine, v ktorej bol výrobok zakúpený, a možno ju uplatniť v krajine nákupu alebo u autorizovaného dovozcu pre daný trh, ako je uvedené v prehlásení o výrobku na obale. Pri uplatňovaní záruky je povinnou prílohou faktúra výrobku.

Záruka nevyklučuje práva spotrebiteľa vyplývajúce zo zodpovednosti predávajúceho za vady tovaru. Spotrebiteľ má zákonné právo bezplatne uplatniť nároky zo záruky voči predávajúcemu v prípade nesúladu tovaru.

Záručná doba je 24 mesiacov. Servis je zabezpečovaný dovozcom pre každý konkrétny trh.

Postup pri reklamácií

Spotrebiteľ si uplatňuje záruku na mieste predaja, kde bol tovar zakúpený, alebo na inom predajnom mieste predávajúceho v tej istej krajine, kde bol tovar zakúpený. Spotrebiteľ podpíše reklamačný formulár na predajnom mieste a predloží ho predávajúcemu. Poskytovateľ záruky kontaktuje spotrebiteľa do 5 pracovných dní od prijatia reklamácie.

Spotrebiteľ môže získať informácie o svojich právach a postupe pri uplatňovaní záruky kontaktovaním zákazníckej podpory, a to prostredníctvom e-mailu na e-mailovej adrese info@vitapur-spanok.sk alebo telefonicky na čísle +421 2 330 068 47.

Pozárúčná údržba, servis a náhradné diely

Doba pre zabezpečenie servisu, údržby a náhradných dielov je 3 roky od skončenia záručnej doby.

Názov produktu: _____

Dátum dodania: _____

Pred uporabo natančno preberite navodila in jih shranite za nadaljnjo uporabo.

1. OPOZORILA IN VARNOSTNA NAVODILA

- Ta naprava je namenjena samo običajni uporabi v gospodinjstvu. Ne uporabljajte je drugače, kot je predvideno v tem priročniku.
- Če napravo uporabljate nepravilno, za profesionalne ali polprofesionalne namene ali če je ne uporabljate v skladu z uporabniškim priročnikom, je garancija neveljavna.
- Ta naprava ni namenjena za uporabo s strani oseb (vključno z otroki) z zmanjšanimi fizičnimi, zaznavnimi ali duševnimi sposobnostmi ali s strani oseb, ki nimajo izkušenj ali niso seznanjene z napravo, razen če jih pri uporabi naprave nadzorujejo ali poučujejo osebe, ki so odgovorne za njihovo varnost.
- Napravo in kabel hranite izven dosega otrok. Otroci lahko napravo uporabljajo samo pod nadzorom odrasle osebe.
- Naprave med uporabo ne puščajte brez nadzora.
- Pred uporabo naprave se prepričajte, da je napetost v zahtevanem območju (220–240V, 50/60Hz).
- Napravo priključite samo v ozemljeno stensko vtičnico in poskrbite za pravilno vstavitve vtiča.
- Redno pregledujte napravo in napajalni kabel za morebitne znake poškodb. Če je kateri koli del naprave poškodovan, prenehajte z uporabo in se obrnite na službo za podporo strankam.
- Naprave, napajalnega kabla ali vtiča ne potaplajte v vodo ali druge tekočine. Ne dovolite, da voda ali druge tekočine pridejo v stik z električnimi komponentami.
- Ne vlecite napajalnega kabla in ga držite stran od vročih površin, ostrih robov in mest, kjer bi se lahko poškodoval.
- Naprava se lahko med uporabo močno segreje. Z njo ravnajte previdno. Med uporabo držite roke in obraz stran od izhodne odprtine za vroč zrak.
- Napravo uporabljajte samo na ravni, stabilni in toplotno odporni površini. Hranite jo stran od vnetljivih materialov.
- Nikoli ne postavljajte predmetov na vrh naprave. Med uporabo zagotovite vsaj 10 cm praznega prostora na vseh straneh naprave.
- Med delovanjem ne blokirajte dovoda ali izhoda zraka.
- Olja ali maščobe ne vlivajte neposredno v cvrtnik.
- Če začne iz naprave izhajati črn dim, jo takoj izključite iz električnega napajanja in pustite, da se ohladi.
- Napravo vedno izključite iz električnega napajanja, ko ni v uporabi in pred čiščenjem. Pred čiščenjem in shranjevanjem počakajte 30 minut, da se naprava ohladi.
- Zunanost obrišite z vlažno krpo in vse dele dobro osušite pred shranjevanjem.
- Dodatke operite s toplo vodo in blagim detergentom. Ne uporabljajte grobih gobic ali kovinskih pripomočkov.
- Napravo shranjujte v hladnem in suhem prostoru.

2. PREDSTAVITEV IZDELKA

- 1 Grelna enota
- 2 Osnovna enota
- 3 Rešetka
- 4 Košara cvrtnika
- 5 Posoda
- 6 Pokrovka
- 7 Ponev za žar
- 8 Gumb za obračanje
- 9 Digitalna upravljalna plošča

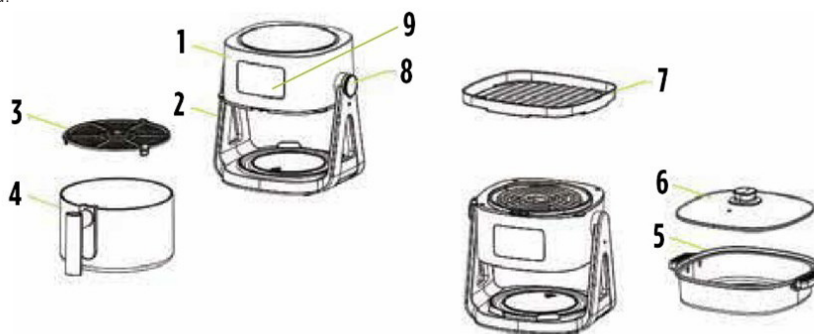

3. PRED PRVO UPORABO

- Napravo vzemite iz embalaže in preverite, ali je poškodovana. Prepričajte se, da so vključeni vsi deli.
- Zunanost in notranost naprave obrišite z mehko, vlažno krpo. Temeljito osušite.
- Košaro in dodatke operite s toplo vodo in blagim detergentom. Temeljito osušite.
- Preden napravo priključite na električno napajanje, se prepričajte, da je čista in suha.
- Olja ali maščobe ne dodajajte neposredno v košaro cvrtnika ali napravo samo.
- Ne blokirajte prezračevalnih odprtin in ne postavljajte predmetov na vrh naprave.

4. UPORABA CVRTNIKA

- Napravo postavite na ravno, toplotno odporno površino in jo priključite v ozemljeno električno vtičnico.
- Izvlcite košaro, dodajte živila (do oznake za maksimalno polnjenje) in košaro potisnite nazaj v napravo.
- Na upravljalni plošči izberite prednastavljen program ali ročno nastavite temperaturo in čas.
- Na polovici kuhanja živila obrnite ali pretresite za enakomerno pečenje.
- Ko je kuhanje končano, previdno izvlcite košaro in preverite, ali je hrana pripravljena.
- Če hrana ni povsem pečena, košaro potisnite nazaj v napravo in podaljšajte čas kuhanja.
- Pustite, da se vroči deli naprave ohladijo, preden jo primete ali začnete čistiti.

5. POSEBEN NAČIN KUHANJA: PONEV ZA ŽAR IN POSODA

- Napravo izklopite in jo izključite iz električne vtičnice.
- Odstranite košaro cvrtnika. Izvlcite sivi gumb za obračanje in obrnite grelni enoto.
- Na grelni enoto postavite ponev za žar ali posodo.
- Na upravljalni plošči izberite način za žar ali posodo.
- V načinu posode je mogoče nastaviti samo čas. Privzeta nastavev je 30 minut.
- Temperaturno območje za način pečenja na žaru je do 220 °C.
- Ta dva načina kuhanja sta idealna za pripravo jedi iz voka, pečenje mesa na žaru ali posebne jedi.

6. UPRAVLJALNA PLOŠČA

NAČIN CVRTRNIKA NA VROČ ZRAK

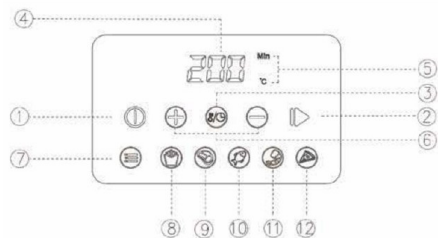

NAČIN PEČENJA NA ŽARU

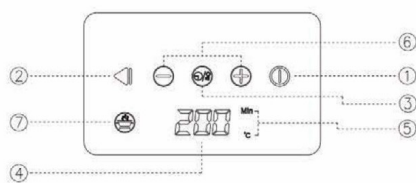

- 1 Gumb za vklop/izklop: Aktivira upravljalno ploščo ali izklopi napravo.
- 2 Gumb za zagon/premor: Zažene ali začasno ustavi postopek kuhanja.
- 3 Gumb za temperaturo/čas: Preklaplja med prikazom temperature in časa.
- 4 LED-prikazovalnik: Prikazuje temperaturo, čas in stanje kuhanja.
- 5 Prikaz enote za temperaturo/čas
- 6 Gumba za nastavitev: Nastavita temperaturo (80–200 °C ali do 220 °C v načinu žara) in čas (1–60 minut).
- 7 Gumb za izbiro menija: Preklaplja med prednastavljenimi načini kuhanja.
- 8–12 Prednastavljeni načini kuhanja za cvrtnik: French Fries (pomfrit), Chicken (piščanec), Fish (ribe), Shrimp (kozice), Pizza (pica).

7. ČIŠČENJE IN VZDRŽEVANJE

- a) Pred čiščenjem vedno izključite napravo iz električnega napajanja in pustite, da se ohladi.
- b) Odstranite košaro in dodatke ter jih operite s toplo vodo in blagim detergentom.
- c) Ne uporabljajte kovinskih pripomočkov ali grobih gobic, da zaščitite neoprijemljiv premaz.
- d) Ostanke hrane z grelnega elementa odstranite z mehko krtačko.
- e) Zunanost očistite z vlažno krpo. Vse dele temeljito osušite pred shranjevanjem.
- f) Shranjujte v suhem in hladnem prostoru.

8. ODPRAVLJANJE TEŽAV

Napaka	Možen vzrok	Možna rešitev
Cvrtnik ne deluje.	· Naprava ni priključena v vtičnico.	· Napravo priključite v ozemljeno vtičnico.
	· Časovnik ni nastavljen.	· Nastavite zeleni čas kuhanja na upravljalni plošči.
	· Košara ni pravilno vstavljena.	· Košaro do konca potisnite v napravo.
Hrana ni dovolj pečena.	· V košari je preveč živil.	· Hrano pripravljajte v manjših količinah za enakomerno pečenje.
	· Nastavljena je prenizka temperatura.	· Po potrebi zvišajte temperaturo kuhanja.
	· Čas kuhanja je prekratek.	· Podaljšajte čas kuhanja in ponovno preverite.
Hrana ni enakomerno pečena.	· Nekatera živila je treba med kuhanjem obrniti.	· Za boljše rezultate hrano, kot je pomfrit, na polovici kuhanja obrnite ali pretresite.
Košare ni mogoče vstaviti.	· V košari je preveč živil.	· Ne prekoračite oznake za maksimalno polnjenje košare.
	· Košara ni pravilno poravnana.	· Košaro potisnite do konca v napravo, dokler ne zaslišite klika.
Hrana ni hrustljava.	· Preveč vlage ali premalo olja.	· Živila dobro osušite in uporabite majhno količino olja.
Iz naprave izhaja bel dim.	· Priprava mastnih živil (npr. mastnega mesa).	· To je normalno, vendar priporočamo, da po uporabo očistite cvrtnik.
	· V napravi so ostanki olja ali hrane.	· Napravo pred naslednjo uporabo temeljito očistite.

9. TEHNIČNI PODATKI

Moč:	1500 W
Napetost:	220–240 V
Frekvenca:	50/60 Hz
Kapaciteta:	4,5 L (košara cvrtnika)/2,5 L (posoda s pokrovko)



OKOLJU PRIJAZNO ODLAGANJE

Pomagate lahko zaščititi okolje!

Ne pozabite upoštevati lokalnih predpisov: nedelujočo električno opremo oddajte v ustreznem centru za odlaganje odpadkov.

GARANCIJA

Dajalec garancije in pooblaščen serviser AD Vita d.o.o., Tovarniška 7b, 3210 Slovenske Konjice, Slovenija, prevzema obveznost, da bo izdelek v garancijskem roku brezhibno deloval. V garancijskem roku, ki začne teči z izročitvijo izdelka, bomo odstranili vse pomanjkljivosti in okvare na izdelku, ki bi nastale pri normalni rabi izdelka, pod pogojem, da v izdelek niso posegale osebe, ki nimajo pooblastila izdajatelja garancijskega lista in da so bili uporabljeni originalni rezervni deli.

Pravice potrošnika

Če blago, za katero je izdana garancija, ne izpolnjuje specifikacij ali nima lastnosti, navedenih v garancijskem listu ali oglaševalskem sporočilu, lahko potrošnik najprej zahteva odpravo napak. Če napake niso odpravljene v skupno 30 dneh (**rok rešitve reklamacije**) od dneva, ko je proizvajalec ali pooblaščen servis od potrošnika prejel zahtevo za odpravo napak, bo dajalec garancije in pooblaščen serviser potrošniku brezplačno zamenjal blago z enakim, novim in brezhibnim blagom. Rok 30 dni se lahko podaljša za najkrajši čas, ki je potreben za dokončanje popravila ali zamenjave, vendar za največ 15 dni. Pri določitvi podaljšane roka se upoštevajo narava in kompleksnost blaga, narava in resnost neskladnosti ter napor, ki je potreben za dokončanje popravila ali zamenjave. O številu dni za podaljšanje roka in razlogih za njegovo podaljšanje dajalec garancije in pooblaščen serviser obvesti potrošnika pred potekom prvotnega 30 dnevnega roka.

Če dajalec garancije in pooblaščen serviser v roku ne popravi ali ne zamenja blaga z novim, lahko potrošnik zahteva vračilo celotne kupnine od proizvajalca ali zahteva sorazmerno znižanje kupnine. Če potrošnik zahteva sorazmerno znižanje kupnine, je znižanje kupnine sorazmerno zmanjšanju vrednosti blaga, ki ga je potrošnik prejel, v primerjavi z vrednostjo, ki bi jo imelo blago, če bi bilo skladno.

Ne glede na zgoraj navedeno lahko potrošnik zahteva vračilo plačanega zneska od dajalca garancije in pooblaščenega serviserja, če se neskladnost pojavi v manj kot 30 dneh od dobave blaga.

Za zamenjano blago ali zamenjan bistveni del blaga z novim dajalec garancije in pooblaščen serviser izda nov garancijski list.

Če dajalec garancije ali pooblaščen serviser potrošniku ne zagotovi nadomestnega blaga v začasno uporabo, ima potrošnik pravico uveljavljati škodo, ki jo je utrpel, ker blaga ni mogel uporabljati od trenutka, ko je zahteval popravilo ali zamenjavo, do njune izvršitve.

Stroške za material, nadomestne dele, delo, prenos in prevoz izdelkov, ki nastanejo pri odpravljanju okvar oziroma nadomestitvi blaga z novim, nosi dajalec garancije in pooblaščen serviser.

Pravice potrošnika, ki jih lahko uveljavlja na podlagi garancijskega lista, prenehajo po preteku dveh let od dneva, ko jih je uveljavljal.

Obvezna garancija velja tudi, če za blago, za katero je izdaja garancije obvezna, garancijski list ni bil izdan ali potrošniku ni bil izročen.

Potrošnik ima zakonsko pravico, da zoper prodajalca v primeru neskladnosti blaga brezplačno uveljavlja jamčevalne zahtevke. Garancija ne izključuje pravic potrošnika, ki izhajajo iz obveznega jamstva za skladnost blaga.

Veljavnost

Garancija ne krije:

1. mehanskih poškodb in napak zaradi nepravilne uporabe in vzdrževanja;
2. okvar nastalih zaradi višje sile;
3. potrošnega materiala.

Garancija velja na območju države, v kateri je bil opravljen nakup in se uveljavlja na mestu, kjer je bil opravljen nakup ali pri pooblaščenem uvozniku za ta trg, ki je naveden v deklaraciji izdelka na embalaži. Račun za izdelek je obvezna priloga garancije ob njenem uveljavljanju.

Garancija ne izključuje pravic potrošnika, ki izhajajo iz odgovornosti prodajalca za napake na blagu. Potrošnik ima zakonsko pravico, da zoper prodajalca v primeru neskladnosti blaga brezplačno uveljavlja jamčevalne zahtevke.

Garancijski rok znaša 24 mesecev. Za servisne storitve je zadolžen uvoznik za posamezno tržišče.

Postopek uveljavljanja garancije

Potrošnik garancijo uveljavlja na prodajnem mestu, kjer je blago kupil ali na drugem prodajnem mestu prodajalca na istem ozemlju države, kjer je opravil nakup. Potrošnik na prodajnem mestu podpiše obrazec za reklamacijo in ga izroči prodajalcu. Dajalec garancije ga bo po prejemu reklamacije kontaktiral v roku 5 delovnih dni.

Potrošnik se lahko o pravicah in postopku uveljavljanja garancije seznanja na način, da se obrne na službo podpore strankam po elektronski pošti info@vitapur.si ali po telefonski številki 03 292 79 90.

Zagotavljanje vzdrževanja, servisiranja, nadomestnih delov po poteku garancijskega roka

Čas zagotovljenega servisiranja, vzdrževanja in zagotavljanja nadomestnih delov je 3 leta od poteka garancijskega roka.

Ime izdelka: _____

Datum izročitve blaga: _____

ROSMARINO[®]

YOUR FRIEND IN THE KITCHEN

